

ТОМ 2

ДРЕВНЯЯ ТАЙНА ЦВЕТКА ЖИЗНИ



Друнвало Мельхиседек

Друнвало Мельхиседек

**Древняя Тайна
Цветка Жизни. Том 2**

«София Медиа»

1990, 1992, 1993, 1995, 1996, 1997, 1998

Мельхиседек Д.

Древняя Тайна Цветка Жизни. Том 2 / Д. Мельхиседек —
«София Медиа», 1990, 1992, 1993, 1995, 1996, 1997, 1998

ISBN 978-5-912503-22-1

В этой книге впервые письменно фиксируются материалы семинаров «Цветок Жизни», а также даются подробные инструкции по «медитации Мер-Ка-Ба» — методике построения Тела Света человека и пробуждения памяти о том, кто мы есть и куда идем.

ISBN 978-5-912503-22-1

© Мельхиседек Д., 1990, 1992, 1993,
1995, 1996, 1997, 1998

© София Медиа, 1990, 1992, 1993,
1995, 1996, 1997, 1998

Содержание

Предисловие	6
Глава 9. Дух и сакральная геометрия	7
Третья информационная система в Плоде Жизни	7
Круги и квадраты человеческого сознания	8
Нахождение пропорций фи, близких к совершенным	9
Первый и третий уровни сознания	10
Определяем положение второго уровня	11
Геометрические линзы для понимания Реальности	14
Совмещение с Плодом Жизни	14
Гениальность Люси	16
Лестница Люси	17
Побочное замечание: сакральная геометрия – это проект «Сделай сам»	24
Изъян в лестнице	24
Три линзы	27
Квадратные корни и треугольники 3–4–5	28
Глаз Леонардо и глаз CBS[2]	30
Сеть 10 на 12 Витрувия	34
Десять тысяч лет, чтобы понять	35
Витрувий и Великая Пирамида	41
Поиск 14 на 18	42
«Неизвестный Леонардо»	44
Великая синхронность	53
Пропорции Земля – Луна	56
Пропорции Земли, Луны и Великой Пирамиды	58
Камеры в Великой Пирамиде	61
Другие комнаты	62
Процесс инициации	62
Отражатели и поглотители света над камерой Фараона	63
Конец ознакомительного фрагмента.	66

Друнвало Мельхиседек

Древняя тайна Цветка Жизни. Том 2

Copyright © 1990, 1992, 1993, 1995, 1996, 1997, 1998 by CLEAR LIGHT TRUSA
© ООО Книжное издательство «София», 2016

* * *

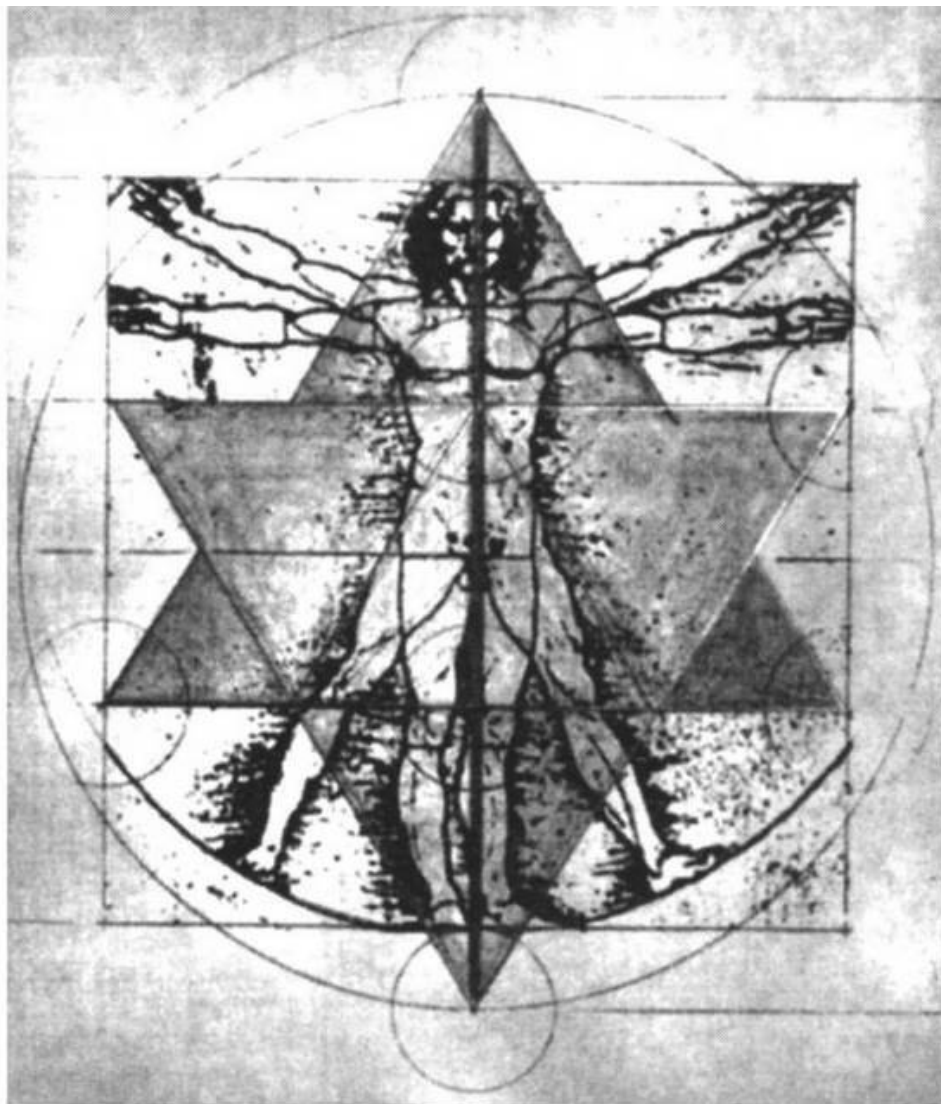

Сакральная геометрия Цветка Жизни в каноне Леонардо да Винчи.

Предисловие

Мы снова встречаемся, исследуя вместе необъятность того, кто мы есть, и опять грезя все о той же древней истине, которая заключается в том, что жизнь есть прекрасное таинство, ведущее нас туда, куда бы нам ни привиделось.

Второй том содержит точные указания по медитации, которые изначально были даны мне ангелами для вхождения в состояние сознания, называемое Мер-Ка-Ба, – на современном языке оно называется Телом Света человека. Наше Тело Света содержит в себе потенциальную возможность пройти Новое Вознесение Вселенной, которое нам так знакомо. В особом состоянии сознания все может начать обновляться, и жизнь изменится самым чудесным образом.

Эти слова – скорее для пробуждения памяти, нежели для изучения или обучения. Вы уже знаете то, о чем я говорю. Это знание записано в каждой клеточке вашего тела, оно скрыто глубоко внутри вашего сердца и вашего сознания, и, чтобы вспомнить все, вам нужен лишь легкий толчок.

В силу любви, которую я испытываю к вам и ко всей жизни повсюду, я предлагаю вам эти образы и это видение, чтобы они послужили вам, чтобы приблизили вас к реализации себя и к осознанию того, что Великий Дух связан со всем вашим существом узами глубокой близости и любви. Я молюсь о том, чтобы эти слова помогли вам открыть путь в Высшие Миры.

Мы с вами живем в поворотный момент в истории Земли. Мир претерпевает кардинальные изменения, когда люди и компьютеры вступают в отношения симбиоза, предоставляя Матери Земле два способа видения и понимания событий в мире. Она использует это новое видение, чтобы изменять и открывать пути в Высшие Миры Света так, чтобы даже ребенок все понял. Наша Мать любит нас беспредельно.

Мы, ее дети, путешествуем сейчас между двумя мирами: нашей обычной повседневной жизнью и миром, который превосходит мечты наших самых далеких предков. С любовью нашей Матери и помощью нашего Отца мы найдем способ исцелить сердца людей и преобразовать этот мир, снова вернув его в Сознание Единства.

Пусть то, что вы прочтете, принесет вам радость и истинно явится благословением вашей жизни.

В любви и служении,

Друнвало

Глава 9. Дух и сакральная геометрия

Третья информационная система в Плоде Жизни

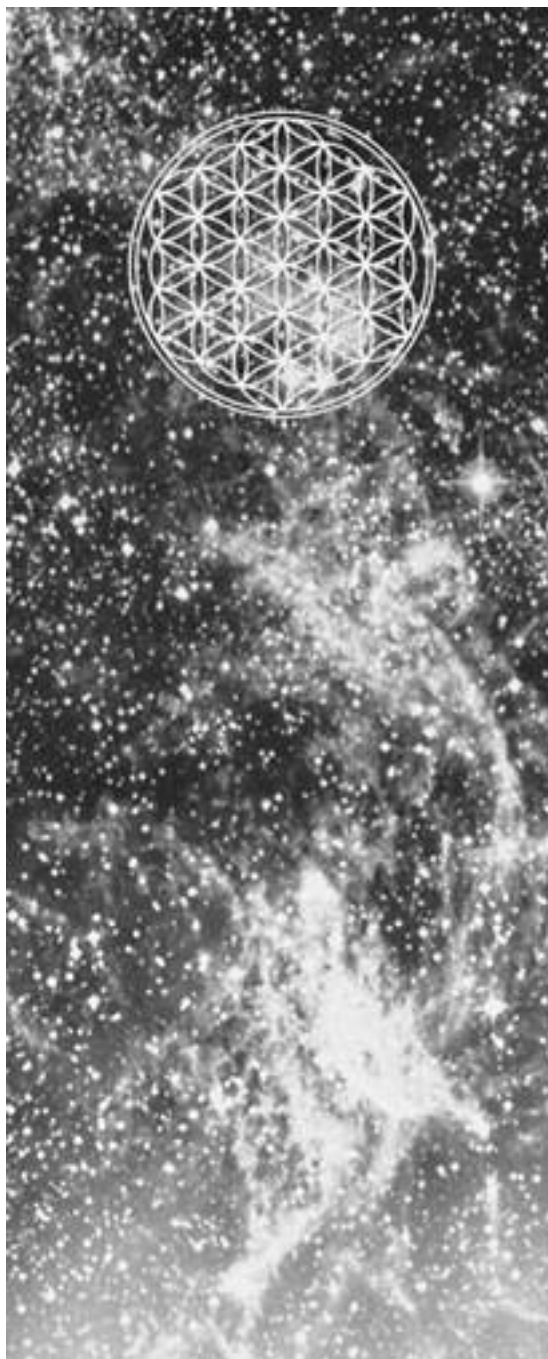

Эта книга выходит за рамки того, что думает большинство людей. Я прошу вас отнестись к моему повествованию с доверием и постепенно начинать видеть по-новому. Такой подход может показаться бессмысленным, пока вы не углубитесь в данную тему. Она вращается вокруг идеи о том, что *все сознание*, включая человеческое, *основано исключительно на сакральной геометрии*. Поскольку это так, мы можем начать видеть и понимать, откуда мы пришли, где находимся сейчас и куда идем.

Надеюсь, вы помните, что Плод Жизни является основой всех тринадцати информационных систем и эти системы создаются наложением особым способом прямых мужских линий на женские круги Плода Жизни. В предыдущих восьми главах книги мы исследовали две из этих систем. Первая система создала куб Метатрона, который образовал пять Платоновых тел. Эти формы создают структуру всей Вселенной.

Вторая система, которой мы лишь коснулись, образована прямыми линиями, исходящими из центра Плода Жизни, и концентрическими кругами, создавая таким образом полярный граф. В свою очередь, это породило Звездный Тетраэдр, вписанный в сферу, что является основой взаимосвязи вибраций, звука, гармоник, музыки и вещества во всем Творении.

Круги и квадраты человеческого сознания

Мы подойдем к третьей информационной системе непрямым путем. По мере нашего продвижения будет проявляться источник, Плод Жизни. Назовем эту новую систему *круги и квадраты человеческого сознания*. Китайцы называют ее квадратурой круга и окружением квадрата.

Согласно Тоту, все уровни сознания во Вселенной объединены в сакральной геометрии единым образом. Этот образ – ключ ко времени, пространству и измерениям, а также к самому сознанию. По словам Тота, даже эмоции и мысли основаны на сакральной геометрии, но данная тема пока подождет и будет рассмотрена в этой книге позже.

Для каждого уровня сознания есть связанная с ним геометрия, которая полностью определяет, как этот конкретный уровень сознания интерпретирует одну Реальность. Каждый уровень – это геометрический образ, или линза, сквозь которую смотрит дух, чтобы увидеть одну Реальность, получая совершенно уникальный опыт. Даже Духовная иерархия Вселенной геометрична по своей структуре, копируя в этом природу.

Как сказал Тот, под Сфинксом находятся заключенные одна в другую девять хрустальных сфер. Археологи и ясновидящие давно уже ищут их – такова древняя легенда. Считается, что хрустальные сферы каким-то образом связаны с сознанием Земли и тремя уровнями сознания, которые сейчас свойственны человечеству.

Поиском легендарных сфер занимались многие, они потратили на это огромное количество времени и денег, но, как говорит Тот, вам не нужны хрустальные сферы; вам надо только нарисовать девять концентрических кругов, потому что это точно так же все объясняет. Если бы люди знали, что искомым является сознание и геометрия, а не обязательно объект, то это знание могло бы прийти и раньше.

Согласно Тоту, если бы вам предстояло приблизиться к планете, которую вы никогда раньше не видели, и узнать, какие уровни сознания существуют на ней, вам нужно было бы взять небольших существ с этой планеты и обмерить их, – конечно, если допустить, что вы сумеете достаточно долго удерживать их в неподвижном состоянии. На основании измерений вы можете установить связанные с их телами сакральные пропорции квадрата и круга, а по этой информации определить точный уровень их сознания.

Для определения уровня сознания «нечеловеческих» форм жизни, таких как животные, насекомые и внеземные существа, применяются другие пропорции, всегда выводимые из куба, но в случае с человеком – это круг и квадрат. Сравнив, что больше – квадрат или круг, описанные вокруг тела, и точно подсчитав насколько, вы можете определить, как эти формы жизни интерпретируют Реальность и на каком уровне сознания они находятся. Есть, правда, и более быстрые способы определения, но данный способ фундаментален для самого существования.



Рис. 9.1. Концентрические круги и квадраты. Более темные круги и квадраты составляют пары, приближающиеся к пропорции ϕ . Они также задают расположение первого и третьего уровней человеческого сознания. (Единица измерения сети равна радиусу центрального круга или половине стороны окружающего его квадрата. Видно, что диаметр центрального круга и сторона описывающего его квадрата имеют одинаковую длину.)

Тот велел нарисовать девять концентрических кругов и расположить вокруг каждого из них квадрат со стороной, равной диаметру круга, как на рисунке 9.1. Тем самым вы получаете уравновешенные мужскую и женскую энергии. Затем посмотрите, каким образом квадраты соотносятся с кругами, то есть как мужская энергия взаимодействует с женской. Согласно Тоту, самое главное в том, насколько периметр квадрата и длина окружности круга приближаются к пропорции ϕ . Это – ключ к человеческой жизни.

Нахождение пропорций ϕ , близких к совершенным

Глядя на внутренний квадрат, мы не видим пересекающих его кругов; это справедливо и для второго квадрата. Третий квадрат начинает пересекать четвертый круг, хотя очевидно, что это не пропорция ϕ . Однако четвертый квадрат пересекает пятый круг, и между ними *проявляется* почти точная пропорция ϕ . На пятом и шестом квадратах изображение снова отклоняется от этой пропорции. Затем неожиданно седьмой квадрат пересекает девятый круг так, что вновь *появляется* почти точная пропорция ϕ , но не с *одним* кругом за его пределами, как это было в случае четвертого квадрата и пятого круга, а с *двумя* кругами. И соотношение становится еще ближе к Золотому сечению (равному 1,6180339...), чем в первом случае.

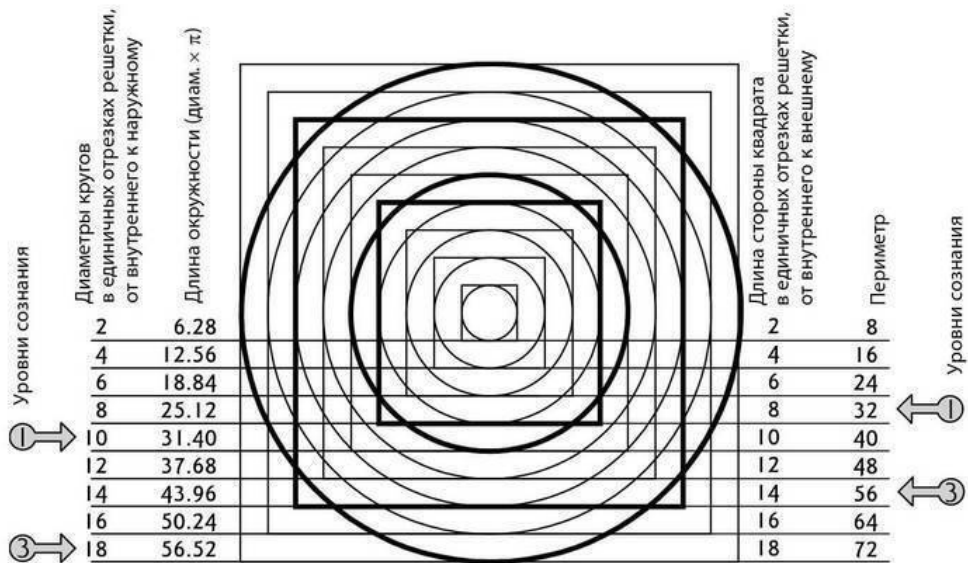
Это начало геометрической прогрессии, которая может продолжаться бесконечно, прогрессии, где мы, люди, – всего лишь вторая возможная ступень. (А мы так высоко себя ценим!) Если взять за единицу измерения продолжительность человеческой жизни, то мы сейчас находимся на уровне сознания, представленного развитием человеческой зиготы сразу после образования первой клетки. Жизнь во Вселенной превосходит все, что мы можем себе представить, но мы – это семя, содержащее в себе как начало, так и конец.

Если вернуться к практическому аспекту, то вы можете сделать все измерения даже без линейки, приняв радиус самого внутреннего круга за единичный отрезок. Первый круг и первый квадрат имеют поперечный размер в два радиуса. (Таковыми отрезками и создается приме-

няемая здесь сеть¹.) И когда вы дойдете до четвертого квадрата, то в поперечнике он будет составлять 8 радиусов. Чтобы узнать число радиусов, составляющих все четыре стороны этого квадрата, вы просто умножаете их на 4, и тогда видно, что периметр четвертого квадрата составляет 32 радиуса. Нам надо знать периметр, потому что, когда он будет равен или приблизится к длине окружности, мы получим пропорцию ϕ и (см. главу 7).

Допустим, мы хотим посмотреть, равна ли (или близка) длина пятой окружности периметру четвертого квадрата (32 отрезка). Сначала определим длину окружности путем умножения диаметра круга на число π (3,14). Поскольку пятый круг в поперечнике составляет 10 единиц (радиусов), то, если вы умножите 10 на число π (3,14), длина окружности будет равна 31,4 радиуса. Периметр квадрата равен точно 32, значит, размеры круга и квадрата очень близки, но окружность чуть меньше. По Тоту, это соответствует моменту, когда человеческое сознание впервые начинает самоосознавать себя.

А теперь давайте проведем аналогичные расчеты для седьмого квадрата и девятого круга. В поперечнике седьмого квадрата 14 радиусов; умножение стороны на 4 дает нам 56 радиусов для периметра седьмого квадрата. Девятый круг имеет диаметр в 18 радиусов, и это число, умноженное на π , равняется 56,52. Следовательно, в этом случае круг чуть больше квадрата, хотя до этого он был немного меньше. Если вы продолжите создавать круги за пределами девяти первоначальных, то увидите ту же картину: чуть больше, чуть меньше, чуть больше, чуть меньше – все больше и больше приближаясь к совершенству ряда Фибоначчи, стремящегося к пропорции ϕ и (см. главу 8).

Первый и третий уровни сознания

На рисунке 9.2 представлено самое начало сознания в этих первых двух местах с пропорцией ϕ и. Вероятно, сознание будет продолжать бесконечно расширяться и приближаться к точной пропорции ϕ и, или Золотому сечению. Итак, четвертый квадрат в сочетании с пятым кругом и седьмой квадрат в сочетании с девятым кругом образуют почти совершенные пропорции ϕ и. Так случилось, говорит Тот, что они являются первым и третьим уровнями сознания. Они очень-очень близки к тому, чтобы быть гармоничным сознанием, и это делает их самоосознающими. Помните раковину моллюска наутилуса? Вначале она даже не была близка к гармоничности, по сравнению с рядом последующих витков по геометрическому пути. То же и здесь. Но что же случилось со вторым уровнем человеческого сознания?

¹ В этом томе вместо понятия решетка Сознания Христа будет использовано понятие сеть Сознания Христа, что является более точным по смыслу переводом английского эквивалента. – Прим. ред.



Рис. 9.2. Первый и третий уровни человеческого сознания, почти совершенная пропорция фи.

Первый уровень		Третий уровень	
Диаметр	= 10	Диаметр	= 18
Длина окружности	= $10\pi = 31,4$	Длина окружности	= $18\pi = 56,52$
Сторона квадрата	= 8	Сторона квадрата	= 14
Периметр	= $8 \times 4 = 32$	Периметр	= $14 \times 4 = 56$
(Разность: 0,6)		(Разность: 0,52)	

Согласно Тоту, никто и никогда даже не пытался представить себе, как перейти от первого уровня сознания, на котором пребывают аборигены, прямо к третьему, который есть Сознание Христа, или Сознание Единства. Нужна была ступенька, или мост, между этими двумя уровнями – то есть мы, второй уровень. Вопрос в том, где на упомянутом выше рисунке расположен наш уровень сознания.

Определяем положение второго уровня

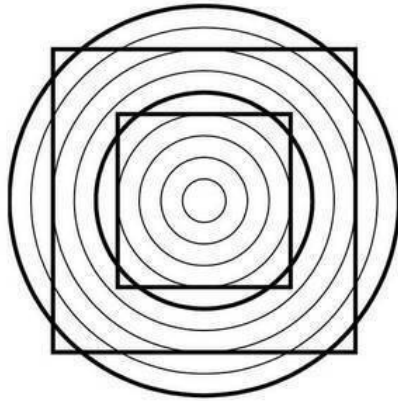
В этой системе кругов и квадратов есть два места, где можем находиться мы, обычные люди: на пятом или шестом квадрате, соотносящемся с каким-то другим кругом. На рисунке 9.1 есть только два квадрата между первым и третьим уровнями. Я не понимал, какая разница, на каком квадрате мы находимся, да и Тот не говорил мне об этом. Он сказал только: «Это пятый квадрат, соотносящийся с шестым кругом», не объяснив почему. Два или три года я пытался понять, почему это пятый квадрат в сочетании с шестым кругом, а не шестой квадрат в сочетании с седьмым кругом. Тот же ничего мне не объяснял. Он просто сказал: «Догадайся сам». Это занятие отняло у меня массу времени. Когда я наконец догадался, Тот просто кивнул мне, что означало: я прав. На рисунке 9.3 приведены три уровня сознания, а другие, негармоничные, квадраты удалены.

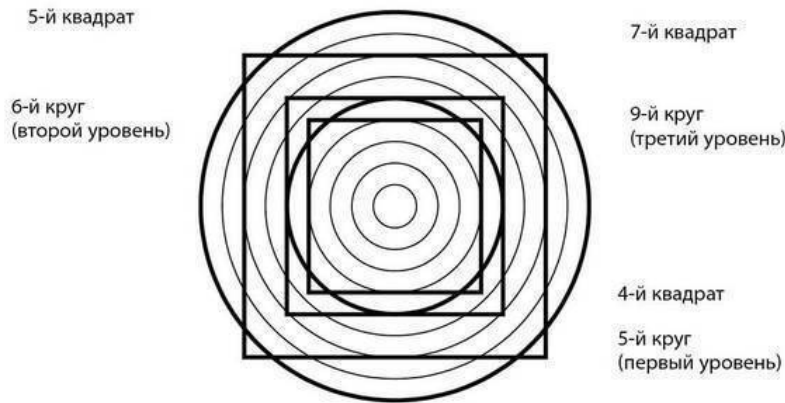

Второй уровень
 Диаметр = 12
 Длина окружности = $12\pi = 37,70$
 Сторона квадрата = 10
 Периметр = $10 \times 4 = 40$
 (Разность: 2,3)

Рис. 9.3. Три геометрических уровня человеческого сознания на Земле:

*4-й квадрат и 5-й круг — первый (аборигенный) уровень;
 5-й квадрат и 6-й круг — второй (нынешний) уровень;
 7-й квадрат и 9-й круг — третий уровень (Сознание Христа).*

Если мы повернем квадрат на 45° (см. рис. 9.4) в положение ромба, то тайная цель нашего существования становится очевидной. Повернутый пятый квадрат очень сильно приближается к положению седьмого квадрата. Но не идеально, потому что мы не гармоничны и не обладаем совершенной любовью Христа. Зато мы показываем путь к Сознанию Христа через нашу человеческую любовь. Более того, мы все еще связаны с первым уровнем, потому что наша геометрия точно соприкасается с пятым кругом первого уровня сознания. Мы совершенное вместилище аборигенного сознания и несовершенное вместилище любви Христа. Вот что мы такое – соединяющий мост.



Рис. 9.4. Поворот квадрата второго уровня на 45 градусов создает мост между вторым и третьим уровнями сознания.

Это ключ к пониманию, почему человеческое сознание находится в такой особой геометрической взаимосвязи и для чего это необходимо. Без нашего нынешнего способа видения одной Реальности первый уровень сознания никогда не смог бы развиваться в более высокий свет. Мы подобны камню посреди небольшого потока. На него прыгают и тут же перепрыгивают на другую сторону.

Позже в этой главе вы сможете узнать, что ромб – ключ ко второму уровню нашего сознания. Вы это увидите в Великой Пирамиде, а также в работах, которые я буду вам показывать. Квадрат с ромбом внутри очень важен для человечества. Бакминстер Фуллер тоже так думал. Эта форма в трехмерном пространстве называется *кубоктаэдром*. Баки дал ей особое имя: *вектор эквilibриум*. Он заметил одну интересную вещь. При вращении кубоктаэдр приобретает удивительную способность становиться всеми пятью Платоновыми телами, что дает ключ к его первостепенному значению в сакральной геометрии. Почему он так важен для человечества? Потому что квадрат с ромбом внутри связан с одной из первичных причин человеческого существования – с ролью перехода от аборигенного (первого уровня) сознания к Сознанию Христа (к третьему уровню).

Когда вы измерите геометрию человека с помощью этой системы, то обнаружите, что мы, люди, находимся за ее пределами примерно в трех с половиной радиусах. Мы даже не приближаемся к гармонии. (Если хотите, измерьте это сами.) Мы существуем в негармоничном сознании, хотя мы необходимы для завершенности жизни. Однако когда жизнь добирается туда, где находимся мы, она приходит и уходит как можно быстрее, как бы прыгая на камень, что лежит посреди потока. Почему? Потому что, когда мы не гармоничны, мы разрушаем все и вся вокруг себя. Если мы останемся здесь слишком долго, то отсутствие в нас мудрости уничтожит даже

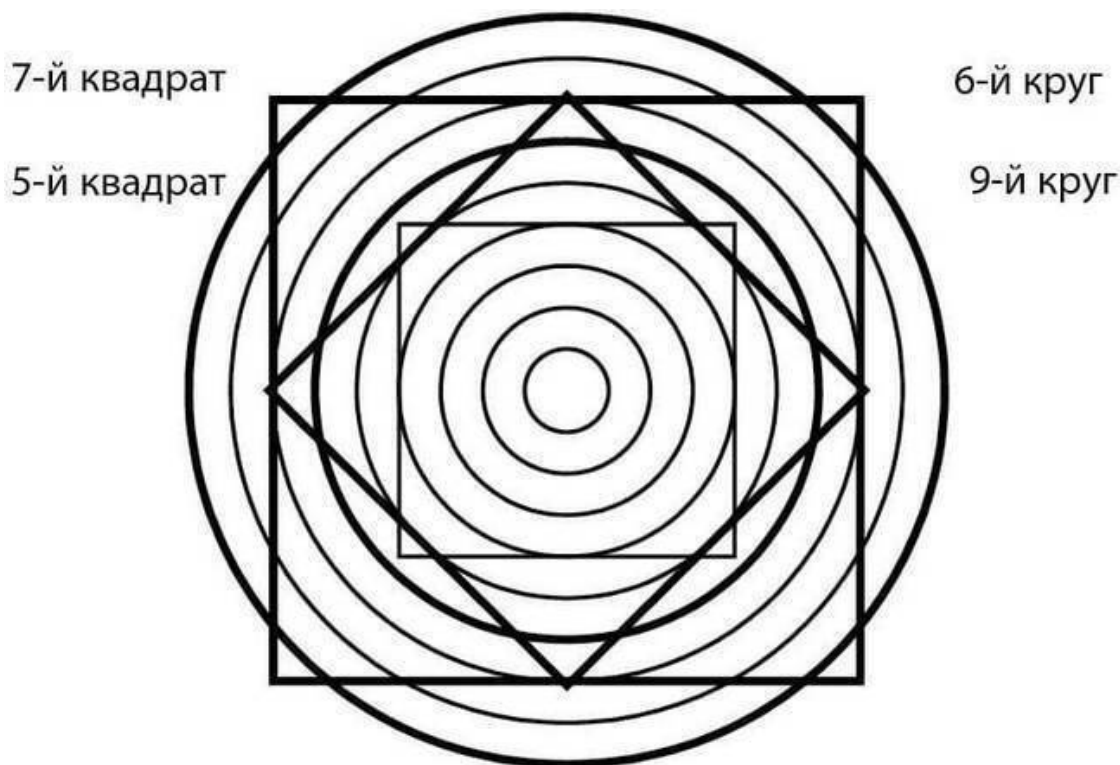
нас самих. Посмотрите на мировое состояние окружающей среды и наши непрерывные войны, и вы поймете это. И тем не менее мы крайне необходимы для жизни.

Геометрические линзы для понимания Реальности

Следующее, что хотел Тот: я должен был посмотреть на три разных уровня сознания с точки зрения геометрии, чтобы увидеть, как выглядят эти геометрические линзы. Помните, есть только один Бог, одна Реальность. Однако существует множество способов ее интерпретации.

Самый внутренний квадрат (четвертый) на рисунке 9.5 представляет первый уровень, средний квадрат (пятый) – второй уровень, а внешний (седьмой) – третий уровень. Внутренний квадрат я буду называть 8 на 10, подразумевая, что его сторона имеет восемь радиусов, а диаметр относящегося к нему круга (пятого) – десять. Сторона среднего квадрата равна 10, а шестого круга – 12, поэтому я называю их 10 на 12. Это средний, или второй, уровень, на котором мы существуем сейчас. Для уровня Сознания Христа соотношение такое: 14 радиусов поперек квадрата (седьмого) и 18 радиусов поперек девятого круга, другими словами 14 на 18. Итак, у нас есть 8 на 10, 10 на 12 и 14 на 18.



Рис. 9.5. Три уровня человеческого сознания, выраженные в единичных отрезках, или радиусах, в парах круг — квадрат.

В сакральной геометрии всегда и всему есть причина. Ничего – абсолютно ничего – не происходит без причины. Вы можете спросить: почему из всего спектра возможностей осознающее себя сознание *начинается* тогда, когда четвертый квадрат входит в гармонию с пятым кругом?

Совмещение с Плодом Жизни

Чтобы ответить на этот вопрос, давайте попробуем наложить Плод Жизни на рисунок первого уровня сознания (см. рис. 9.6). Взгляните на него! Он точно совпадает с четвертым квадратом и пятым кругом, нашим 8 на 10! Центральный круг его тот же самый, что и центральный круг предыдущего рисунка, как и все пять концентрических кругов. На этом рисунке показан только четвертый квадрат, образующий почти совершенную пропорцию *фи* с пятым кругом, как мы видели ранее.

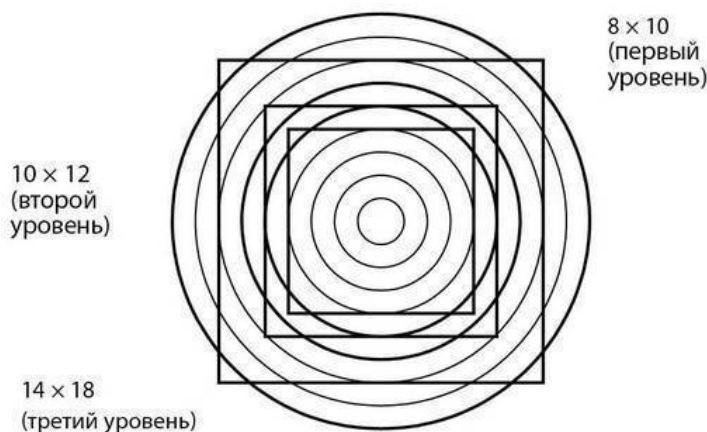
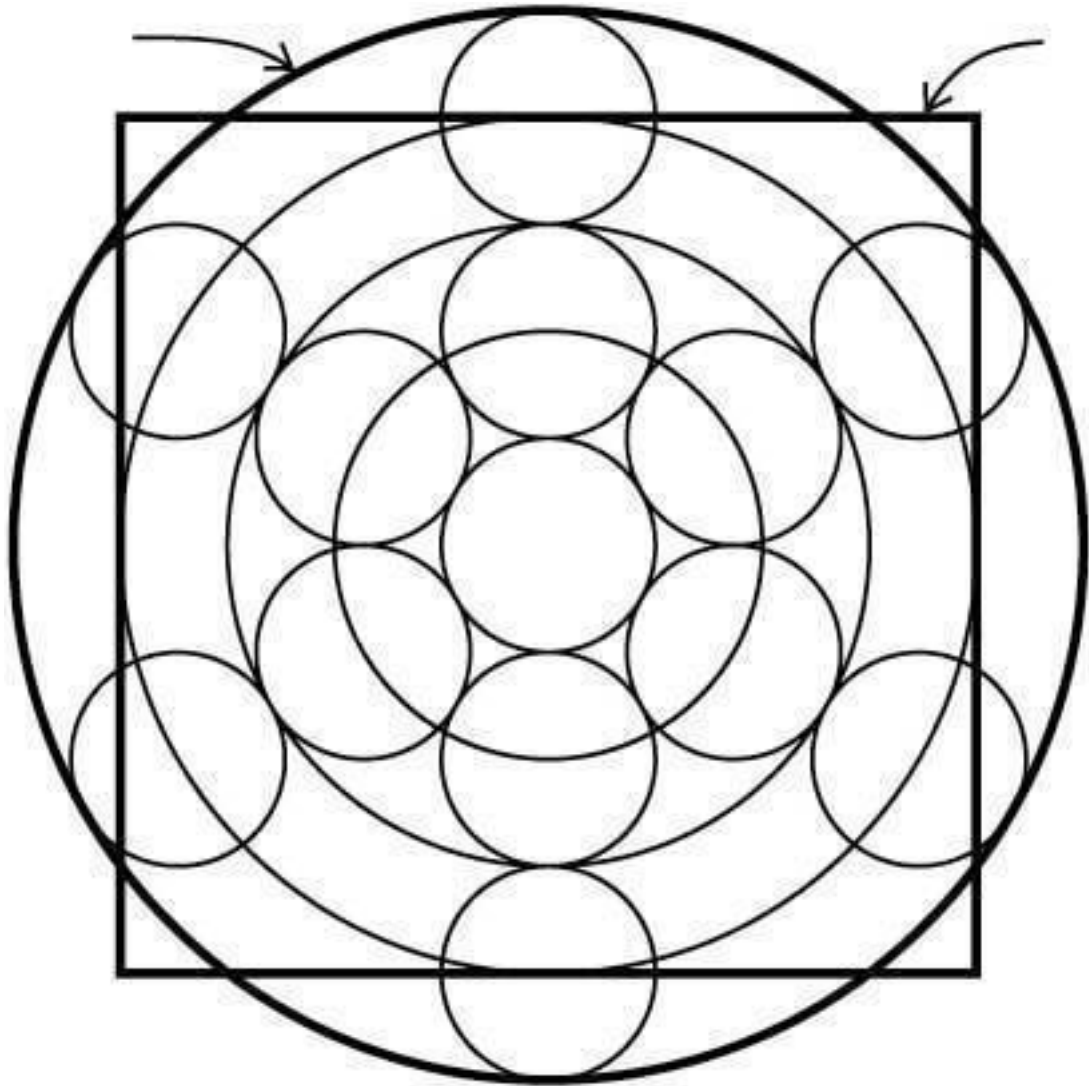

*Рис. 9.6. Плод Жизни,
совмещенный с первым
уровнем сознания.*

Видите ли вы совершенство жизни? Плод Жизни всегда был скрыт под этой структурой; они точно накладываются друг на друга. Вот так с точки зрения правого полушария объясняется, почему сознание впервые стало осознавать себя между четвертым и пятым кругами: потому что его сакральный образ был сокрыт за этой частью структуры. Именно в этот момент был завершен Плод Жизни и впервые появилась пропорция ϕ . И сразу же возник способ проявления сознания.

Гениальность Люси

Хочу сказать вам еще кое-что, прежде чем мы вникнем в эти три разных образа сознания. Когда я обнаружил, что рисунки концентрических кругов-квадратов могут быть идеально наложены на рисунок Плода Жизни, мне захотелось узнать, было ли об этом что-нибудь написано. В то время я пребывал в своей комнате, слушая Тота, которого никто, кроме меня, не видел, и он как раз говорил мне, что египтяне воспринимали три разных уровня человеческого сознания. Мне захотелось узнать, существовала ли такая идея в истории Египта, помимо его информации.

Я попытался найти упоминание об этом в письменных трудах и, к своему удивлению, нашел. В трудах Люси Лэми, падчерицы Шваллера де Любича. Я не смог найти никого другого, кто знал что-либо об идее трех уровней человеческого сознания. Шваллер де Любич и Люси глубоко понимали связь египтян с сакральной геометрией. А большинство египтологов до недавнего времени *вообще* не понимали этого. После изучения работы Люси я пришел к выводу, что она самая великая из всех величайших людей, которые когда-либо занимались сакральной геометрией. Ее работа изумительна. Мне всегда хотелось познакомиться с Люси, но так и не получилось. Она умерла несколько лет назад, по-моему в 1989 году, в Абидосе, Египет. Хочу показать вам кое-что из работ Люси Лэми, чтобы вы увидели, каким потрясающим человеком она была.

Этот маленький храм (см. рис. 9.7) расположен внутри храмового комплекса в Карнаке.



Рис. 9.7. Боковой вид храма в Карнаке, который Люси собрала из обломков.

Карнак соединен с храмом Луксора широким проходом длиной около 3 км. Со стороны Луксора там по обеим сторонам стоят сфинксы с человеческими головами, которые по мере приближения к Карнаку постепенно превращаются в сфинксов с бараньими головами. Храмовый комплекс в Карнаке огромен, а бассейн, где в древности совершали омовение жрецы, поразил бы вас своими поистине гигантскими размерами.

Чтобы получить представление о величине изображенного на рисунке маленького храма, представьте себе, что голова стоящего перед ним человека находится почти на уровне нижнего края его наклонного подоконника. До того как Люси нашла камни этого храма, они были всего лишь большой грудой обломков. Археологи знали, что они являются составными частями какого-то уникального архитектурного сооружения; вокруг ничего подобного не было. Но они не знали, как выглядело это здание, поэтому оставили камни в большой куче, надеясь, что кто-нибудь когда-нибудь это выяснит. Потом археологи нашли другую кучу не менее уникальных камней. И об этих камнях они тоже ничего не могли сказать. Что делать с грудой обломков? Трудно ведь сказать, как изначально выглядело здание, верно?

Но Люси осмотрела камни, произвела кое-какие замеры, затем пошла домой и сделала наброски, которые выглядели точно так же, как эта фотография. Она сказала: «Вот как это должно выглядеть». И когда все собрали, то каждый отдельный камень состыковался с другим и образовалось то, что вы здесь видите! Люси понимала сакральную геометрию и составила эскиз, рассматривая камни и обмеряя их. Подобным же способом она скомпоновала и другое здание. Это поразительно. Чем больше я изучаю эту женщину, тем больше восхищаюсь ею!

Лестница Люси

Перед смертью Люси воплотила в одном рисунке все свое понимание знаний египтян о трех уровнях сознания. По ее словам, это ключ к пониманию уровней сознания Египта. Я попытался проанализировать ее мысль с помощью рисунка.

Вот исходный рисунок Люси (рис. 9.8). На следующей фотографии (рис. 9.9) видно, как я его перерисовал, а позже добавил внешний круг из пунктирной линии, чтобы показать вам кое-что еще. Круг был не четко скопирован, и его надо было дорисовывать.

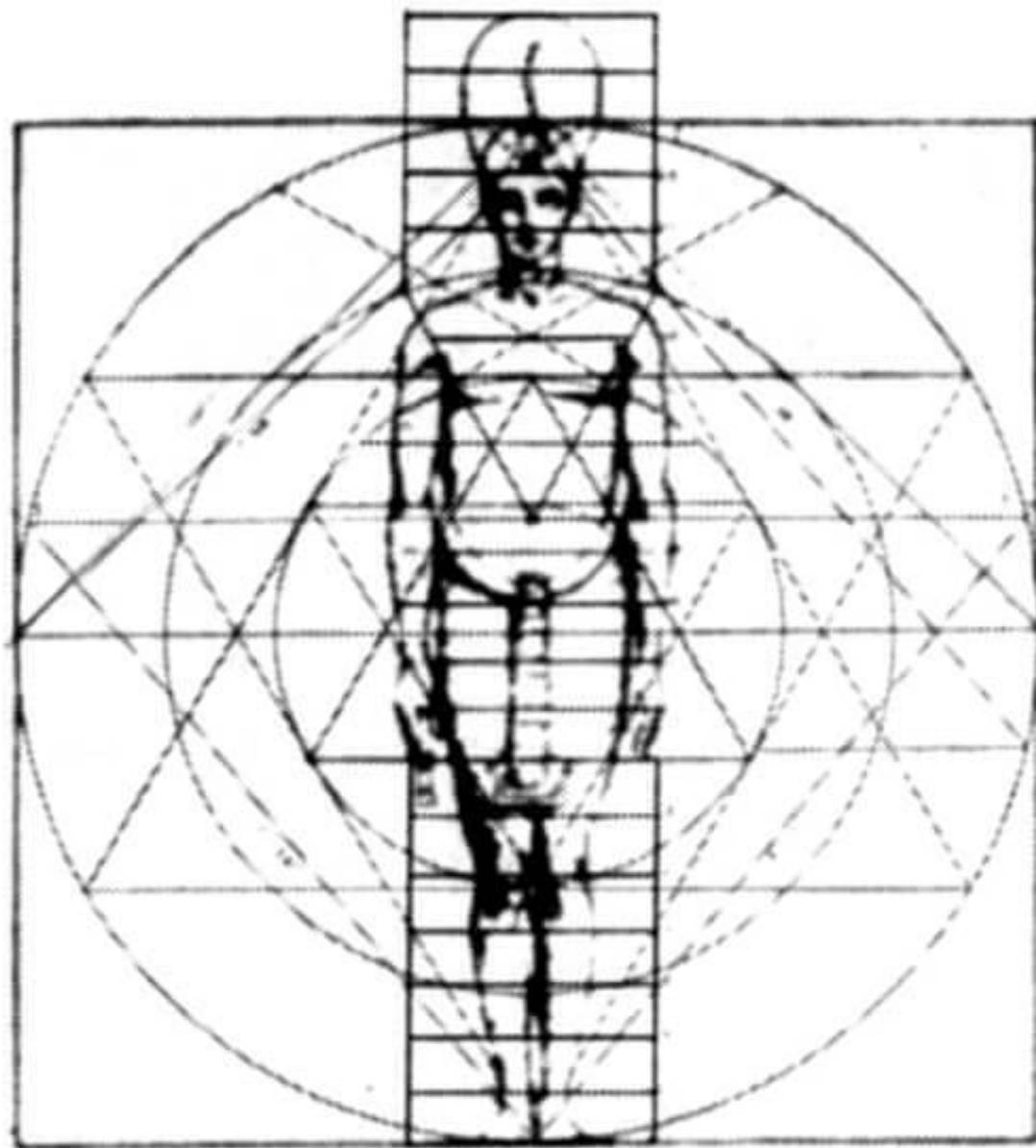

*Рис. 9.8. Первоначальный
рисунок Люси Лэми.*

Рис. 9.9. Рисунок Люси с новым внешним кругом на макушке головы третьего уровня сознания и маленькой и большой Звездами Давида. Длина окружности нового круга совпадает с периметром квадрата.



Первое, что я заметил в ее рисунке, – Звезда Давида внутри другой Звезды Давида и круг в середине. (Раньше мы это видели в Плоде Жизни (см. главу 6) и скоро снова увидим.) Там есть также лестница, идущая вверх посередине, от нулевой до 19-й ступени внутри квадрата, потом еще две ступени сверху, всего 21 ступень.

Согласно теории Люси, числа 18, 19 и 21 напрямую связаны с представлением египтян о трех уровнях сознания. Восемнадцать символизирует аборигенов, и древние египтяне полагали, что люди тех времен не имели верхней части черепа. Очевидно, череп был скошен назад. Перейдя на второй уровень, мы «добавили» к черепу верх, а когда мы физически продвинемся на третий уровень, что произойдет вот-вот, мы отрастим огромный череп, который дойдет до точки отношения круга к квадрату в пропорции ϕu – до 21. Если вы нарисуете круг в пропорции ϕu к квадрату, как показано в точке А, он достигнет точного центра 21-й линии. Поэтому, по мнению Люси, каждый из уровней сознания действительно заключен в геометрии этого рисунка.

Рисунок 9.10 – это схематическое изображение человеческого мозга из книги Джеймса С. Альбаса «Мозг, поведение и автоматизмы» (*Brains, Behavior and Robotics* by James S. Albus). В книге показано, что можно произвести лоботомию, удалив верхнюю половину черепа со всем его содержимым, и человек не умрет, что само по себе кажется мне удивительным. Это веское доказательство того, что египтяне говорили правду: верхняя часть нашего мозга была добавлена и не является абсолютно необходимым компонентом для жизни, она как бы отделена от того, чем мы были.

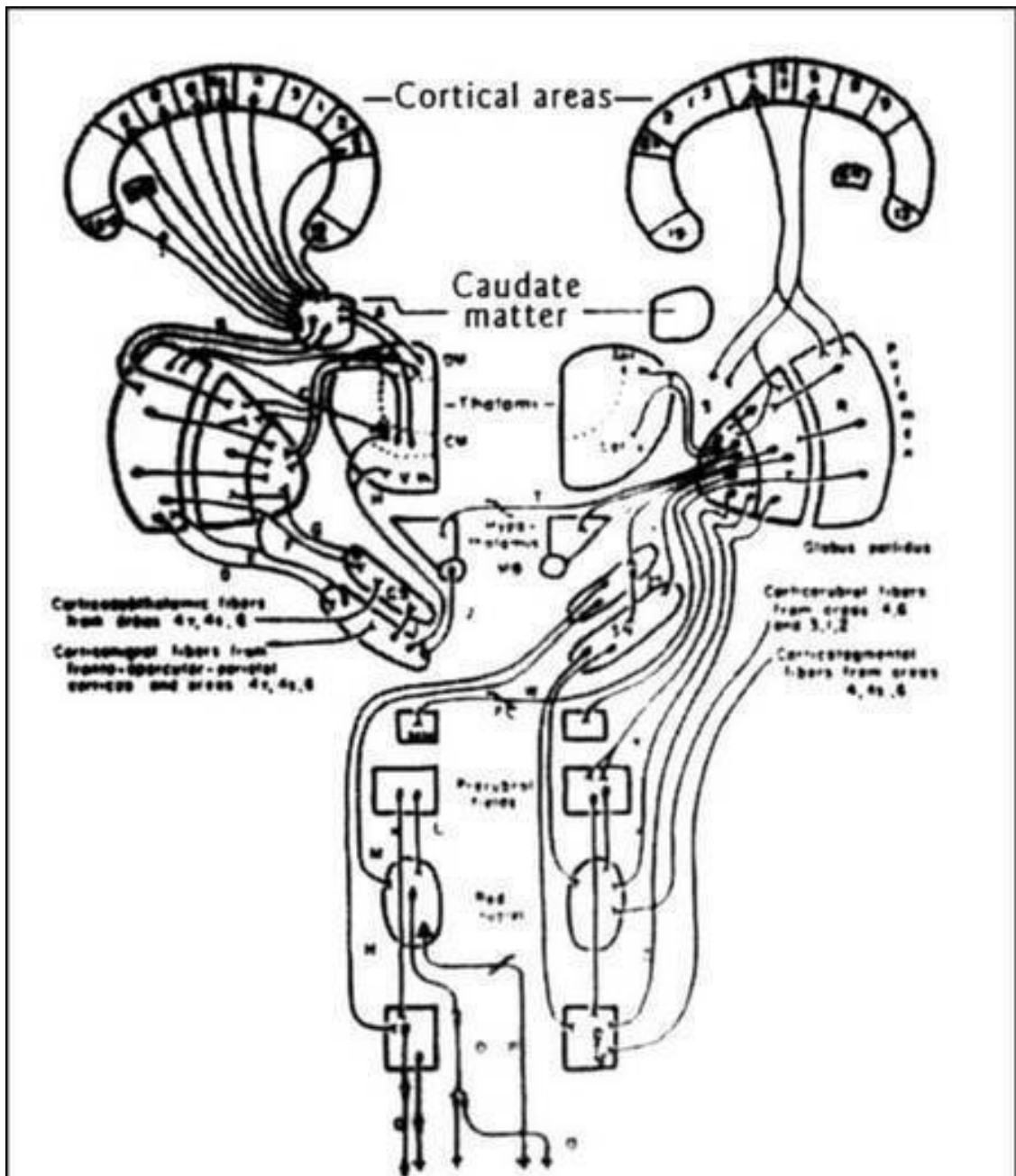

На рисунке показаны центры расчета и соединительные пути экстрапирамидальной системы в человеческом мозге. Удаление верхних зон коры мозга, где происходит осознанное мышление, мало влияет на поток информации, необходимый для равных по сложности вычислений, которые требуется выполнить для ходьбы и поддержания равновесия. Пути показывают движение химических реакций и квази-электрических импульсов. Из книги Джеймса С. Альбаса «Мозг, поведение и автоматизмы». Изд. Байт Букс, 1981 (*From Brains, Behavior and Robotics by James S. Albus, Byte Books, 1981*).

Рис. 9.10. Схема человеческого мозга, показывающая, что лоботомия не влияет на сложные моторные функции.

На рисунке 9.11 изображен план основания храма в Луксоре. Этот храм был посвящен человечеству, он так и называется – Храм Человека, следовательно, он возведен в честь *нас* – не какого-то отдельного человека, не просто какого-то уровня сознания, а именно в честь второго уровня, на котором мы находимся сейчас. План выполнен из 19 отделов. За этим рисунком вы можете видеть скелет человека. Каждое помещение храма было спроектировано так, чтобы представить разные части человеческого тела. Длинная, в несколько миль, дорожка, идущая от ступней, приводила к храмовому комплексу в Карнаке.

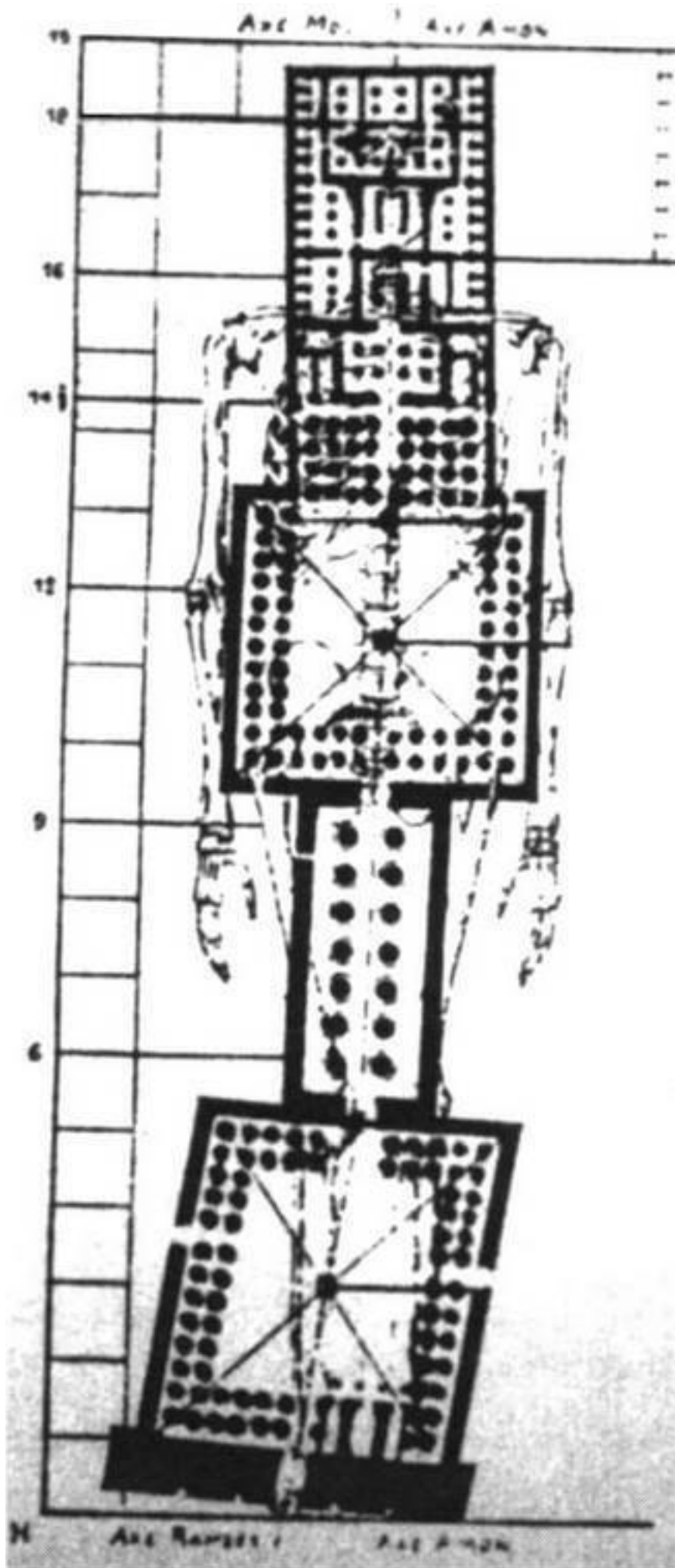

Сначала я заметил, что рисунок Люси (рис. 9.8) определенно содержит Плод Жизни (рис. 9.12). Уже одно это произвело на меня сильное впечатление, потому что нигде больше в Египте я не видел Плод Жизни.

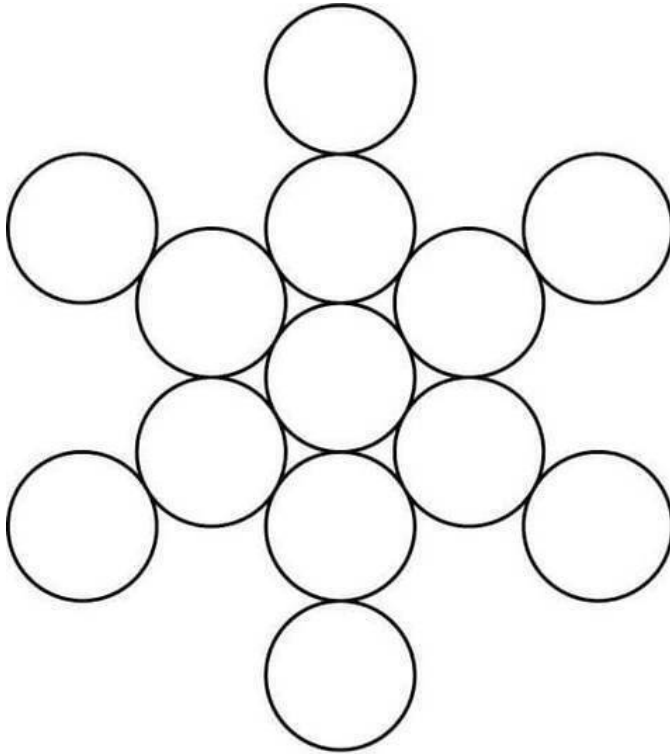

*Рис. 9.12. Плод
Жизни.*

Но мне хотелось больше узнать о лестнице, идущей вверх, к 19-й и 21-й линиям. Мне было известно, что лестница подобного типа – это еще один способ создания концентрических кругов, поэтому я решил исследовать, что Люси делала с этой лестницей. Я начал перерисовывать каждую ее линию, чтобы увидеть, что же она пыталась сообщить (рис. 9.13). Я взял рисунок Плода Жизни и лестницы Люси (рис. 9.12 и 9.13), причем оба они явно получались из ее исходного рисунка, и объединил их. Я воссоздал ее рисунок, очень точно совмещая линии (рис. 9.13а).



Рис. 9.13. Лестница Люси с концентрическими кругами, нарисованными до 19-й ступеньки, а затем — на 21-й.



Рис. 9.13а. Базовый чертеж Люси и наложенные поверх него план храма и Плод Жизни.

Побочное замечание: сакральная геометрия – это проект «Сделай сам»

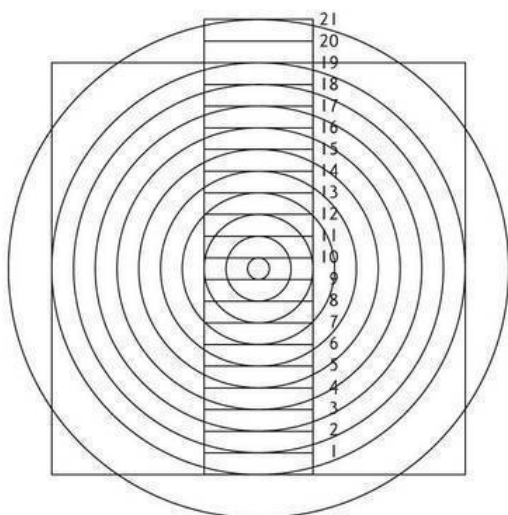
Наверное, настало время сделать некоторое отступление и пояснить кое-что о сакральной геометрии – вам необходимо это понять, если вы решили изучить сей предмет. Когда вы сидите в аудитории и смотрите на фигуры сакральной геометрии или читаете о них в этой или какой-то другой книге, пассивно воспринимая все это, то вы впитываете очень малое количество информации, идущей от рисунков. Но если вы садитесь и сами начинаете *рисовать*, буквально строить их, то с вами что-то происходит, что-то намного большее, чем когда вы просто смотрите на них. Любой, когда-либо проделавший это, скажет вам то же самое. Это один из главных постулатов масонов. Когда вы физически прорисовываете линии, происходит нечто сродни откровению. Вы рисуете круг – и начинаете понимать. Что-то меняется внутри вас. Вы начинаете понимать на очень, очень глубинном уровне, почему все сделано таким, как оно есть. Думаю, ничто не заменит личного воспроизведения этих рисунков.

Уверяю вас, то, о чем я говорю, очень важно, однако, как я обнаружил, немного людей уделяют этому достаточно времени. У меня воспроизведение рисунков заняло двадцать с лишним лет, вы же справитесь с этой задачей быстрее. На большинство рисунков я обычно тратил по две или три недели. Поместив перед собой один из них, я, как бы медитируя, просто вглядывался в изображение. Я мог потратить полдня и провести всего одну линию, чтобы понять, какое значение эта линия имеет в природе.

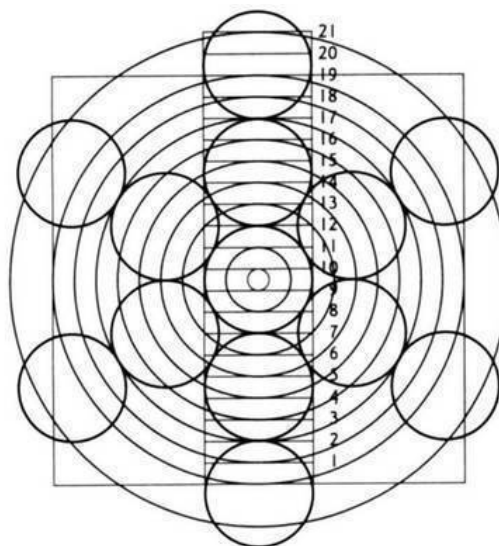
Изъян в лестнице

До того как я соединил два рисунка, 9.12 и 9.13, полученные из исходного рисунка Люси Лэми, я начал рисовать концентрические круги для каждой линии лестницы, кроме 20-й, как показано на рисунке 9.13а.

Обратите внимание, что на исходном рисунке (рис. 9.8) центральный круг был разделен ровно на пять горизонтальных составляющих, или ступенек лестницы (горизонтальную линию, идущую через середину круга, не считайте). Вы это ясно увидите. Поэтому я предположил, что и другие круги Плода Жизни надо *также* поделить ровно на пять частей. Довольно просто.

Я так и сделал. Вот что получилось (рис. 9.14), если взять только три верхних вертикальных круга, опустив для упрощения остальные.

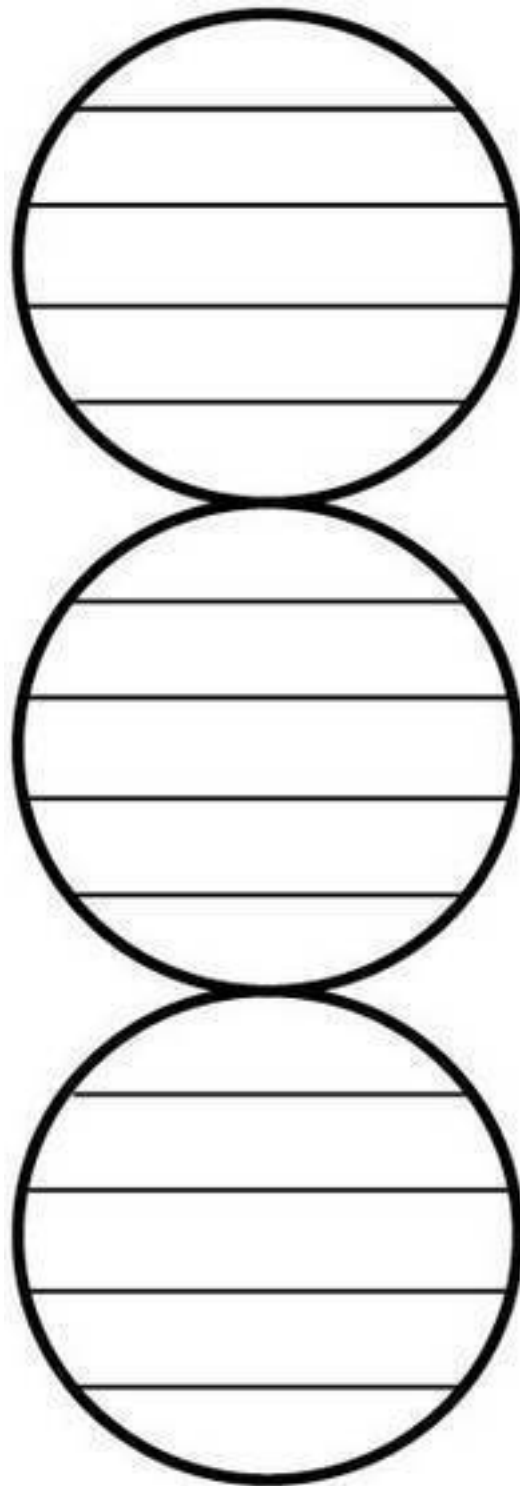

*Рис. 9.14.
Деление
круга
на пять
равных
частей*

В каждом круге пять равных частей. Единственная проблема была в том, что это построение не годилось, оно не работало. Я не мог в это поверить! Я-то думал, что все будет так просто и отсюда я пойду дальше, но ничего не получалось. Это построение не работало геометрически. Тогда я вернулся назад и проверил оба рисунка, уверенный, что *не мог ошибиться*. Оно там, это же ясно как день. Но когда я снова их соединил, они опять-таки не совмещались.

После многих-многих часов бесплодных попыток я вернулся к тому, с чего начал, и принялся заново изучать исходный рисунок Люси. Определенно, в среднем круге было пять делений и по семь делений с каждой его стороны. Потом я раздобыл специальный небольшой прибор для измерения *размера ступенек* лестницы. Оказалось, что семь делений под и семь делений над центральным кругом были *меньше* тех, что находились *внутри* него! Люси изменила размеры, чтобы они подходили! Она *знала*, что мы находимся на негармоничном уровне сознания; она знала, что лестница не впишется, если не изменить некие параметры, но хотела все это поместить в одном рисунке. Поэтому она *заставила* лестницу вписаться, зная, что если люди исследуют ее, то поймут, что уровень с 19 делениями, который она нарисовала, является негармоничным уровнем сознания.

Это был тонкий подход, подобный тому, как в каноне человека, в верхней части своего рисунка, Леонардо сделал надпись в зеркальном отражении, чтобы вам пришлось держать зеркало для ее прочтения. Точно так же исходный рисунок Люси – это мужской аспект, а его женской составляющей является зеркальное отражение. Это как бы небольшая игра по сокрытию того, что вы не хотите сообщать внешнему миру. Словно внезапно прозрев, я и впрямь стал понимать, что наш уровень сознания действительно дисгармоничный, и египтяне тоже это знали. С той поры я стал намного больше времени проводить за изучением рисунков Люси.

Три линзы

Теперь, зная, что египтянам были известны три уровня сознания, мы вернемся к тем трем геометрическим рисункам и тщательно их изучим. Это линзы, которыми пользуется каждый уровень человеческого сознания для интерпретации Реальности: 8 на 10, 10 на 12 и 14 на 18. Начнем с прорисовки 8 на 10, первого уровня сознания.

Тот показал мне гениальный способ построения этого рисунка без замеров и расчетов. Вам нужны лишь линейка и циркуль. Он сам показал мне, как это делается, сказав, что данный метод сэкономит массу времени (см. инструкции к рис. 9.15 под ним).



Рис. 9.15а.
Шаг 1.



Рис. 9.15б.
Шаг 2.



Рис. 9.15в.
Шаг 3.

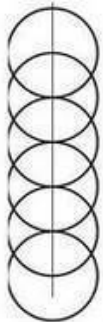

Рис. 9.15г.
Шаг 4.

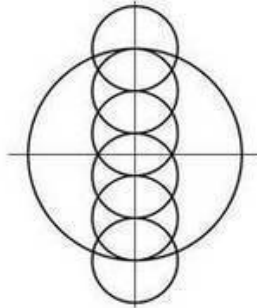

Рис. 9.15д. Шаг 5.

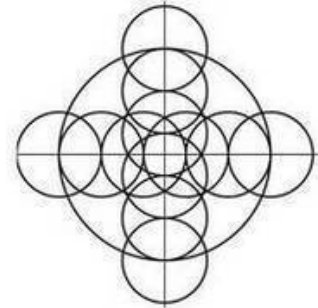

Рис. 9.16. Шаг 6. Сеть 8 на 10
первого уровня сознания.

1. Проведите вертикальную линию, потом начертите на линии круг (рис. 9.15а).
2. Начертите еще пять идентичных кругов с центрами в точках, где вертикальная линия пересекает окружность предыдущего круга (рис. 9.15б).
3. Проведите горизонтальную линию через точки среднего Vesica Piscis. Из центра пересечения горизонтальной и вертикальной линий начертите большой круг, охватывающий четыре внутренних круга (рис. 9.15в).
4. Начертите круг того же размера, что на рис. 9.15б, с центром в точке пересечения горизонтальной линии с окружностью большого круга. Начертите еще 5 кругов, как во втором шаге, но расположенных горизонтально (рис. 9.15г).
5. Постройте квадрат в пропорции фи, стороны которого проходят через длинные оси четырех внешних Vesica Piscis (рис. 9.15д).
6. Внутри квадрата проведите параллельные линии через каждую точку касания окружностей (где круги касаются, но не пересекаются), а также через длинные оси каждой из оставшихся Vesica Piscis (рис. 9.16). Так вы получите сеть 8 на 10.

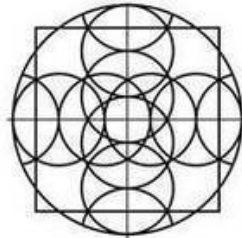
Закончив последний шаг, вы имеете сеть из 64 квадратиков в большом квадрате и большой круг, выходящий за периметр большого квадрата *ровно на одну* ширину квадратика (рис. 9.16). Большой квадрат в поперечнике составляет 8 квадратиков, а большой круг – 10 квадратиков: идеальные 8 на 10. И вам не нужна линейка!

Квадратные корни и треугольники 3–4–5

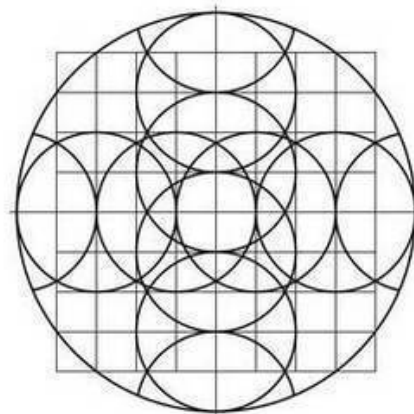
Есть и другой аспект сети 8 на 10, но пока я коснусь его лишь слегка. Может быть, кто-то из вас знает, что всю свою философию египтяне свели к корню квадратному из 2, корню квадратному из 3, корню квадратному из 5 и треугольнику 3–4–5. Феноменально, но все эти составляющие есть в рисунке первого уровня сознания. Если длину стороны квадратиков на рисунке 9.17а принять за 1, то диагональ А равна корню квадратному из 2; диагональ В равна корню квадратному из 5; а линия С – корню квадратному из 3, из равностороннего треугольника Vesica Piscis.



Рис. 9.17а. Корень квадратный из 2 (треугольник А), корень квадратный из 5* (треугольник В) и корень квадратный из 3 (треугольник С).

Примечание. Теорема Пифагора соотносит гипотенузу треугольника с его сторонами:

$$h^2 = a^2 + b^2 \text{ или } h = \sqrt{a^2 + b^2},$$

где h — гипотенуза, a и b — стороны треугольника.

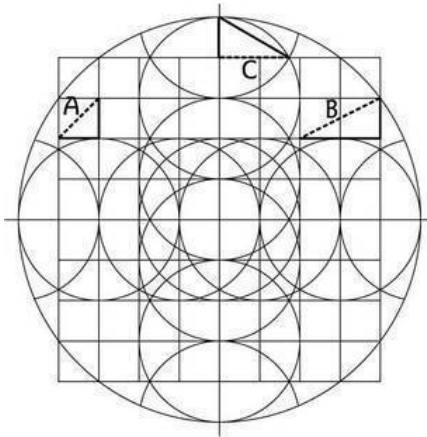
* Так, при $a = 2$, а $b = 1$ (как в треугольнике В) $a^2 + b^2 = 5$ и $h = \sqrt{5}$.

Например, под квадратным корнем из пяти я подразумеваю, что если *четыре* квадратика принять за единицу (рис. 9.17б), то линия D будет равна 1, а линия E = 2.

Теорема Пифагора утверждает, что диагональ (гипотенуза) прямоугольного треугольника равна корню квадратному из суммы квадратов его катетов. То есть $1^2 + 2^2 = 5$; затем $1 + 4 = 5$, образуя диагональ корня квадратного из 5. Вот что имеется в виду под корнем квадратным из 5. Посмотрите на рисунок 9.17б, где четыре квадратика равны единице.



Рис. 9.17б. Треугольник корня квадратного из пяти, показанный по-другому, когда четыре квадратика сети принимаются вместо одного равными.



Рис. 9.17в. Один из восьми треугольников 3–4–5, вписанный в круг данной сети. Здесь единица равна двум длинам квадратиков сети.

Треугольник 3–4–5 прекрасно вписывается в рисунок 9.17 в. Если длину двух квадратиков принять за единичный отрезок, то линия F равна 3 отрезкам (6 квадратикам), а линия E – 4 отрезкам (8 квадратикам). Так как стороны треугольника равны 3 и 4, то диагональ *должна* быть равна 5, следовательно, образуется треугольник со сторонами 3–4–5. На самом деле их 8, идеально вписанных в эту фигуру и закручивающихся вокруг ее центра. Но самое невероятное – треугольники 3–4–5 *точно* вписаны в круг, касаясь тех его точек, где круг пересекает квадрат, образуя пропорцию *фи*. Это удивительная синхронизация, которая не может произойти в результате простого совпадения.

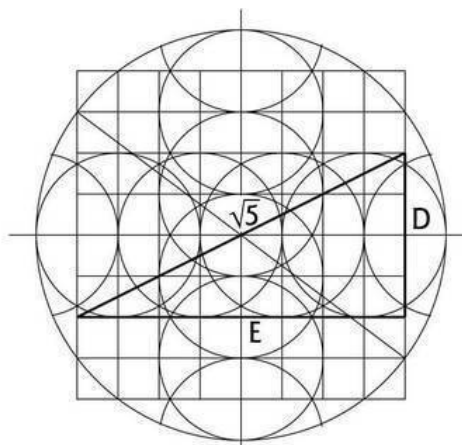
Теперь изобразим тот же рисунок несколько иначе.

Глаз Леонардо и глаз CBS²

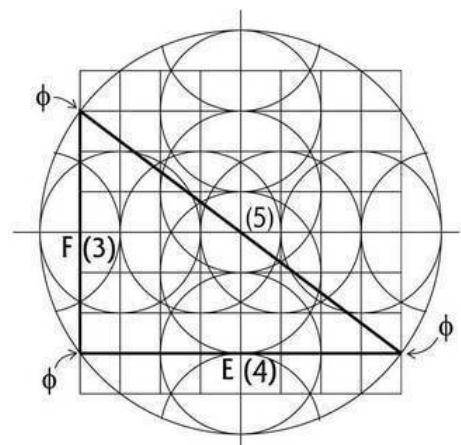
Наложим на рисунок две спирали Фибоначчи, женскую (пунктирная линия) и мужскую (сплошная линия) (рис. 9.18). Их идеальное отражение мы видели раньше (см. рис. 8.11). Мужская спираль (А) касается верха «глаза», идет вверх и закручивается по часовой стрелке. Женская спираль (В) проходит через нулевую точку (С), центр глаза, потом вверх и закручивается против часовой стрелки. (Между прочим, глаз в середине оказывается глазом CBS, и мне любопытно, кто разработал этот корпоративный образ.) Глаз – это линза, хотя Тот видит ее именно как глаз. Это геометрия, через которую разум первого уровня сознания интерпретирует Реальность. Полученный рисунок представляет собой *аборигенный* уровень сознания с 42 + 2 хромосомами (к сожалению, автор потерял научную статью из Австралии со ссылкой, подтверждающей этот факт). Это первый уровень человеческого сознания на Земле, на котором сознание начинает осознавать себя.

² CBS – Columbia Broadcasting Station – Колумбийская ТВ-станция. – Прим. перев.

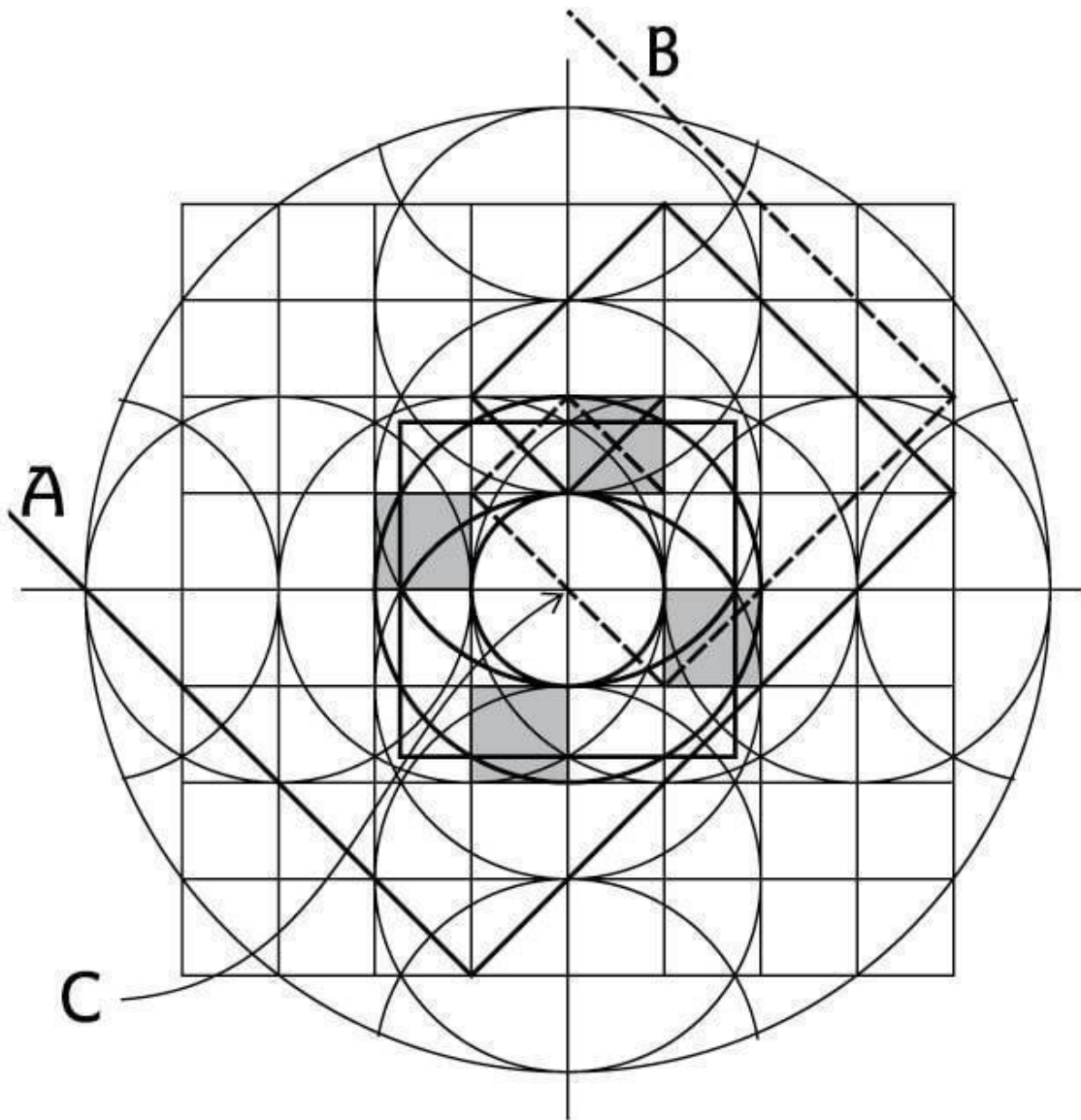

*Рис. 9.18. Другой вид,
показывающий глаз CBS в центре,
в нулевой точке (С).*

Заметьте, что другой рисунок и два следующих (канона Леонардо, с которым мы работали раньше) имеют ту же геометрию (рис. 9.19 и 9.20). Оба построения имеют сеть из 64 клеток и одну и ту же внутреннюю структуру, хотя в рисунках Леонардо круг и квадрат расположены по-другому. Они взаимосвязаны и заставляют меня задуматься над тем, кем же в действительности был Леонардо и что он на самом деле изучал!



Рис. 9.19. Исходная сеть Леонардо.



Рис. 9.20. Женская спираль, наложенная на сеть человека Леонардо.

На рис. 9.21 вы видите деление на восемь клеток (см. Яйцо Жизни на рис. 7.26, т. 1), совмещенное с телом человека; перед вами действительные пропорции взрослого человека, содержащиеся в этом восьмиклеточном делении. (Позже в этой главе мы более детально обсудим взаимосвязь между каноном Леонардо и Яйцом Жизни.) Если Леонардо действительно это понимал, если это не было простым совпадением, то он говорил не о нас, а о первом уровне сознания – об аборигенах – первых людях мира. Конечно, я не *знаю*, понимал он это или нет, столь малого количества информации недостаточно, чтобы на нем основывать такое суждение.

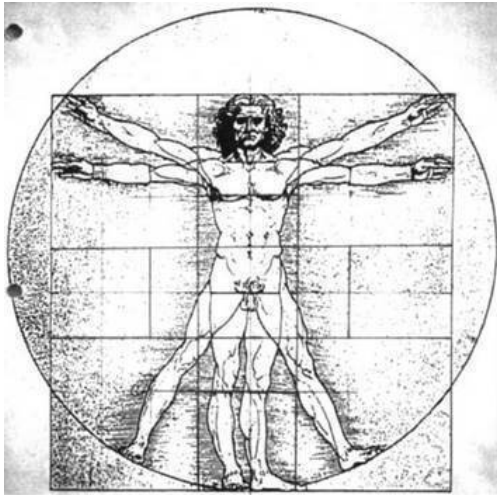

*Рис. 9.21. Канон Леонардо, наложенный
поверх деления на восемь клеток
(за четырьмя видимыми скрыты четыре
невидимые клетки).*

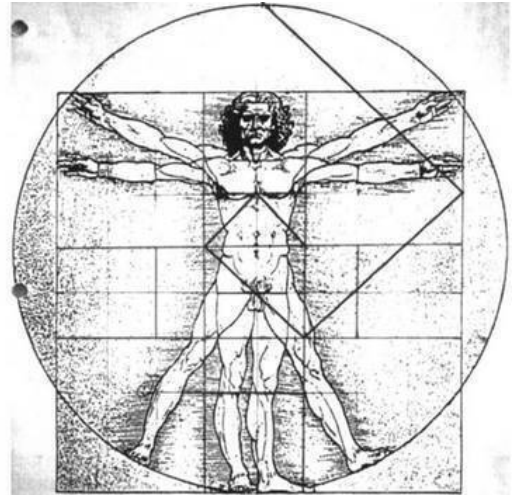
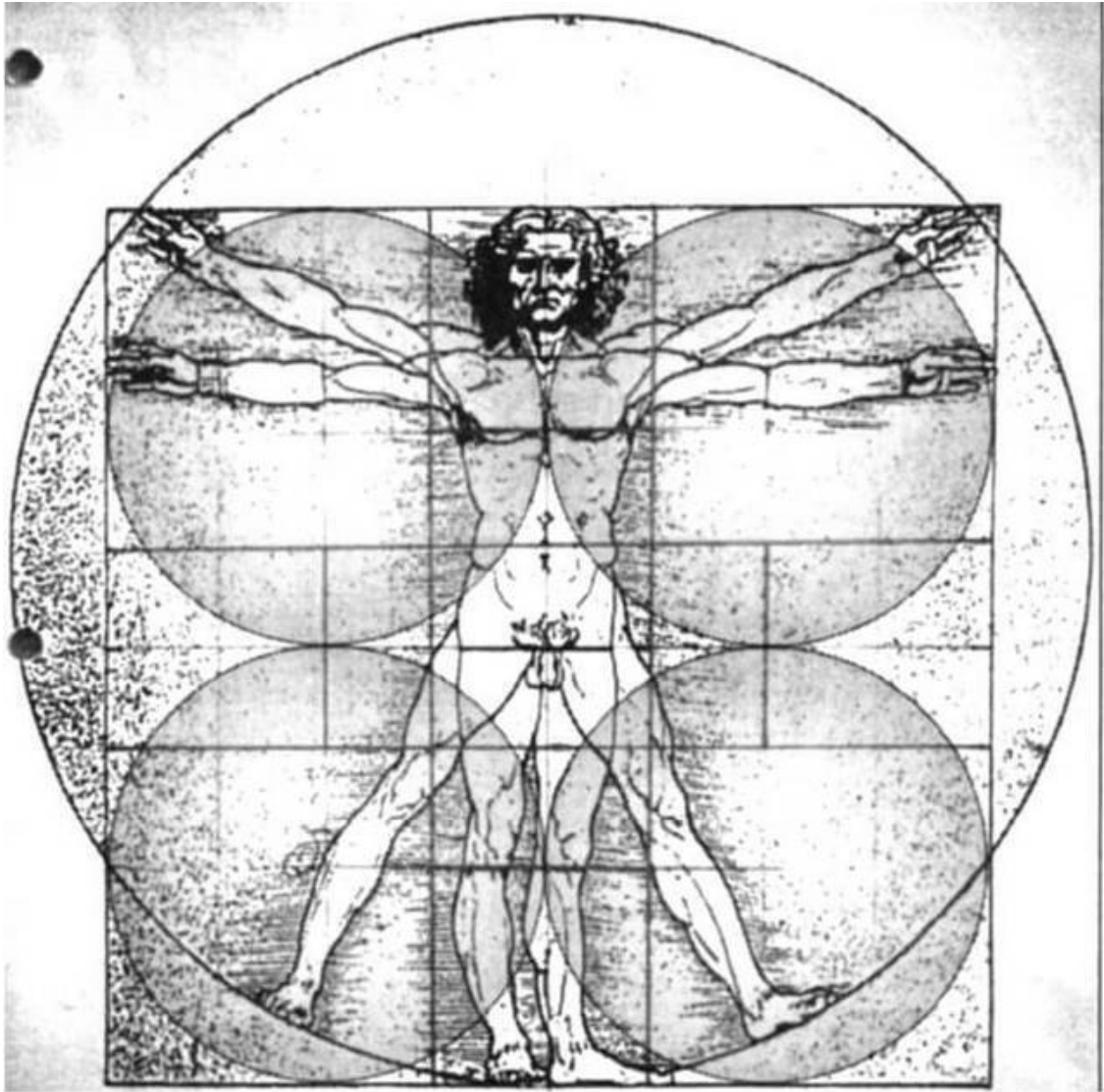
Но поскольку в своем каноне Леонардо действительно создал сеть 8 на 10 и поскольку возможно огромное разнообразие сетей, есть все основания предполагать, что он *действительно* понимал эти уровни сознания, основанные на геометрии. Я стал изучать все работы Леонардо, желая узнать, были ли у него рисунки канона человека с сетью 10 на 12 и 14 на 18. Я искал и искал, смотрел и смотрел, но не мог найти. Хочу подчеркнуть, что я *действительно* смотрел, но через некоторое время все бросил. Позже, исследуя труды Леонардо еще раз, я заметил, что рисунок канона человека, основанный на сети 8 на 10, фактически не был произведением Леонардо, так как пропорции были перерисованы с работы Витрувия. Несмотря на то что Витрувий жил примерно на 1400 лет раньше, Леонардо считал его своим главным наставником.

Сеть 10 на 12 Витрувия

Когда я обнаружил, что это были пропорции Витрувия, я начал просматривать *его* работы, стараясь определить, нет ли среди них сети 10 на 12 или 14 на 18, и мне это удалось! Я нашел сеть 10 на 12. Так я получил два из трех уровней сознания, и это заставило меня заподозрить, что Витрувий и Леонардо следовали той же линии мышления, которой меня учил Тот. В довершение всего, Витрувий был римским инженером, и его работы, будучи возрожденными и опубликованными в 1400-х годах, стали отправной точкой для архитектуры некоторых великолепных церквей в Европе. Леонардо был непревзойденным мастером-масоном.

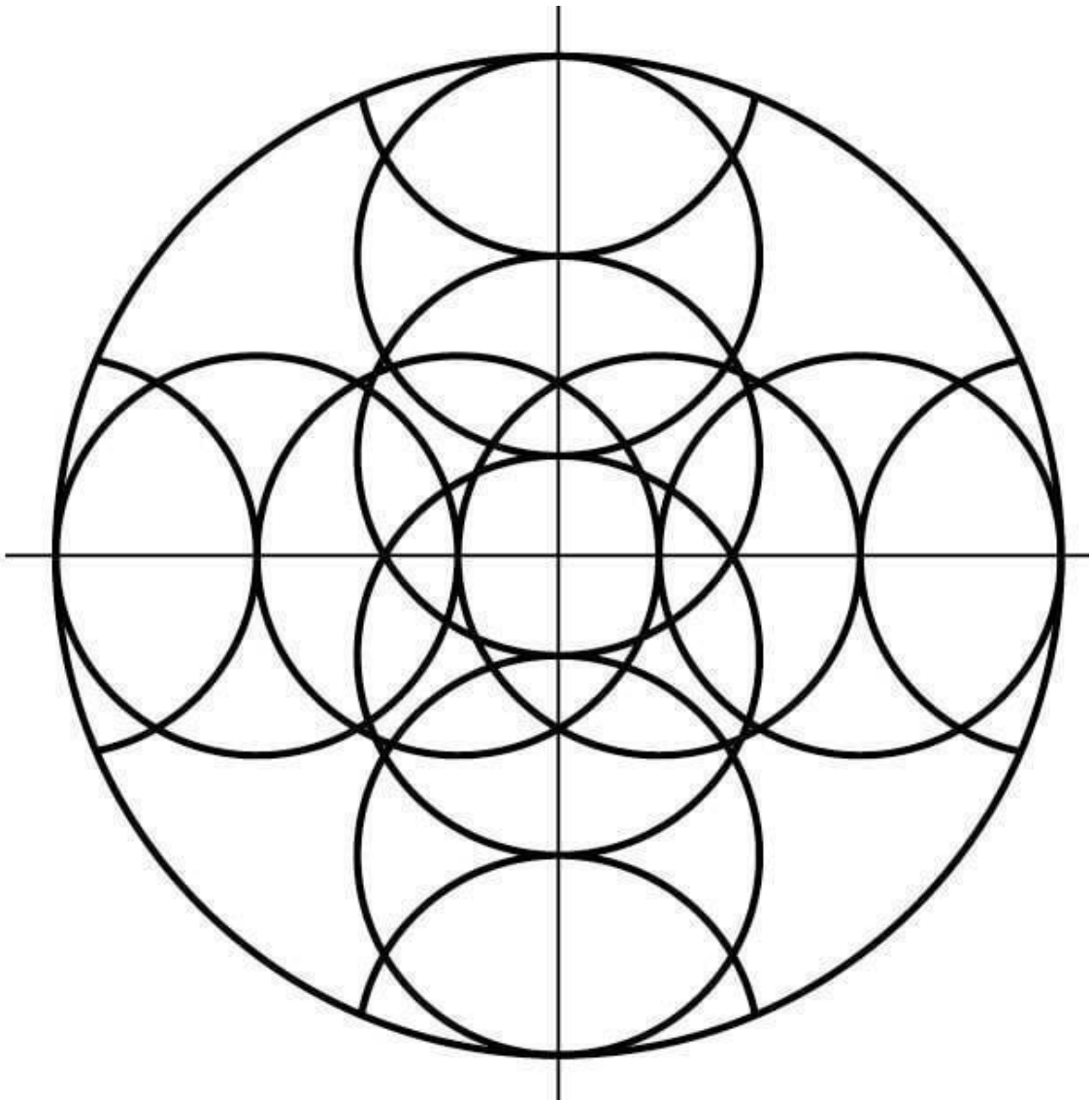

*Рис. 9.22. Четыре круга,
которые образуют сеть 8 на 10.*

Если вы вместо четырех (как на рис. 9.22) начертите *пять* кругов одинакового диаметра вдоль осей (как на рис. 9.23) и проведете прямые через длины и точки касания всех Vesica

Piscis, то получите сеть из 100 клеток – 10 на 12. Вы точно знаете, что это сеть 10 на 12, потому что большой квадрат составляют 10 клеток, а диаметр большого круга 12 клеток. Как мы видели на рис. 9.16, Vesica Piscis на четырех сторонах квадрата расположены наполовину внутри и наполовину снаружи него, поэтому половина ширины Vesica Piscis задает размеры клеток (вы провели линии через длины всех 12 Vesica Piscis и параллельные линии через все 10 точек их касания). Таким образом, вы получили совершенные пропорции.



Рис. 9.23. Сеть 10 на 12.

Десять тысяч лет, чтобы понять

Тем не менее... когда я начал чертить спираль Фибоначчи (женского происхождения) из верхнего правого угла четырех центральных клеток (точка А на рис. 9.24), оказалось, что она не касается нужных точек, как было в сети 8 на 10, – она не имела синхронизации.

Помню, я выполнял чертеж, а Тот наблюдал. Он долго наблюдал, а потом сказал: «Думаю, мне надо тебе сказать кое-что». Я говорю: «Хорошо, я это пойму». А он: «Нет, думаю, я просто

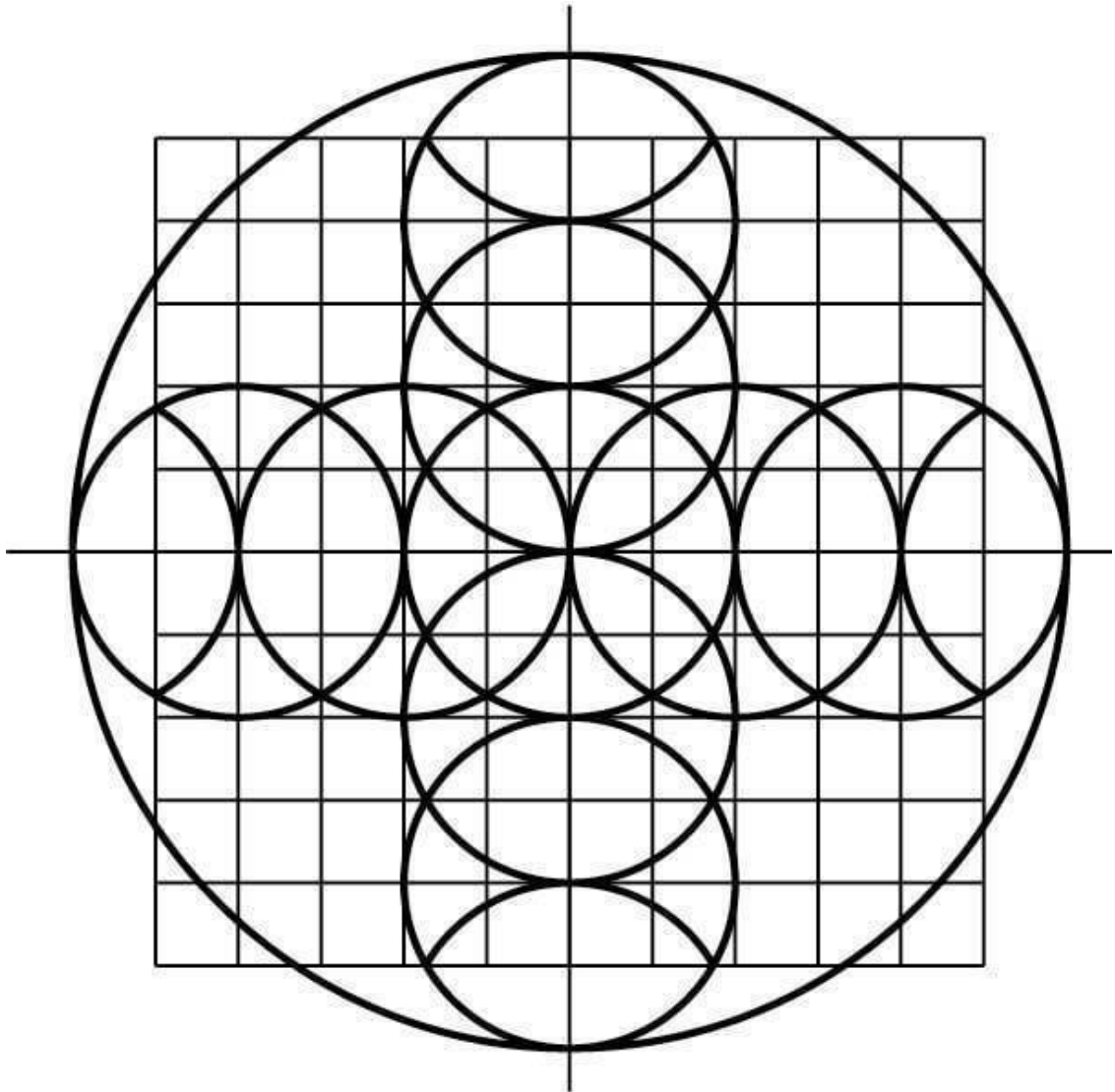
скажу тебе». – «Как это?» – «Ты, наверное, долго еще не поймешь этого. У нас ушло десять тысяч лет, чтобы понять, а времени у меня нет».



Рис. 9.24. Сеть второго уровня сознания; несинхронизированная спираль. Здесь единичным отрезком является диагональ одной клетки сети; вы можете следовать по ряду Фибоначчи.

Вот что мне сказал Тот: «Для первого уровня сознания (8 на 10, рис. 9.16) число 1, к которому мы подошли как к единице измерения для четырех клеток в середине, было не 1. *1 в квадрате* — таково было его истинное значение, а 1 в квадрате равно 1. Но как распознать отличие, глядя на это число? Когда же ты переходишь ко второму уровню сознания, 10 на 12, то это не 2, а *2 в квадрате*, что равно 4. Значит, за единицу измерения тебе надо принять

диагональ четырех клеток, то есть теперь вместо одной берутся две длины диагонали, чтобы их принять за 1 – нашу единицу измерения (см. рис. 9.24а)».

Когда вы применяете этот новый отрезок из двух диагоналей, то все начинает двигаться синхронно. Пока что я не намерен говорить вам, что все это означает, кроме того, что это второй уровень сознания. Это мы. А рисунок – геометрическая линза, через которую мы интерпретируем Единую Реальность.

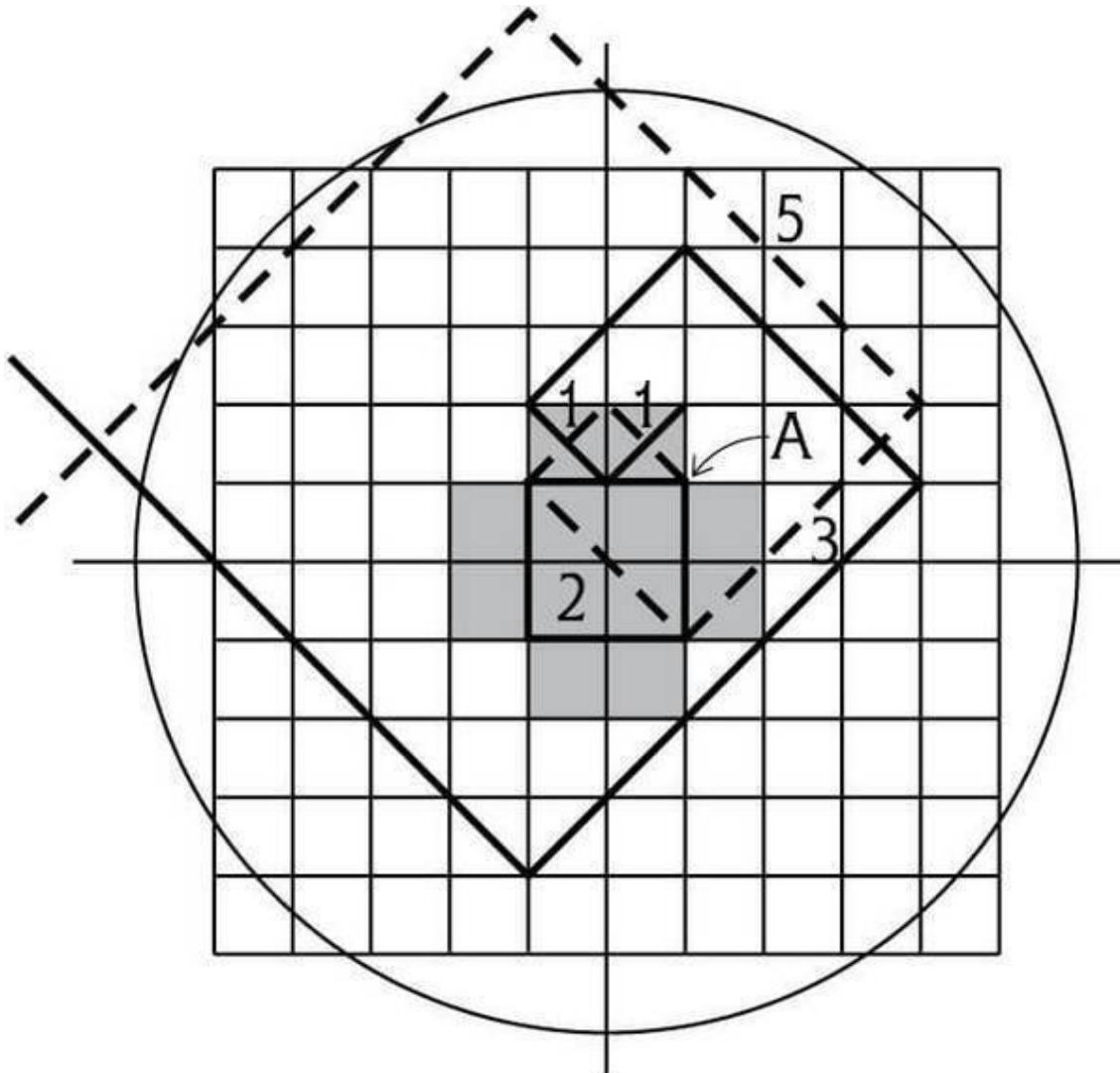

Рис. 9.24а. Сеть второго уровня сознания; синхронизированная спираль. Здесь единичным отрезком является диагональ удвоенной клетки сети, и только первые три члена ряда Фибоначчи находятся внутри сети. Можете ли вы найти разницу в синхронности рис. 9.24 и рис. 9.24а и определить, где между ними есть дисбаланс по двум направлениям? (Секрет заключается в тайной пирамиде на рис. 9.39.)

На рисунке 9.25 изображен канон Витрувия, то есть сеть 10 на 12. Когда вы впервые смотрите на него, в нем ничто не говорит о 10, поскольку в его стороне 30 клеток, или всего 900. Однако, посмотрев внимательно, вы увидите точки, отсчитывающие каждую третью клетку. И если вы пойдете от точки к точке, считая каждые три клетки за единицу, то получите ровно десять отрезков на сторону. Итак, в этой сети скрыто 100 более крупных клеток.

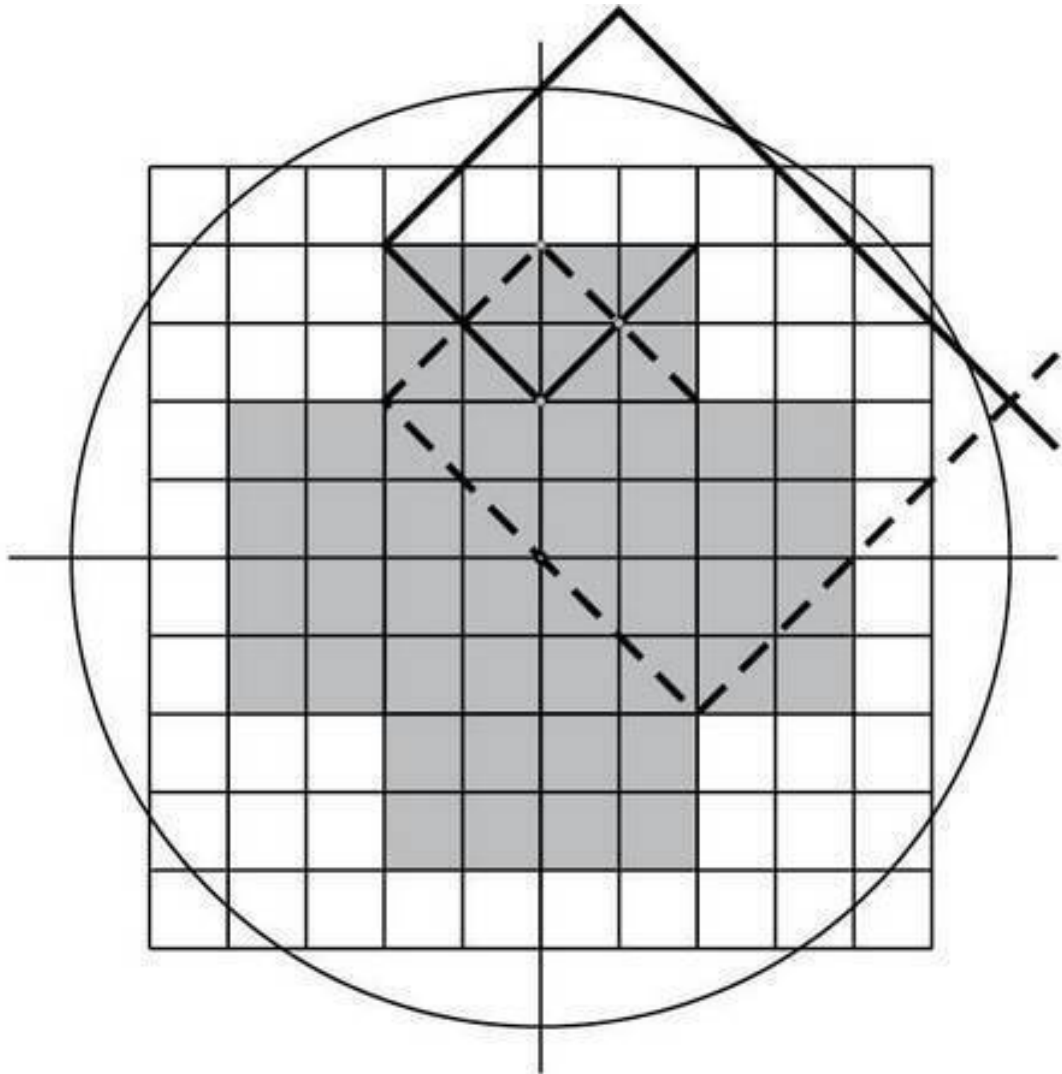

Рис. 9.25. Канон Витрувия.

Я полагаю, что канон Витрувия представляет собой сеть 10 на 12, хотя это трудно доказать, поскольку Витрувий не начертил круг в пропорции ϕ . Если бы он это сделал, то круг обязательно создал бы сеть 10 на 12 (см. рис. 9.26). Кроме того, на рисунке видна еще одна вещь – ромб (точки А, В, М и N его вершины), который как бы ни к чему и не относится. Но он также показатель второго уровня сознания, упоминавшийся ранее в этой главе (см. рис. 9.4 и поясняющий его текст) в качестве основы для выбора сети 10 на 12. Для меня тот факт, что Витрувий нарисовал ромб поверх своего канона, является доказательством его понимания того, что это второй уровень человеческого сознания.

Еще одна особенность канона: внутри каждого квадрата, размеченного точками, есть девять клеток. Так вот, девятиклеточная структура, оказывается, является ключом к внутренней сети следующего уровня – Сознанию Христа, так как в следующем уровне нет 1 в квадрате или 2 в квадрате, в нем есть 3 в квадрате, а 3 в квадрате равно 9. Нам надо взять 9 клеток для создания гармоник следующего уровня, а именно таково количество камней в крыше Камеры Фараона.

Витрувий и Великая Пирамида

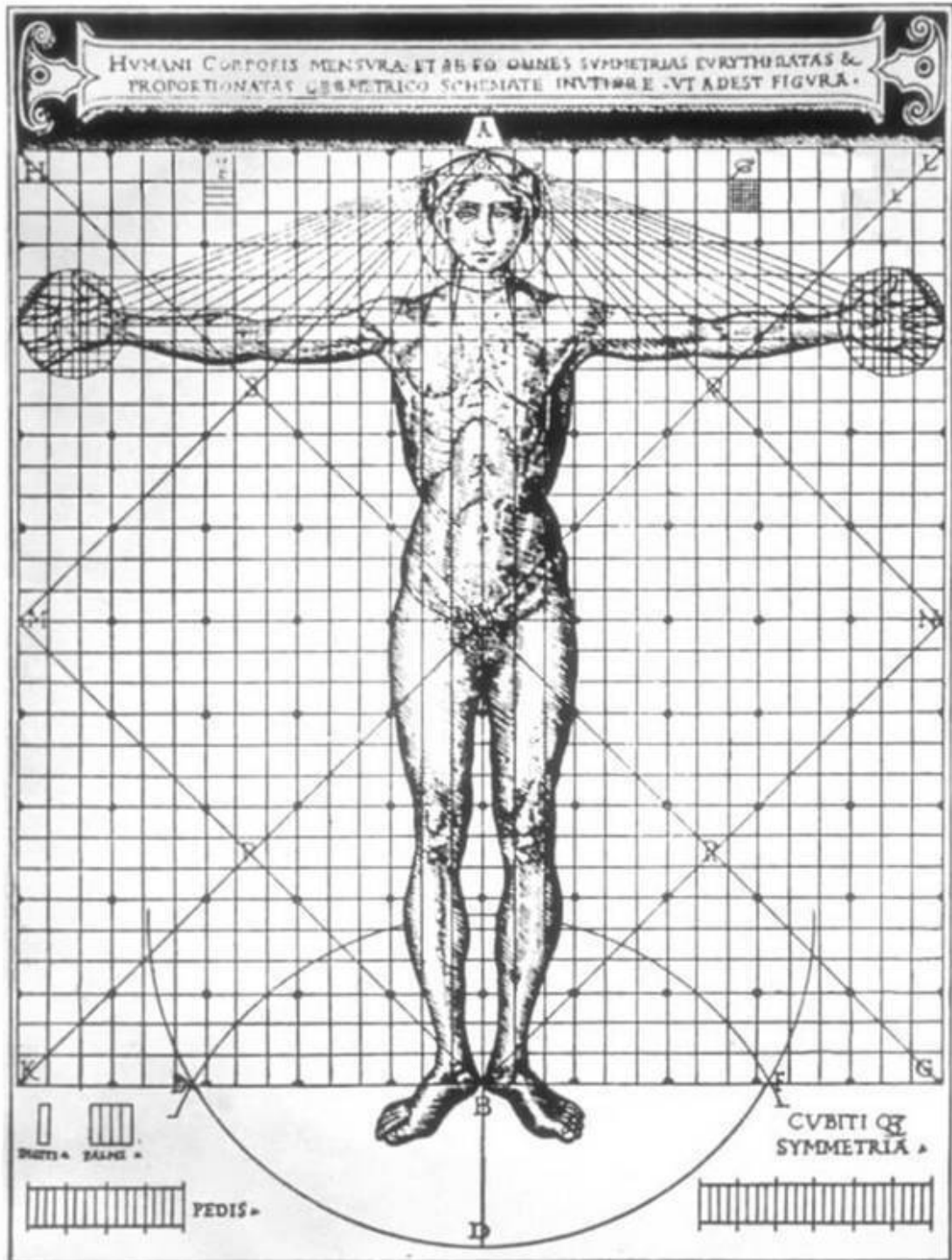
Итак, рисунок 9.26 показывает ромбовидную структуру вокруг второго уровня сознания – форму, связывающую первый и третий уровни сознания. Когда мы поворачиваем квадрат второго уровня сознания на 45° (см. рис. 9.4), он геометрически приближается к тому месту, где находится Сознание Христа, и фактически соприкасается с седьмым квадратом Сознания Христа. Та же структура квадрат – ромб в неявном виде обнаруживается в плане Великой Пирамиды. Это можно рассматривать как дополнительное доказательство того, что пирамида предназначалась для использования вторым уровнем сознания при переходе на третий уровень.



Рис. 9.26. Новый круг вокруг канона Витрувия.



Рис. 9.27. Сечение пирамиды на уровне Камеры Фараона.

Если рассечь пирамиду на уровне пола Камеры Фараона, то площадь верхнего квадрата (рис. 9.27) равна точно половине площади основания. Египетские правители поняли это. Чтобы это увидеть, не нужна даже линейка. Если взять верхний квадрат и повернуть его на 45° , как показано на рисунке 9.28, то его углы точно коснутся периметра основания. Проведя диагонали и соединив противоположные углы внутреннего ромба-квадрата, вы получите 8 равных треугольников (четыре внутри и четыре снаружи ромба-квадрата). Так как внутренние треугольники равны по размерам наружным (см. два затемненных треугольника), то площадь внутреннего квадрата равна половине площади основания. Это ясно без вычислений.

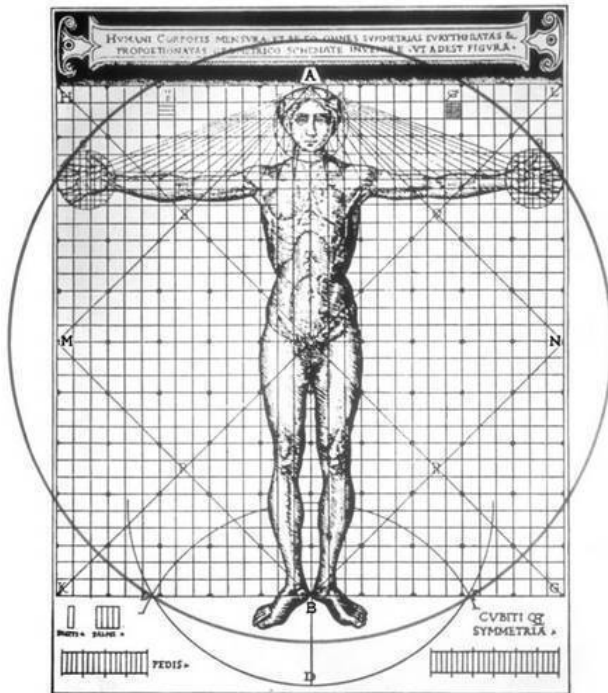

Рис. 9.28. Квадрат и ромб иллюстрируют тот факт, что площадь «верхнего» квадрата (см. предыдущий рисунок) равна половине площади «нижнего» квадрата основания.

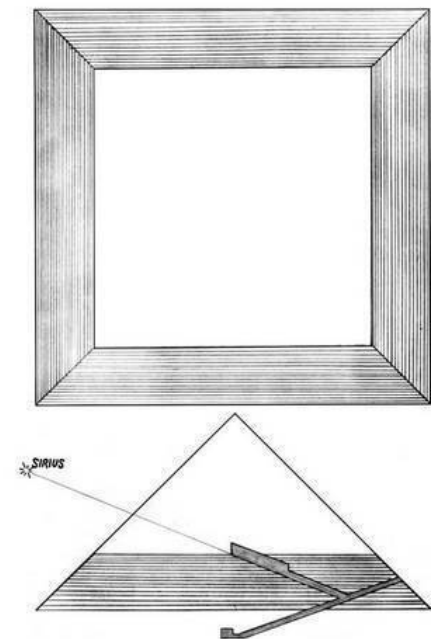

Рис. 9.29. Внешний квадрат и ряд внутренних квадратов, повернутых на 45 градусов.

Камера Фараона, уровень пола которой задал размеры верхнего квадрата в обеих фигурах, была построена для нашего уровня сознания, для прохождения через инициацию следующего уровня Сознания Христа. Это становится очевидным по мере обнаружения и осмысления информации.

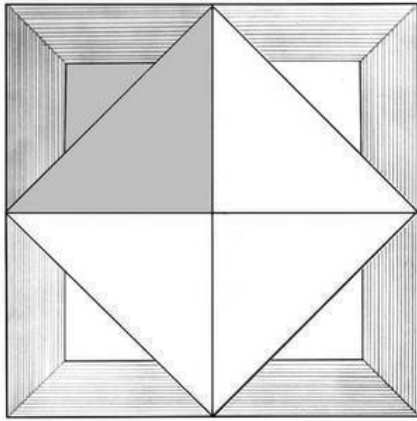
На рисунке 9.29 вы видите действительную геометрию внешнего квадрата и убывающий ряд внутренних квадратов половинного размера, повернутых на 45° . Мы могли бы вступить в долгую дискуссию об эзотерическом значении данной геометрической прогрессии, ибо сакральные квадратные корни из 2 и 5 геометрически убывают бесконечно, но я полагаю, вы поймете это сами по мере нашего продвижения вперед.

Поиск 14 на 18

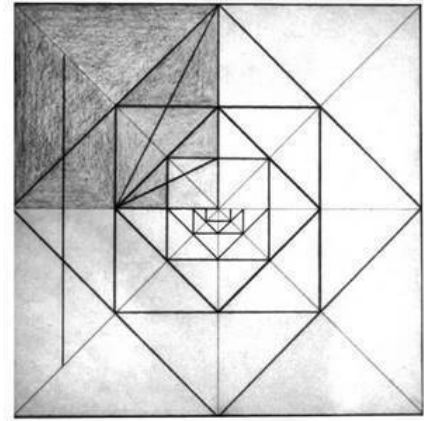
На этом этапе у меня были рисунки двух уровней сознания из наследия Леонардо – Витрувий, и я был основательно взволнован. Я стал просматривать все, что смог найти о Витрувии, пытаюсь обнаружить сеть 14 на 18. Я искал, искал – и тут внезапно меня осенило: 14 на 18 – это Сознание Христа. Логика подсказала мне, что если у Витрувия и был подобный рисунок, то это, несомненно, самый священный из его рисунков и находится он, вероятно, внутри какого-то золотого короба, глубоко сокрытого под неким священным алтарем. Скорее всего, он вообще никогда не станет достоянием гласности. Я продолжил поиски, но пока ничего такого не нашел. И не знаю, найду ли когда-нибудь.

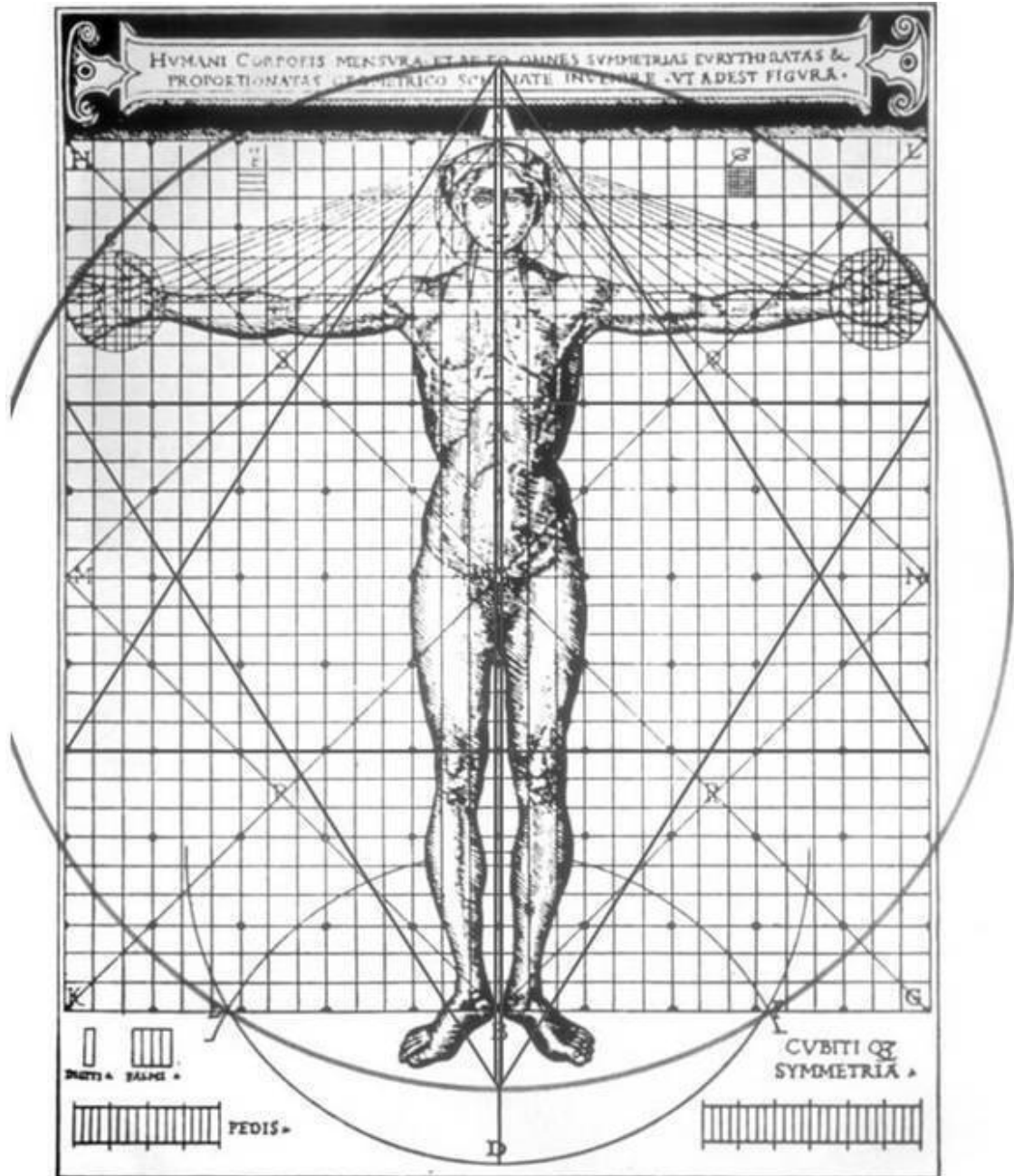

*Рис. 9.30. Второй уровень сознания по Витрувию.
Добавлено: круг в пропорции фи, центральная
трубка праны и звездные тетраэдры,
представляющие основу Мер-Ка-Ба.*

Рисунок 9.30 – это изображение второго уровня сознания с добавленными мною линиями. Для вас этот рисунок может иметь огромное значение, он для меня самого настолько важен, что стал заставкой к первым восьми главам. Рисунок показывает точные пропорции звездного тетраэдра вокруг вашего тела; проходящую посередине трубку, через которую мы будем дышать во время медитации, дающей понимание Мер-Ка-Ба – Тела Света человека; и круг в пропорции *фи*. На рисунке 9.30а показана сфера, о которой мы пока не говорили, – сфера сознания, которая разовьется вокруг вашей вселенской сердечной чакры, когда вы ста-

нете дышать древним способом. Я молюсь о том, чтобы к концу данной книги это знание имело для вас глубокий смысл и помогло вам в вашем духовном росте.



Рис. 9.30а. Добавлено: новая сфера сознания с центром в сердечной чакре, которая появляется в результате другого способа дыхания.

«Неизвестный Леонардо»

Итак, у меня было две части из трех. Я подозревал, что Леонардо и Витрувий работали в том же направлении, которым вел меня Тот, но все же не был полностью уверен в этом. Сердцем я верил, но это было лишь косвенное доказательство.

И вот однажды я вел семинар в центре Нью-Йорка. Я остановился в доме у женщины, которая была спонсором этого семинара и имела великолепную библиотеку. На стеллаже я заметил книгу о Леонардо, которую раньше никогда не видел. Она называлась «Неизвестный Леонардо» и была составлена из работ да Винчи, которые все считали не имевшими особого значения. Эти наброски не были включены в популярные дорогие издания, потому что считались всего лишь заготовками и черновыми набросками.

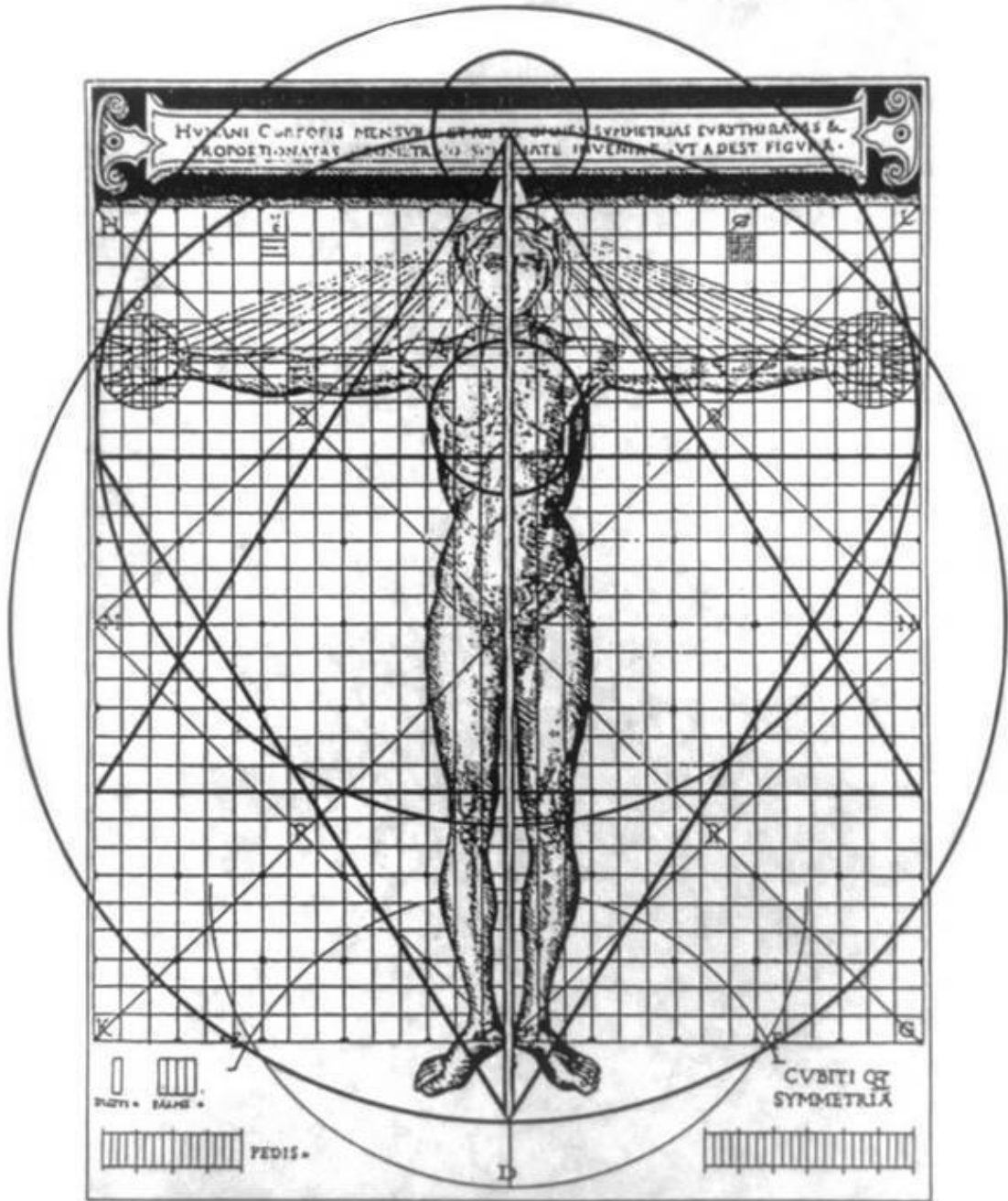
Перелистывая книгу, я вдруг увидел то, что так долго искал (рис. 9.31). Леонардо нарисовал Цветок Жизни! Это был не просто отдельный набросок. Леонардо фактически рассчитывал углы, изучал и вникал в геометрию, относящуюся к Цветку Жизни.



Рис. 9.31. Цветок Жизни Леонардо. Из книги «Неизвестный Леонардо» (Unknown Leonardo, Ladislav Reti, ed., Abradale Press, Harry Abrams, Inc., Publishers, New York, 1990).

Рисунок 9.32 на другой странице книги показывает, как Леонардо рисовал различные геометрические фигуры, найденные в Цветке Жизни. Чертеж цветка в точке А – это один из ключей, которые разбросаны по всему миру, – сердцевина Цветка Жизни. Вы найдете этот образ в храмах, монастырях и подобных местах, вновь возвращающих нас к основополагающей информации о Творении, которую мы забыли.

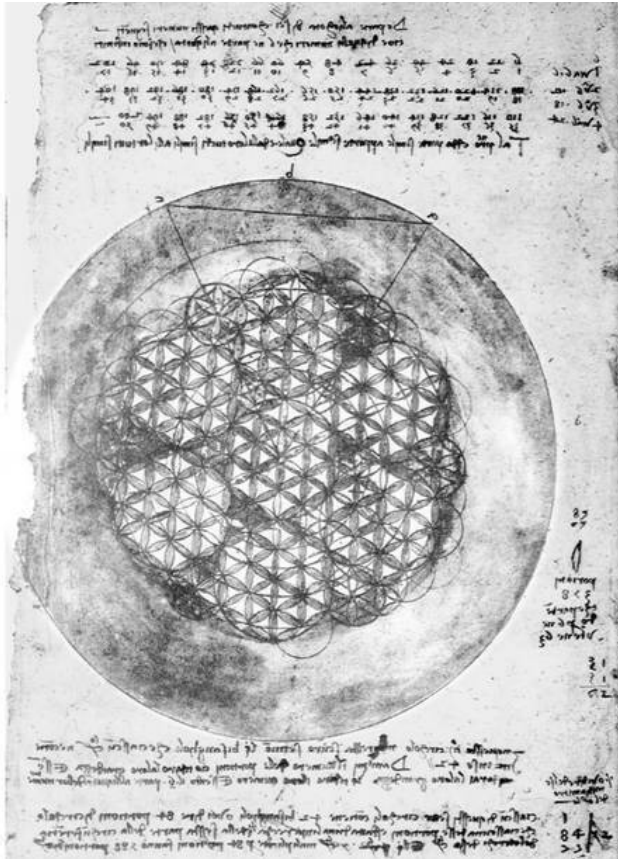

Рис. 9.32. Другие наброски Цветка Жизни Леонардо. А: сердцевина Цветка Жизни. (Из книги «Неизвестный Леонардо», с. 64.)

Леонардо продолжал работать со всевозможными соотношениями и рассчитывал углы, которые находил. Насколько мне известно, великий мастер был первым человеком, разгадавшим все эти пропорции и воплотившим их в физические изобретения. Он придумал удивительные вещи, основанные на этих пропорциях (рис. 9.33а), – такие, как вертолет, который он сначала увидел в своем воображении, зубчатые передачи, какие мы сегодня используем в трансмиссии автомобиля. И все они вышли из его рисунков, исследующих Цветок Жизни! Издатель книги не понял, чем все это было. Он только сказал: «Вот что натолкнуло Леонардо на изобретение его зубчатой передачи». А Леонардо все продолжал и продолжал работать, выявляя как можно больше пропорций. Приведу еще одну страницу из его работы (рис. 9.33б).



Рис. 9.33а. Пропорции зубчатых передач Леонардо, примененные в его изобретениях. (Из книги «Неизвестный Леонардо», с. 78.)

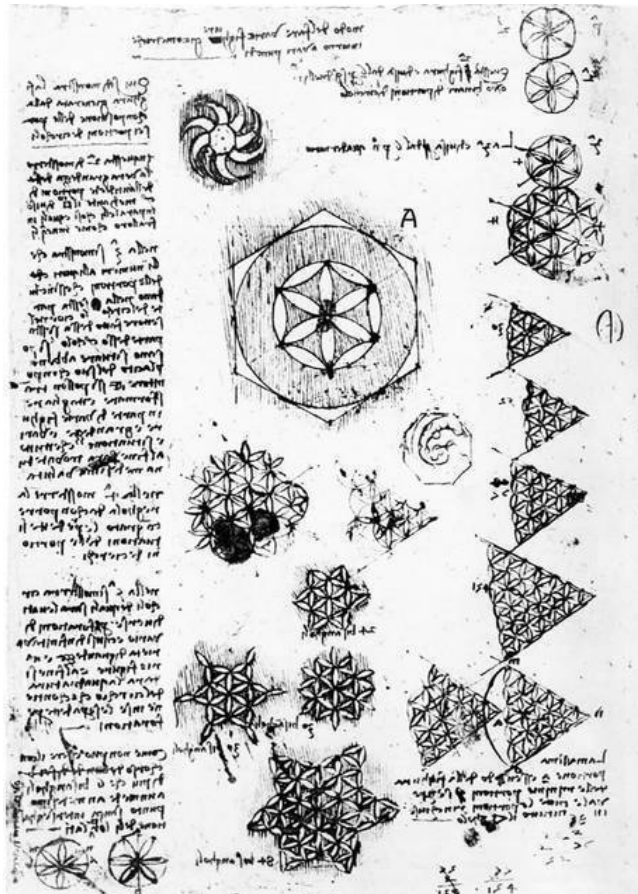

Рис. 9.33б. Другие пропорции и соотношения.
(Из книги «Неизвестный Леонардо», с. 79.)

Сейчас я вполне уверенно могу сказать, что Леонардо действительно двигался или даже прошел по тому же геометрическому пути, которому учил меня Тот и который я показываю вам. Я считаю, что учение Тота и изыскания Леонардо основывались на одинаковом понимании Цветка Жизни.

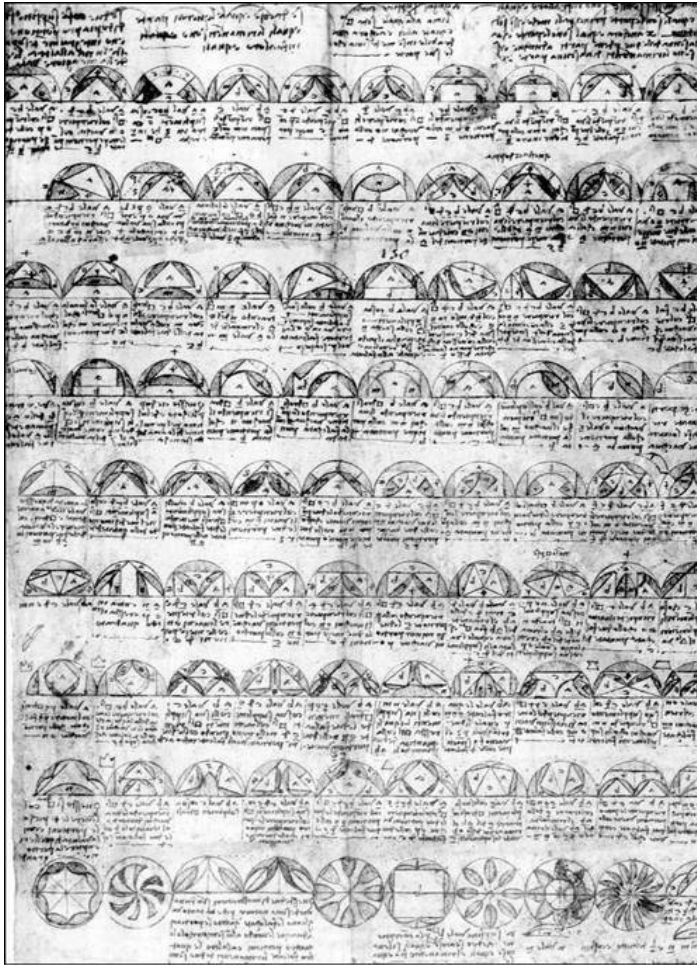
Еще один известный человек шел тем же путем – Пифагор. Когда вы работаете с сакральной геометрией и делаете рисунки, – а для этого вам необходимо знать углы и геометрические пропорции, – вы должны обосновывать свои действия. Всякий раз, когда мне надо было что-то доказывать, то вместо того, чтобы идти через все сложности по построению доказательства самому, я находил его в существующих книгах по геометрии. И практически во всех случаях решение исходило от Пифагора.

Каждое доказательство, приведенное Пифагором, – почти весь спектр его школы – было не просто частным доказательством некоего геометрического построения. Оно было живым подтверждением того пути, на котором мы находимся сейчас. Пифагор *должен был* доказывать каждый шаг, чтобы двигаться дальше. Он не мог просто о чем-то догадаться, он должен был это доказать, доказать геометрически, прежде чем продолжить. Спустя какое-то время я собрал все рисунки и доказательства Пифагора, так как знал, что они мне понадобятся. У него ушла целая жизнь на то, чтобы постичь все это; я, естественно, хотел двигаться быстрее.

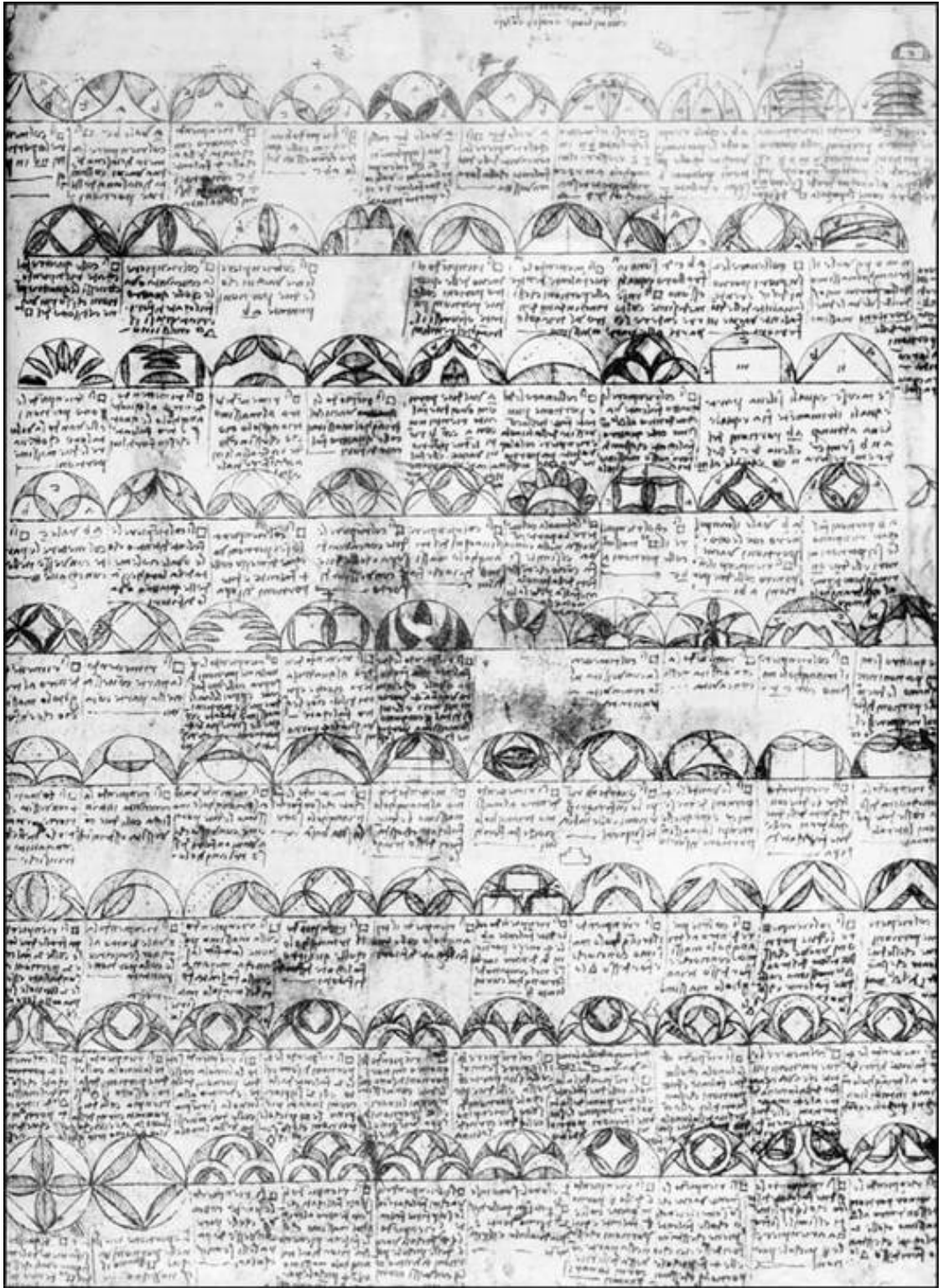
Итак, мы знаем, что по крайней мере двое ученых прошлого, Леонардо да Винчи, один из величайших людей, когда-либо живших на свете, и Пифагор, отец современного мира, поняли значимость Цветка Жизни и применили это знание в повседневной жизни.

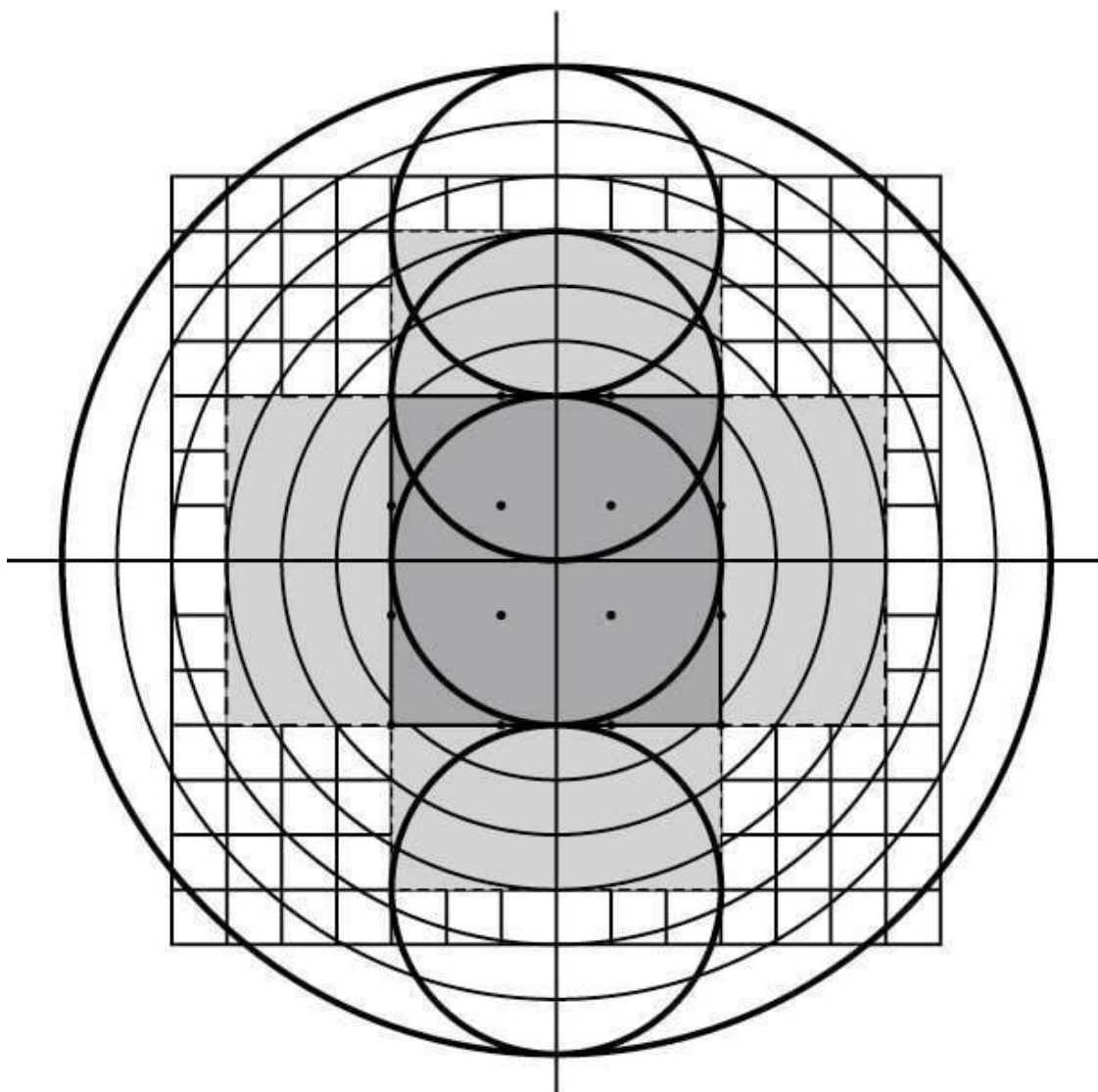

*Рис. 9.34. Сознание Христа;
отношение квадрат — круг, 14 к 18
третьего уровня сознания.*

Давайте теперь рассмотрим последний геометрический рисунок сознания, 14 на 18, Сознание Христа (рис. 9.34). Все, что вам необходимо, – это девять концентрических кругов, как и раньше, квадрат, описывающий седьмой круг, и вы получите базовый рисунок сознания Христа – сеть 14 на 18. Но, говоря о четырех срединных квадратах, вы не можете их взять за основу как 1 в квадрате или 2 в квадрате; за базовую единицу вы должны взять 3 в квадрате. Три в квадрате равно 9, значит, вы берете девять клеток как базовую единицу, эквивалентную четырем квадратам в центре, и, как показано, обводите квадрат из этих девяти клеток (затемненный). Теперь вашей единицей измерения будут три диагонали. Мужская спираль (см. рис. 9.34а) начнется в точке А, пойдет вниз, вверх и наружу, а женская спираль (пунктирная линия) начнется в точке В, пойдет вверх, вниз, потом точно через центр, или нулевую точку, и выйдет за пределы сети. На этом рисунке опять появляется синхронизация, но только в том

случае, если вы знаете о применении трех диагоналей или девяти клеток (темных), которые уже были на рисунке Витрувия второго уровня сознания.



Рис. 9.34а. Сознание Христа, сеть 14 на 18, показывающая базовую единицу (4 центральных темных квадрата) и утроенную диагональ квадрата как единицу спирали (темный квадрат крупнее).

Витрувий проиллюстрировал ту же мысль, что сообщил мне Тот: второй уровень сознания содержит базовую информацию третьего уровня, Сознания Христа.

Что такое синхронность? Посмотрите, как женская спираль точно проходит через женскую нулевую точку, а мужская – через центральную линию и внешний круг. То же можно увидеть на рисунке 9.24а. Это ключ. Через несколько страниц вы узнаете, что представляют собой эти точки, – основание и вершину Великой Пирамиды.

Великая синхронность

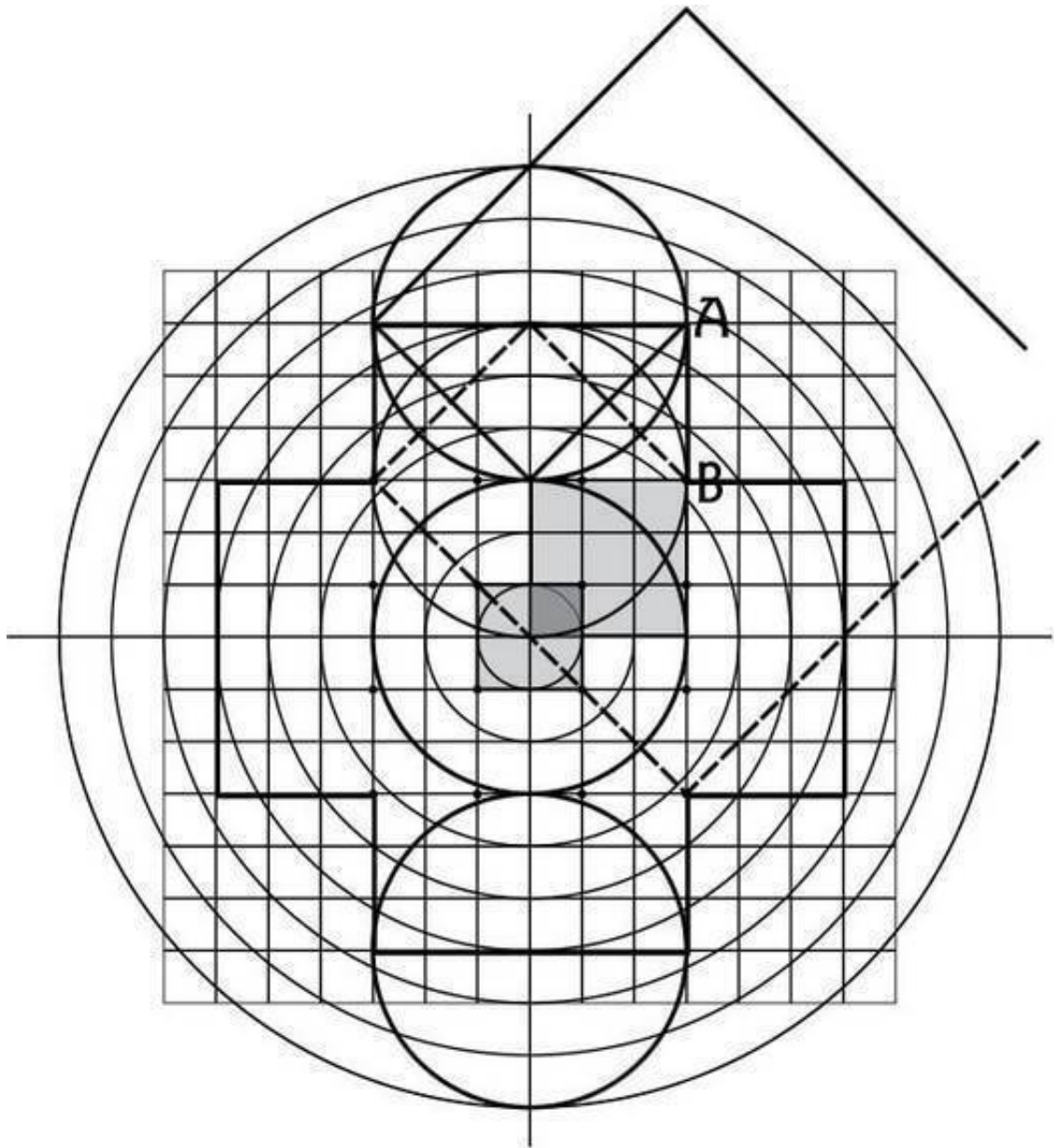
Сейчас я покажу вам ряд рисунков, иллюстрирующих великую синхронность.

На рисунке 9.35 вы видите первичные восемь клеток (затемненные круги), окруженные внутренней поверхностью блестящей оболочки (сравните с рис. 7.26). (Четыре другие клетки находятся прямо за этими четырьмя.) Внешняя окружность образует пропорцию ϕ с квадратом, окружающим фигуру человека, и взрослый человек прекрасно вписывается в их геометрическое сочетание. Здесь есть даже звездный тетраэдр (рис. 9.35а).



Рис. 9.35. Канон Леонардо, наложенный на восемь первичных клеток (они затемнены; еще четыре клетки находятся позади тех четырех, что вы видите).



Рис. 9.35а. Вписывание звездного тетраэдра как в канон, так и в восемь первичных клеток.

Если бы вы нарисовали три равных круга вдоль вертикальной оси (рис. 9.36), то они бы точно вписались, потому что звездный тетраэдр поделен на трети. Это показывает, что восемь первичных клеток и взрослое человеческое существо взаимосвязаны. Микрокосм соединен с повседневным миром.

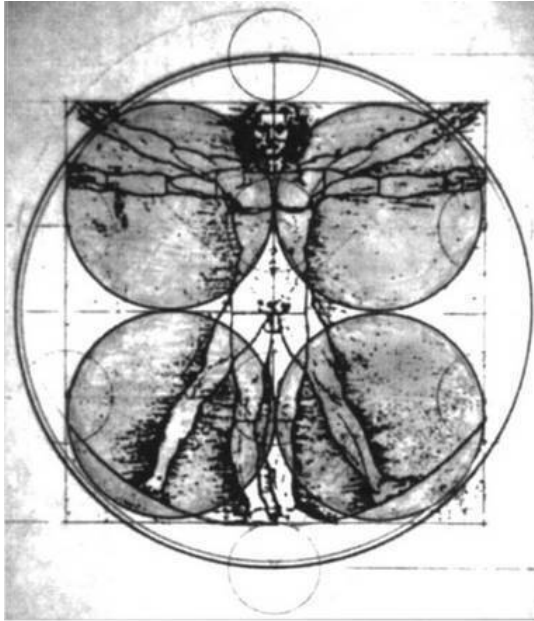

Рис. 9.36. Восемь первичных клеток без канона Леонардо с тремя дополнительными кругами.

Это двухмерное изображение восьми первичных клеток. А в трехмерной форме, если бы вам надо было поместить в середину сферу, то она, словно мраморный шарик, проскользнула бы дальше к центру, лишь коснувшись больших сфер. Такая сфера представлена кругом в точке А. Если вы возьмете круг того же размера и поместите его сверху (В), он только коснется внутренней поверхности блестящей оболочки, показывая вам ее расположение.

Затем возьмите круг несколько большего размера, помещающийся *позади* меньшего круга в центре и вписывающийся в 64-клеточную сеть (см. рис. 9.36а). Если вы поместите такой круг в точку В, он вам точно покажет *внешнюю* поверхность блестящей оболочки. Итак, меньший круг, коснувшийся сфер, и другой, побольше, точно поместившийся внутри, – это ключи к внутренней и внешней поверхности блестящей оболочки. Они показывают, как эти

элементы соотносятся в пропорции ϕ . Мне известен только этот способ расчета, хотя, быть может, есть и другие способы.

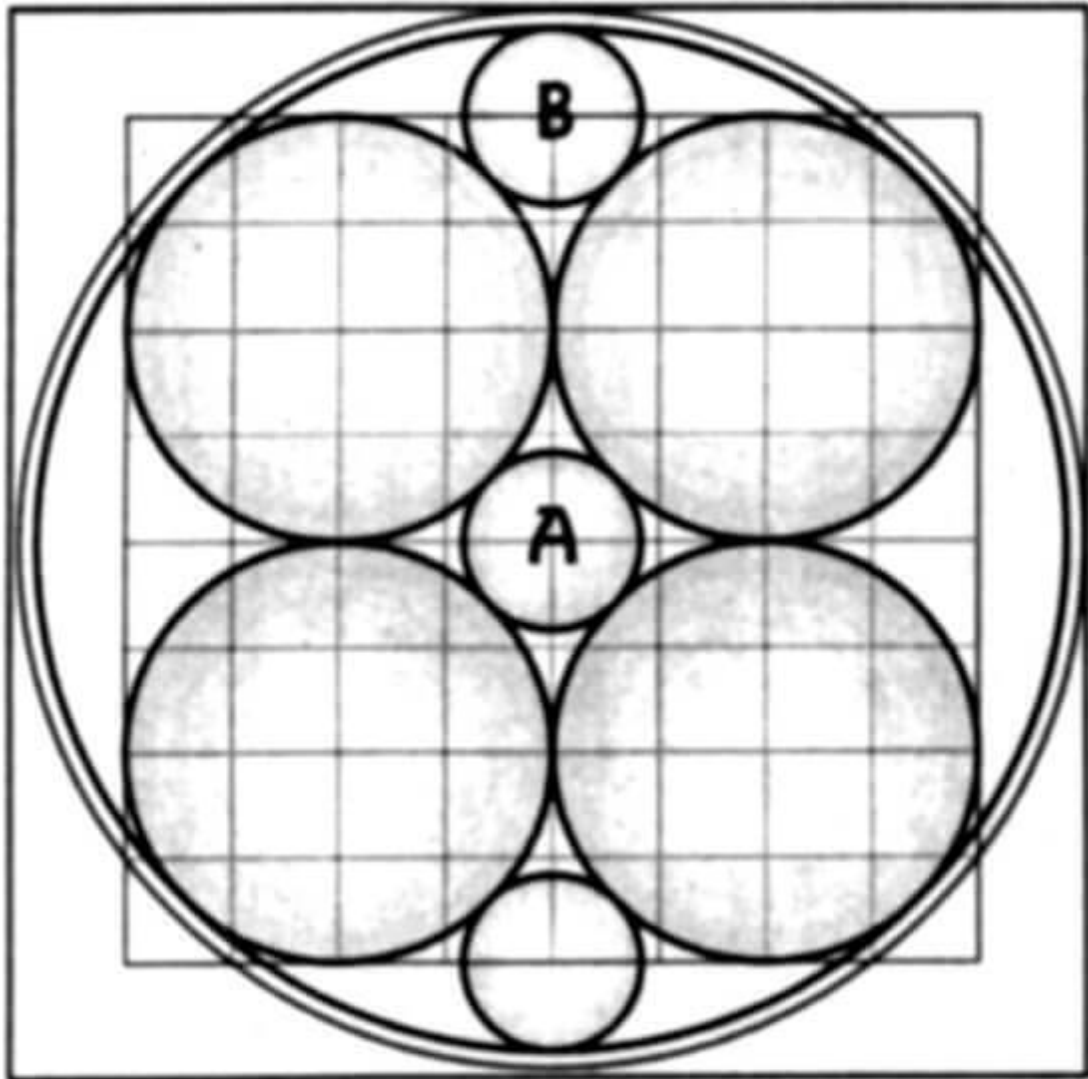
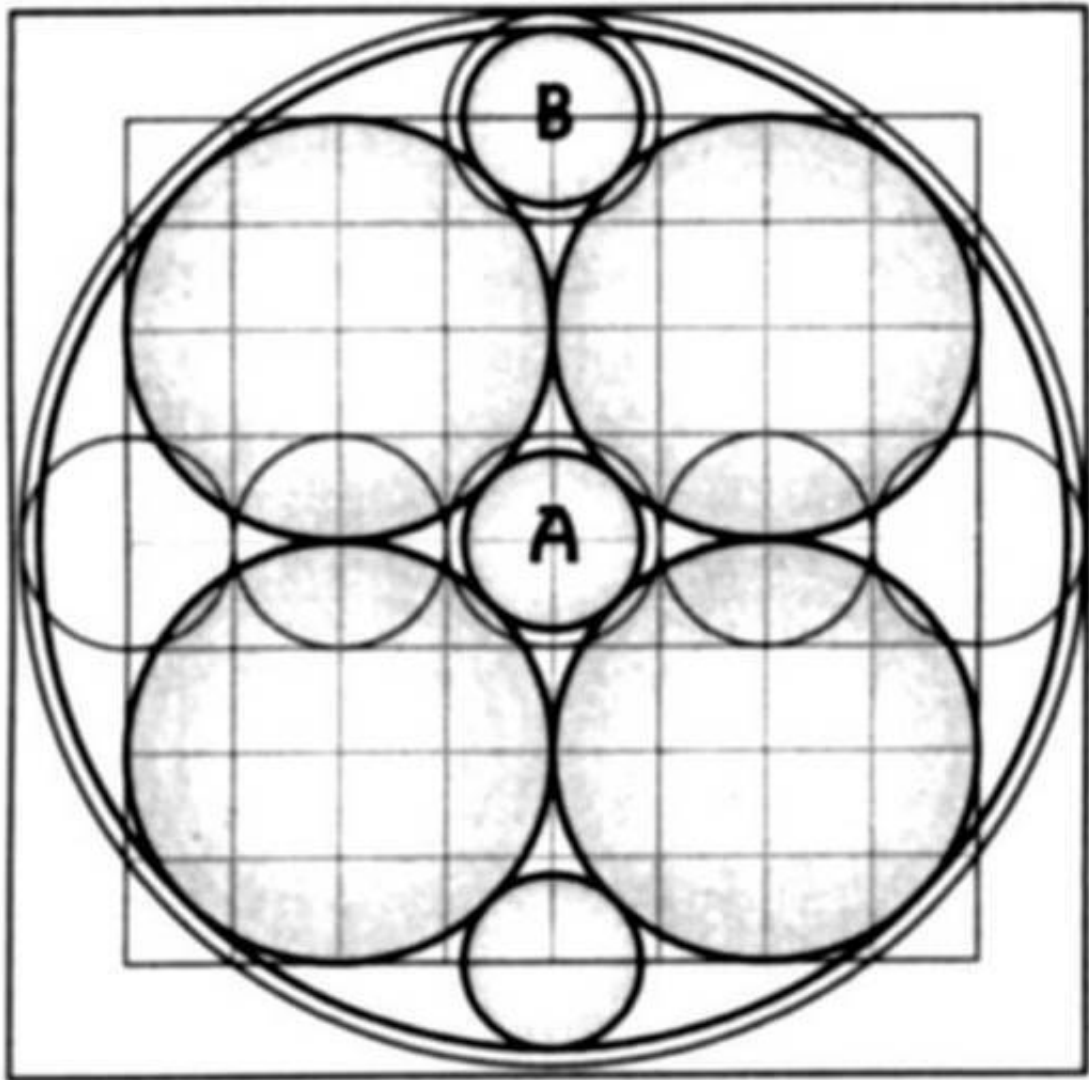

*Рис. 9.36а. Видно, как несколько
большой круг, вписывающийся в сеть
квадратов, точно помещается
внутри между трехмерными
первичными клетками и как этот
круг **снаружи** касается внешней
поверхности блестящей оболочки.*

А теперь вернемся к рисунку Леонардо, наложенному на восемь первичных клеток. На рисунке 9.37 мы налагаем на канон да Винчи другую геометрию, отображающую его дальнейшую связь с макрокосмом, а также с микрокосмом. Взгляните на большую темную сферу, точно описывающую тело человека от головы до ступней, ту, что внутри квадрата с телом. Затем посмотрите на меньший затемненный круг прямо над головой человека. Этот круг получается, если иголка циркуля помещена в верхнюю точку круга пропорции ϕ с телом человека, а грифель циркуля касается макушки головы. Тот же круг на рисунке 9.35 имел бы радиус от внешней поверхности блестящей оболочки до макушки головы или квадрата. Меньший круг лишь касается большего темного круга. (Побочное замечание: центр меньшего круга находится точно в месте расположения тринадцатой чакры.)



Рис. 9.37. Канон Леонардо с квадратом и кругом внутри. Малый затемненный круг над головой центрирован на внешней поверхности блестящей оболочки, которая характеризуется золотой пропорцией круга для квадрата.

И что все это значит?

Пропорции Земля – Луна

Многие люди заявляли о своем праве считаться первоисточником приводимой ниже информации, но ни один из них не был ее истинным источником, потому что я нашел человека, который занимался этим еще раньше, и от него, видимо, все исходило. Самой ранней из всех работ, что я смог найти, была книга «Ритмы Видения» Лоуренса Блэра (*Rhythms of Vision*, by Lawrence Blair), но он не претендует на первенство, говоря, что нашел эту информацию в более ранних работах. Я не знаю, кто первый пришел к этой идее, но она действительно поразительная, особенно если вы раньше о ней не слышали.

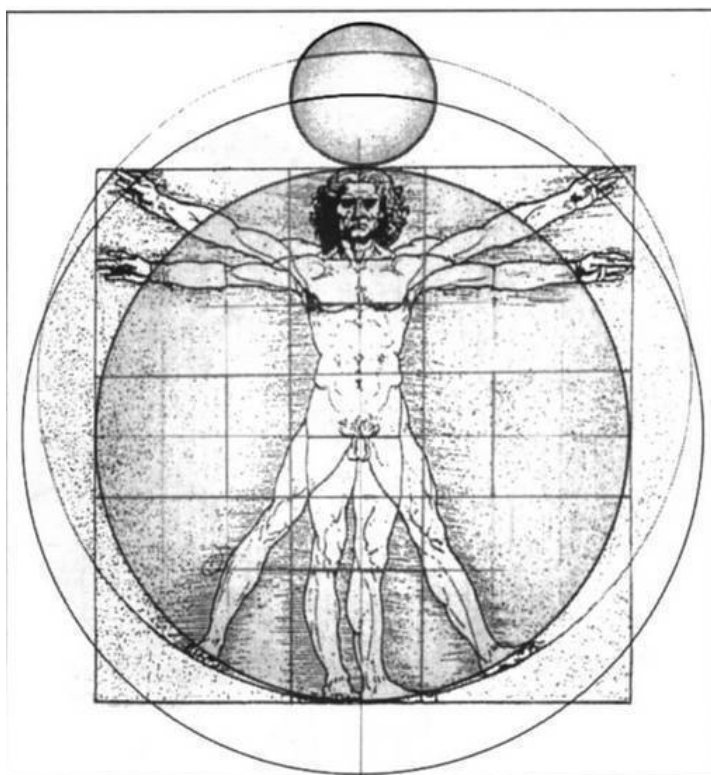
Подумайте: размеры двух затемненных сфер на этом рисунке (рис. 9.37) «случайно» имеют точно такую же пропорцию, что и Земля с Луной. Та же пропорция есть в человеческом теле и в первичных восьми клетках всех форм жизни. Кроме того, не только сферы на этом рисунке обладают такими же относительными размерами, как и Земля с Луной, – квадрат, который описал бы Землю, и круг, который простерся бы до центра Луны, соприкасайся она

с Землей, тоже имели бы пропорцию *фи*. Это вполне убедительно подтверждает соотношение размеров Земли и Луны.

Для доказательства вам надо знать диаметр Земли, равный стороне описывающего ее квадрата, подобного тому, в который вписано человеческое тело. Сначала нужно вычислить, сколько миль потребуется, чтобы обойти Землю по квадрату; для этого умножьте диаметр на 4. Затем следует узнать, сколько миль придется идти по кругу, простирающемуся до центра Луны, если бы Луна соприкасалась с Землей.

Давайте посмотрим, что у нас получилось.

Средний диаметр Земли 12 750 км, средний диаметр Луны 3477 км. Периметр квадрата, в который вписалась бы Земля, равен диаметру Земли, умноженному на 4, то есть 51 000 км. Для вычисления окружности круга, простирающегося до центра Луны, вам надо знать радиус Земли и радиус Луны, как верхней, так и нижней фигур рисунка 9.37, то есть сумму диаметров Земли и Луны, умноженную на π . Если эти числа будут равны или очень близки, то искомое будет доказано. Длина окружности круга равна диаметру Земли 12 750 км плюс диаметр Луны 3477 км, что равно 16 227 км. Умножив это число на π (3,1416), получим 50 979 км (см. рис. 9.38) – разница всего в 21 км! Учитывая, что на экваторе океан на 43 км выше, чем где-либо еще (океан вытянут в 43-километровый гребень), 21 км ничего не значит. Однако если вы умножите 16 227 км на $22/7$ (это число часто применяется при расчетах как наиболее близкое к π), то получите *точно такое же число*, как и периметр квадрата, – почти 51 000 км!

$$\begin{aligned}7920 \times 4 &= 31,680 \\D = 7920 + 2160 &= 10,080 \\10,080 \times \pi &= 31,667\end{aligned}$$

*Рис. 9.38. Расчеты
для Земли и Луны.*

Итак, размер Земли гармоничен (в пропорции *фи*) с размером Луны, и эти пропорции найдены в пропорциях человеческих энергетических полей и даже в самом Яйце Жизни.

Я потратил многие недели, размышляя над этим парадоксом. Энергетическое поле человека содержит в себе размер Земли, на которой мы живем, и вращающейся вокруг нее Луны! Это было подобно мысли об электронах, перемещающихся на 9/10 скорости света. Что это значит? Что возможны только определенные размеры планет? И что нигде и ни в чем случайностей не бывает? Если наши тела – мера Вселенной, то значит ли это, что где-то внутри нас содержатся размеры всех возможных планет? Где-то в нас есть размеры всех солнц?

За последнее время эта информация появилась в нескольких книгах, но авторы прошли мимо нее, как будто бы она ничего не значит. Но все это крайне важно. Я по-прежнему до

глубины души изумлен совершенством Творения. Определенно, такое знание говорит в пользу представления о том, что «человек – это мера Вселенной».

Пропорции Земли, Луны и Великой Пирамиды



Рис. 9.39. Пропорции Земля—Луна. Угол А — угол, найденный в Великой Пирамиде.

При желании вы можете проверить, что означают некоторые другие линии. Если вы проведете горизонтальную линию через центр Земли до пересечения с ее окружностью, потом начертите линии из точек пересечения вверх к центру Луны, а из центра Луны обратно к центру Земли (рис. 9.39), то это будут *точные* пропорции Великой Пирамиды в Египте! Угол А равен $51^{\circ}51'24''$, так же, как и у этого грандиозного сооружения (рис. 9.40 и 9.41).



Рис. 9.40. Великая Пирамида.

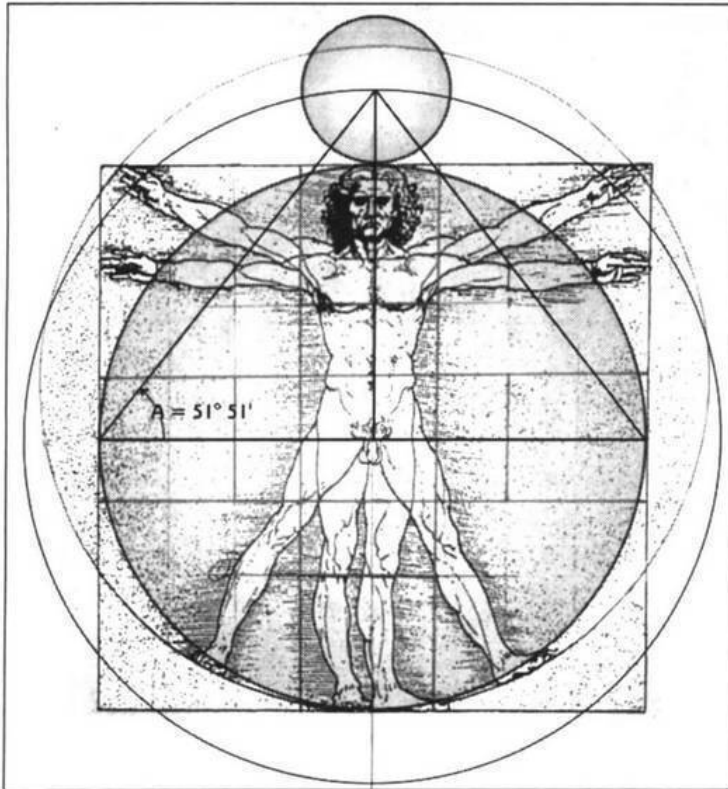

Рис. 9.41. Поперечный разрез Великой Пирамиды.

- A. Восходящий тоннель
- D. Нисходящий тоннель
- E. Раскопки, называемые Ямой
- G. Большая Галерея из семи пролетов
- K. Камера Фараона
- Q. Камера Царицы
- S. Саркофаг
- W. Шахта, называемая Колодцем

Тот, будучи Гермесом в Греции, в *Изумрудных Скрижалях* сказал, что он был тем, кто воздвиг Великую Пирамиду, и сделал он ее по пропорциям Земли. Приведенное выше доказательство подтверждает это.

Поскольку Земля, Луна (и вся Солнечная система), физическое тело человека и Яйцо Жизни взаимосвязаны геометрически, и связывает их Великая Пирамида, и поскольку у нас есть три разных уровня сознания, каждый из которых, как оказалось, имеет внутри свою пирамиду, то мы можем наложить эти рисунки на Великую Пирамиду и узнать, какие камеры и где расположены в ее недрах. Великая Пирамида – воистину великая карта того уровня сознания,

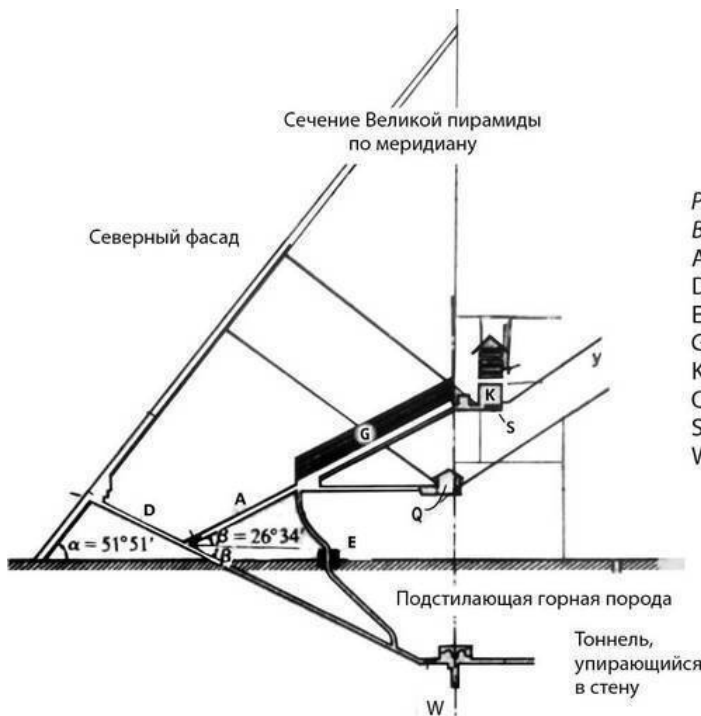
на котором пребываем мы все. Вот почему (наверное, с уровня подсознания) 18 тысяч человек ежедневно посещают ее!

Камеры в Великой Пирамиде

Примерно до 1990 года все думали, что Великая Пирамида (см. рис. 9.41) имеет лишь Камеру Фараона (K), Камеру Царицы (Q), Большую Галерею (G), Яму, или Пещеру (E) – какое-то очень странное место, – и Колодец (W) (названный так потому, что в этой комнате был «колодец»). Однако в последние годы найдено еще четыре комнаты (с 1994 года). Три комнаты обнаружены дополнительно за стенами Камеры Царицы. В одной комнате не было ничего, другая от пола до потолка была заполнена радиоактивным песком, а в третьей находилась массивная золотая статуя, которую, якобы, забрали японцы. (Между прочим, Камера Фараона и Камера Царицы не имеют никакого отношения к мужчинам/женщинам. Названия были даны мусульманами, которые хоронили мужчин в помещениях под плоскими, а женщин под покатыми крышами. Так что фараоны и их жены здесь ни при чем.)

Кража статуи вызвала молчаливую тревогу во всем мире. Министр Египта по вопросам античности был уволен, а все иностранные археологи выдворены из страны. По всему миру шел поиск золотой статуи, но, насколько мне известно, ее так и не нашли, как не нашли и виновных в ее пропаже. Реликвия же эта бесценна. Уже само по себе золото стоило бы очень дорого, но нет таких денег, которые соответствовали бы ценности самой статуи. Японские ученые были в Египте во время моей поездки туда в январе 1990 года, и сразу после этого статуя исчезла.

Видите ли, японцы создали некие приборы, способные видеть сквозь землю, и с их помощью они нашли совершенно новую комнату под Сфинксом. Сквозь 20-метровую (60-футовую) толщу камня они разглядели свернутую веревку, глиняный горшок в углу комнаты и нашли тоннель, ведущий из помещения под Сфинксом к Великой Пирамиде. Этот тоннель упоминался во многих древних рукописях, хотя, по описаниям, приведенным в них, получается, что там три тоннеля.

Новые данные. Около 300 лет назад Кеплер пришел к выводу, что орбиты всех планет в нашей Солнечной системе основаны на Платоновых телах. Он пытался доказать, что это так, но не смог, потому что имел неверную информацию об орбитах планет. Наш современник, англичанин Джон Мартино (John Martineau), добрался до истины. Большинство известных взаимосвязей из сакральной геометрии и точную информацию о наибольших, наименьших и средних орбитах планет, установленных НАСА, он внес в компьютер для сравнения. То, что он обнаружил, ошеломило его. Оказалось, что сакральная геометрия определяет взаимосвязи между орбитами планет и нет никаких случайностей. Кеплер был прав, за исключением того, что здесь «замешано» нечто большее, чем просто Платоновы тела. Джон Мартино включил всю эту новую/старую информацию в опубликованную им в 1995 году «Книгу Совпадений. Новые взгляды на старую тему» (A Book of Coincidence: New Perspectives on an Old Chestnut) (в настоящее время напечатана в Вуден Букс, Уэльс (Wooden Books, Wales). Для нас важно то, что все взаимосвязи сакральной геометрии, открытые Мартино, обнаруживаются в энергетическом поле человека, в Мер-Ка-Ба. Это значит, что в человеческом энергетическом поле содержатся взаимосвязи не только Земли с Луной, но и всей Солнечной системы. Это лишний раз доказывает, что человек является мерой Вселенной.

Статуя была расположена в том месте, которое обследовали японские археологи. Согласно моим источникам информации, присутствовавшим там в то самое время, японцы увидели золотую статую внутри комнаты, расположенной рядом с Камерой Царицы, после чего обратились к министру по вопросам античности и попросили разрешения на ее вынос,

но он категорически отказал им. Думаю, японцы предполагали, что заполучить статую будет нетрудно. В то время вся Камера Царицы была заполнена строительными лесами и никто внутрь не допускался. Так что японцы имели полный доступ к той стене и к комнате за ней. Примерно через месяц после получения отказа они демонтировали леса и покинули страну. И только *после* их отъезда министр по античности наконец «заметил» свежую кладку в кирпичной стене, ведущей в потайную комнату, где находилась золотая статуя, и понял, что произошло. Но было слишком поздно. Министра уволили; это было громкое дело.

Другие комнаты

Недавно была найдена еще одна комната за Камерой Царицы. Вверх из Камеры Царицы идут два вентиляционных канала, диаметром 10–15 см. Немецкий исследователь Рудольф Гантенбринк (*Rudolf Gantenbrink*) запустил по одному из этих каналов маленькую самоходную видеокамеру и нашел проход в другую комнату.

Помещение Е называется Ямой; это и вправду странная комната. Обычно в Яму не допускают. Если вы там побывали, то скорее всего у вас есть высокопоставленные друзья. Яма – это просто большая дыра в земле. Тот никогда особенно не распространялся на эту тему, так что я мало что могу вам о ней рассказать.

Три места, о которых Тот мне *точно* говорил, – это Камера Фараона (по направлению вверх), Камера Царицы (почти на полпути к Камере Фараона) и Колодец (ниже уровня земли на самом дне). Об этих трех местах я сообщу вам как можно больше информации, так как они связаны с тремя уровнями сознания.

Процесс инициации

Процесс инициации человека,двигающегося от второго уровня сознания к третьему, начинается в Колодце. В *Изумрудных Скрижалях* сказано, что инициация начинается в конце тоннеля, ведущего в никуда. Кажется, что этот тоннель не имеет назначения, а Колодец – единственное помещение из известных нам в Пирамиде, совпадающее с таким описанием. Тоннель проходит горизонтально в земле на глубине примерно 25–30 м и заканчивается тупиком. Египетские археологи не имеют понятия, зачем их предки вырыли этот тоннель. Я осмотрел его внимательно; он выглядит так, будто, пробивая его, строители добрались до определенного места и решили: «А теперь займемся другим». Тупиковая стена не завершена, словно работы были внезапно прекращены.

Впрочем, покинем на время тоннель и посмотрим на процесс инициации в Камере Фараона. Она построена для вас и для меня, чтобы мы могли перейти в Сознание Христа, – вот ее главная цель. Это комната инициаций. Я хочу дать вам представление об особой технике, применявшейся египтянами для воскрешения. Это был скорее искусственный способ, потому что требовались специальные приспособления и знания о том, как их использовать. Мы, то есть вы и я, не будем применять этот метод в данное историческое время, но он чрезвычайно познавателен для понимания того, как это делали египтяне. Позже я подробно расскажу вам, что, по моему мнению, будут использовать люди для перехода на третий уровень сознания.

Сначала попытаемся понять, почему три упомянутые мною комнаты расположены в Великой Пирамиде именно так. Эта информация прояснит многие ваши возможные вопросы. Камера Фараона – это не золотосеченный прямоугольник, как написано в некоторых книгах. Все намного интереснее: это комната корня квадратного из 5 – комната совершенной пропорции 1 к 2 к корню квадратному из 5. Помните человеческое тело с линией посередине и диагональ, которые пересекались в центре круга линией, создававшей пропорцию *phi* (см. рис. 7.31)?

Так вот, Камера Фараона такая же. План пола – это точные 1 к 2, а высота комнаты – ровно половина диагонали пола.

Видите, что Камера Фараона на рисунке 9.41 расположена не по центру? Но она располагается относительно центра особым образом. Когда вы входите в нее, поднявшись по Большой Галерее, и, согнувшись, пересекаете крошечную прихожую, саркофаг находится справа от вас. Первоначально точный центр пирамиды проходил прямо через него, но позже саркофаг передвинули. Вершина пирамиды показана сверху. Это вам надо знать, для начала.

На самом деле в Камере Фараона проводились две инициации. Первая – в саркофаге. Вторая, которая обычно проводится спустя много лет, иногда даже тысячи лет спустя, проходит точно в центре комнаты, отмеченном серединой диагонали. В центре комнаты есть объект четвертого измерения, который вы не можете видеть физически. Стены комнаты и потолок построены ровно из 100 камней. Комната создана для второго уровня сознания, а наше тело геометрически точно вписывается в 100 клеток.

Отражатели и поглотители света над Камерой Фараона

Вот еще один аспект картины, который вам надо знать для соединения кусочков этой головоломки.

Рисунок 9.42 – это вид Камеры Фараона и пяти слоев над ней в разрезе. Потолок камеры сделан из девяти громадных камней (помните, что девять – это ключ к Сознанию Христа), а над ними есть несколько каменных слоев (показанных на рисунке) с воздушными промежутками между ними. Первое, самое простое объяснение, – это сделано для уменьшения давления на плоскую крышу Камеры Фараона, чтобы она не просела. Ну что ж, слои действительно работают как амортизаторы, но я не думаю, что таково их истинное назначение. Согласно стандартному объяснению, Камере Царицы не нужны такие рассеиватели давления, так как у нее покатая крыша. Но есть в пирамиде по крайней мере еще одно помещение без покатой крыши – Колодец, и вы можете спросить: почему египтяне тоже не установили над ним один из так называемых рассеивателей давления, ведь он находится под пирамидой и испытывает давление на миллионы тонн больше? (В этой пирамиде два с половиной миллиона блоков, и вес их громаден.) Следовательно, в этих пяти открытых пространствах между каменными слоями явно что-то происходит.



Рис. 9.42. Пять открытых пространств над Камерой

Если вы внимательно посмотрите на них, то поймете, что они нечто большее, чем просто воздушные прослойки для снижения давления. Нижняя сторона блоков отполирована как стекло. А верхняя часть очень неровная и покрыта слоем черной пены толщиной около четверти дюйма. Именно *пены!*

Конец ознакомительного фрагмента.

Текст предоставлен ООО «ЛитРес».

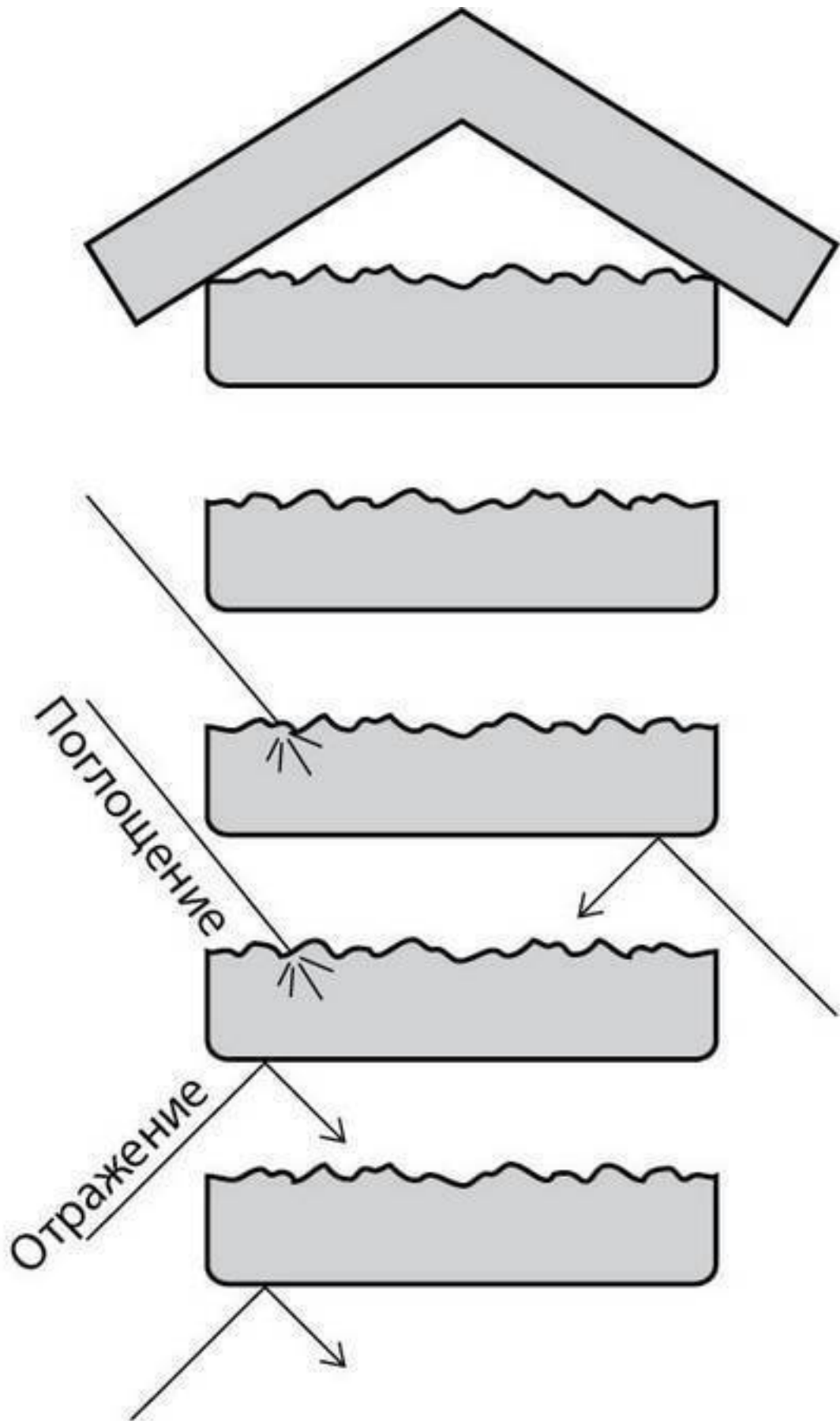
Прочитайте эту книгу целиком, [купив полную легальную версию](#) на ЛитРес.

Безопасно оплатить книгу можно банковской картой Visa, MasterCard, Maestro, со счета мобильного телефона, с платежного терминала, в салоне МТС или Связной, через PayPal, WebMoney, Яндекс.Деньги, QIWI Кошелек, бонусными картами или другим удобным Вам способом.