

Сергей Родин

# Жизнь в неосознанности



или

Законы Жизни  
человека-машины

16+

**Сергей Сергеевич Родин**  
**Жизнь в неосознанности,**  
**или Законы жизни**  
**человека-машины**

*[http://www.litres.ru/pages/biblio\\_book/?art=51556653](http://www.litres.ru/pages/biblio_book/?art=51556653)  
SelfPub; 2023*

**Аннотация**

То, что человек считает своим бодрствующим состоянием, есть сон. Это тюрьма сознания. Клетка, прутья которой не потрогаешь руками. Человек спит наяву, в сновидениях, создаваемых его умом, и не видит реального мира. И так же как он не видит реальную действительность, он не осознает свое истинное я. Чтобы пробудиться ото сна, необходимо понимать, как сон устроен, глубоко знать механизмы собственного существа. В этой книге рассказывается о том, как создано то состояние гипноза, в котором находится человечество, и о том, как можно освободиться из-под его власти.

# Содержание

Предисловие автора	5
Глава первая	8
Глава вторая	24
Конец ознакомительного фрагмента.	69

**Сергей Родин**  
**Жизнь в неосознанности,**  
**или Законы жизни**  
**человека-машины**

*Посвящается моей Юле – без твоей любви,  
заботы и поддержки эта книга никогда не была бы  
написана.*

# Предисловие автора

Изучая учения древности, а так же исследуя свой внутренний мир, рано или поздно приходишь к выводу – человек спит наяву. Он погружен в сон мыслей. Завеса мысленных представлений отделяет его как от реального мира, так и от своего истинного «я». Человек является биологическим роботом, машиной, у которой механичны, как физические, так и психические и духовные функции. Погруженный в сон мыслей, человек не способен контролировать себя, каким-либо образом проявлять свою волю. Он – безвольный автомат, находящийся полностью под властью внешних влияний. Мы живем в мире, в котором никто не знает своего подлинного, настоящего «я»...

Данная книга представляет собой результат работы по изучению древних религий и духовных учений, проводимой мной в течение нескольких последних лет моей жизни. Немалую роль в ней играет и мой собственный опыт медитации. Огромное значение для моего поиска имело знакомство с учением Г. И. Гурджиева. В этом учении содержится все необходимое для того, чтобы выстроить правильное, соответствующее действительности, понимание мира и положения человека в нем. Однако Георгий Гурджиев сказал не обо всем – в этой книге предпринята попытка рассказать о

том, о чем он не говорил, а также более полно описать законы, по которым протекает бытие человека, погруженного в сон. Именно поэтому книга называется «Жизнь в неосознанности или законы жизни человека-машины». Она о законах, которым подчиняется в своей жизни обычный человек, о пути забвения, которым он идет.

Книга состоит из нескольких частей. Я обращаюсь к читателю с просьбой читать внимательно и самостоятельно размышлять над прочитанным, не принимая ничего на веру без осмысления, анализа и переживания внутри себя. Первые две части посвящены основным законам, действующим в мире, закону трех и закону семи, тому, как они возникают и взаимодействуют между собой, как проявляют себя в человеке. Вторая часть также рассказывает о том, что представляет собой сознание человека, как оно устроено и функционирует, о действительном положении человека, о том, в каких условиях он существует. Третья глава посвящена сну, в который погружен человек, а также рассказывает об основных качествах и отличительных характеристиках мужского и женского сознания.

В четвертой главе книги рассматриваются карты Таро, которые являются инструментом прогнозирования будущих событий. Пятая глава посвящена сразу нескольким темам, она кратко объясняет основной смысл различных духовных учений и традиций, таких как, например, алхимия и калача-

кра-тантра.

# Глава первая

## Что лежит в начале всего

### О сознании (отрывки из философской книги)

Если бы мы могли заглянуть в одну старую книгу, написанную одним великим алхимиком XVIII века, жизнь и труды которого, к сожалению, остались неизвестны широким массам, то в первой главе этой книги, во втором ее абзаце, мы нашли бы следующую строчку:

*«Что существовало прежде всего? Какая сила является источником всего существующего?.. Это Ничто. Воспринимающее Ничто».*

Перевернув страницу, мы наткнулись бы на описание того, какими качествами обладает сила, создавшая все существующее:

*«...Итак, с полной уверенностью я могу сказать, что восприятие это:*

*То, что придает бесформенному форму, то есть сила, которая делает непроявленное проявленным.*

*Ограничение.*

*Деление.*

*Творение».*

Немного ниже мы прочитали бы:

*«Воспринимающее Ничто обращается само к себе и творит Все из Себя. Мир и все, что в нем существует, возникает благодаря Его самопознанию».*

И еще ниже:

*«Оно делит себя, несуществующее, на части, но так как Его не существует, разделению подвергается только сама принадлежащая Ему сила разделения – и таким образом Оно, несуществующее, облекается в образы, которыми не является».*

Вновь перевернув страницу, мы прочитали бы следующее философское размышление:

*«Мы видим, что все вокруг нас состоит из частей на всех уровнях – и в то же время является неделимым целым... Мы наблюдаем Вселенную, Целое, и это Целое внутри себя взаимодействует само с собой способом, который можно охарактеризовать как „взаимодействие частей“.*

*Мы повсюду видим это деление – мы видим мельчайшие частицы, из которых построена материя нашего мироздания. Мы видим части повсюду в окружающем нас повседневном мире. Подняв голову к небу, мы видим планеты, солнечные системы, галактики, скопления галактик – и все это отдельные элементы чего-то невероятного большего, того, что мы называем Универсумом.*

*Если мы начнем изучать тайные духовные учения, то увидим, что большинство из них описывают Универсум как*

состоящий из множества уровней или планов. Тайные учения, а также религии говорят о том, что Универсум многомерен, то есть представляет собой совокупность множества взаимосвязанных миров, где каждый мир – это отдельная реальность, но вместе с тем эти миры образуют одно единое целое.

Таким образом, наука говорит о микро-, макро- и мегауровнях мира. Тайные учения говорят об уровнях мерности Вселенной. Повседневный опыт говорит нам о мире отдельных объектов.

Почему мир разделен на части? В чем причина подобного мироустройства?

Этот глубокий вопрос касается природы самого сознания.

Я представляю себе картину: никакого деления на части в окружающем мире нет, есть только единое Целое. Смог бы я воспринять или осознать что-либо, если бы существовала только одна субстанция без каких-либо частей (или иллюзии таковых) в ней? Мог бы я воспринять что-либо в бесконечном черном (или белом) пространстве?

Можно спросить, почему пространство в этом случае должно являться абсолютно черным или белым? Потому что отсутствие частей подразумевает полную однородность. Частью может быть названа любая отличающаяся от „фона“ – и возникающая благодаря этому – единица.

И здесь мы приходим к очень важному пониманию. Чел-

веческое восприятие не могло бы постигать мир, если бы он являлся однородным целым. Я не смог бы ничего увидеть, а также услышать, почувствовать на вкус и запах, ощутить осязанием, если бы мир не был разделен на части. Именно благодаря частям возникает картина мира.

Но здесь мы вспоминаем о том, что внушают нам тайные учения: никакого мира, разделенного на части, не существует. Мир, предстающий перед глазами человека, – это не какая-то независимая от него объективная реальность. Мир не обладает никакой конкретной, объектной сущностью, которую можно было бы разделить на части, подобно тому, как мы можем разделить на части какой-нибудь физический объект в нашей повседневной жизни. На самом деле мир представляет собой чистый дух.

Если мы будем исходить из этой идеи, мы поймем, что свойства осознаваемого и воспринимаемого нами – это свойства самого нашего сознания и восприятия. Мир перед нашими глазами поделен на части (состоит из частей), и это является свойством или характеристикой самого сознания. И теперь мы должны более внимательно изучить, чем же является сам процесс осознания и восприятия чего-либо.

Осознание и восприятие – это „различение“. Различение означает дифференциацию.

Французское слово „differentiation“ произошло от латинского „differentia“, что означает „разность, различие“. Дифференциация – это разделение, расчленение целого на раз-

*личные части, формы и ступени.*

*Задумайтесь над следующими фразами:*

*„Человеческий глаз различает желтый и красный цвета“.*

*„Ученые различают четыре вида фундаментальных взаимодействий в природе“.*

*„Человеческий дух должен уметь различать добро и зло“.*

*Если вникнуть в смысл этих фраз, можно понять, что „различать“ в них означает одновременно „видеть“ и „разделять“ (отделять друг от друга). Задумайтесь над этим странным фактом – не означает ли он, что некое понимание сути принадлежащего нам сознания уже содержится в самом нашем языке?*

*Конечно же очень важно осознать, что дифференциация, положившая начало всему существующему, не должна пониматься как грубое разделение некоего физического целого на составляющие. Возможно, это некое изначальное свойство духа, которое и является познанием как таковым...»*

*Снова перевернув на этот раз две страницы, мы увидели бы перед своими глазами следующий текст:*

*«Так как восприятие есть ограничение, самовосприятие – это самоограничение. Начав воспринимать само себя, Ничто запускает цикл самоограничения, который одновременно является циклом самотворения (самопроявления), потому что восприятие есть творение.*

*Восприятие восприняло себя и оказалось ограничено самим собой. Восприняв само себя, оно себя проявило, поскольку*

*ку воспринять – означает проявить. В тот самый момент, когда возникло самовосприятие, восприятие оказалось проявленным в некую форму.*

*Таким образом, восприняв себя, восприятие – ограничивающая сила – оказалось ограничено самим собой, оказалось погружено в пространство и время и теперь уже ограниченное, обладающее пространственно-временной сущностью продолжало себя ограничивать.*

*Восприятие, воспринимая себя в пространстве и времени, ограничило себя еще больше. Первые пространство и время, до которых оно было сужено, были сужены до пространства и времени еще раз. Так возникло следующее, второе пространственно-временное измерение Вселенной, которое так же является самовосприятием, но другого, более низкого уровня. Этот уровень самовосприятия не воспринимает себя так полно и так глубоко, как первый уровень, потому что его способность воспринимать уже ограничена уровнем, лежащим над ним.*

*Вслед за этим самовосприятие второго уровня Вселенной, воспринимая себя, еще больше проявило себя в пространстве и времени и ограничило себя до третьего уровня, который также стал еще меньшим по сравнению с вышележащим уровнем сознательности.*

*Так, непрерывно воспринимая себя и тем самым себя ограничивая, проявляя себя, Ничто „погружает“ себя в пространство и время, в форму, в „материю“, все дальше ухо-*

дя от своей изначальной бесформенности и бесконечности. Воспринимая себя, оно создает все более ограниченные, все менее способные осознавать себя уровни самоосознания – пространственно-временные планы, связанные в единую „цепь“, в которой каждый уровень создает из себя уровень, лежащий под ним.

*С каждым разом воспринимающая / ограничивающая / творящая сила все больше слабеет, становясь все более проявленной, с каждым разом все больше ограничивает саму себя в способности воспринимать / ограничивать / творить».*

И наконец, переместив взгляд чуть ниже, мы увидели бы еще одну строчку:

*«Видимый нами Человек является созданием, принадлежащим четырем планам Универсума. Есть ли над этими планами что-то подобное им? Неизвестно, поскольку это область окружности».*

Теперь, пожалуй, мы знаем достаточно для того, чтобы начать наше повествование, и можем отложить в сторону старую алхимическую книгу.

## **Абсолютное и Три Силы**

Источник Всего обращается сам к себе и творит все из себя. Мы будем называть этот источник Абсолютом. Абсолют – это то, что содержит в себе все миры, всё существующее во Вселенной.

*«Я был скрытым сокровищем, но Я хотел быть познанным, поэтому Я создал мир»*, – передает в хадисе Кудси слова Аллаха пророк Мухаммед.

Что существует до возникновения самовосприятия, то есть до Абсолютного? Этого мы не знаем, так же, как и не знаем практически ничего о самом Абсолюте, настолько он далеко от нас. Единственное, что передано нам учениями древности, – это то, что в Абсолютном существуют три силы, которые объединены одним сознанием и одной волей. Эти три силы известны в христианстве как Святая Троица.

Здесь нужно сказать, что смысл той сущности, которую мы называем «сознание», выражен в самом слове, обозначающем его. Слово «сознание» произошло от латинского слова «conscientia», что в буквальном переводе означает «совместное знание о чем-либо».

Древние считали, что сущность сознания – это совместное знание. «Совместное знание» подразумевает под собой «разделение». Оно подразумевает, что существуют как минимум два субъекта, которые разделяют между собой это знание (а значит, объединены этим разделением).

Субъекты совместного знания – это центры или части духа, иллюзия которых возникает в тот момент, когда восприятие воспринимает само себя.

Три силы в Абсолютном возникают в результате его восприятия себя, и их взаимоотношения друг с другом геометрически выражаются окружностью. Окружность олицетво-

ряет собой замыкание сознания на себя. Подобное замыкание на себя олицетворяет также квадрат, однако окружность – это выражение того бесформенного уровня, на котором находится Абсолютное в самом начале постижения себя. Это геометрическое выражение самых высоких измерений Вселенной, где сознание еще почти не погружено в форму, оно не имеет каких-либо границ, качеств, атрибутов, свойств и не выражено через какую-либо структуру. В результате взаимодействия трех сил внутри окружности сознание погружается в форму, и окружность превращается в квадрат. Квадрат олицетворяет собой самовосприятие в мирах формы, сознание, погруженное в структуру и ограниченное законами этой структуры.

Абсолютное – это самый высокий, предельный уровень сознательности, ясности сознания, источник, который создаст все измерения и миры Вселенной внутри себя. Как уже было объяснено ранее, на своем уровне Абсолютное обладает полной свободой воли, ничем не ограничено и не сковано никакими законами, никакой структурой. На уровне Абсолютного существует только один закон – это закон, который вынуждает Абсолютное воспринимать само себя. Проявляя свободу воли, Абсолютное творит внутри себя Вселенную. Оно создает цепь взаимосвязанных измерений, где каждое измерение создает лежащее за ним измерение. Каждое последующее измерение обладает меньшим уровнем сознательности, чем предыдущее, т. е. более бессознательно

и механистично и подчиняется большему количеству законов Вселенной. На уровне Абсолютного существует полная свобода воли, но чем дальше от Абсолютного, тем меньшей свободой воли обладает сознание, присутствующее на этом уровне, тем меньшей разумностью оно наделено. Мы можем сказать, что на своем уровне Абсолютное создает идею или план Вселенной, а затем эта идея начинает механически развиваться на нижележащих уровнях Вселенной. Чем дальше от Абсолютного, тем механичнее развитие идеи, тем оно безукоснительнее и тем меньше возможностей изменить predeterminedность.

Итак, окружность и квадрат это две основные геометрические формы, имеющие огромную важность для всего существующего. Окружность является геометрическим выражением замкнутости на себя и единственности сознания. Это самоосознание, существующее на уровне высших, бесформенных измерений Вселенной. Квадрат – это выражение разделения самоосознания на части, когда сознание в результате постепенного самопроявления проявляет себя до такой степени, что начинает существовать в отдельной форме. Углы квадрата олицетворяют сознание, сфокусированное в некую форму, благодаря тому, что оно было воспринято самим собой. Это сознание, отделенное само от себя, воспринимающее себя «извне» себя.

Самовосприятие Абсолютного, взаимоотношения между тремя силами, существующими в нем, теснейшим образом

связаны с двумя фундаментальными законами Вселенной – законом трех и законом семи. Понимание этих законов было дано Георгием Ивановичем Гурджиевым (1866–1949), известным мистиком и духовным учителем, в его уникальном учении о саморазвитии человека.

Однако прежде чем мы коснемся этих законов, необходимо рассказать о еще нескольких идеях, касающихся окружности.

Всем хорошо известно, что с окружностью связано трансцендентное число Пи. Что есть число Пи? Это отношение длины окружности к ее диаметру. Мы знаем, что окружность олицетворяет замкнутое само на себя восприятие, т. е. самовосприятие. У этого самовосприятия нет источника, и оно творит само себя.

Целая часть числа Пи это три силы, существующие в Абсолютном, слитые в одно целое. Дробная часть числа Пи – это восприятие, творение, действие этих сил. Так как Абсолютное обладает свободой воли, то действие этих трех сил невозможно предсказать – отсюда исходит невозможность понять, вычислить алгоритм образования дробного ряда числа Пи. Свободная воля Абсолютного – это тот первоначальный Хаос, из которого возникло Все. Все – это Порядок. Порядок – это закон, структура, форма, проявление предопределенности, бессознательности, механистичности. Хаос есть противоположность Порядку: отсутствие каких-либо законов, ничего заранее определенного, бесфор-

менность, свобода, сознание.

Хаос является основой самоосознания. Самоосознание приходит из Хаоса, и оно превращает его в Порядок. Порядок формируется из Хаоса.

Хаос – это непознанное, не воспринятое. Невоспринятое содержит в себе изначальное восприятие, не имеющее источника. Это изначальное восприятие, содержащееся в Хаосе, и есть сила, которая творит Порядок, формирует и творит гармонию.

Воспринимая сам себя, Хаос стремится к своему выражению, непознанное стремится познать себя. Однако способно ли оно сделать это? И здесь мы приходим к другой идее.

Можно ли воспринять восприятие? Можно ли разделить разделение?

Этот вопрос можно задать и по-другому. Можно ли нарисовать рисование? Сколько ни рисуй рисование, ты не сможешь выразить его непосредственной сущности. Предположим, человек может нарисовать на картине самого себя, рисующего самого себя, но к чему это приведет? Художник выразит только форму, которую приняло рисование, но не его сущность. Мы можем изобразить сам процесс изображения чего-либо, но истинная суть этого процесса не будет нарисована. Мы рисуем только форму. Суть, которая скрывается за формой, останется невыраженной.

И хотя нарисовать сущность рисования невозможно, это имеет значение. Стремясь нарисовать рисование, мы при-

даем сокровенной сущности рисования некую форму. Мы «овеществляем», «материализуем» его. Художник может нарисовать человека, который стоит за мольбертом и рисует масляными красками, или он может нарисовать девушку-студентку, которая сидит на траве под деревом и рисует карандашом в блокноте, или он может нарисовать детей, рисующих на асфальте мелом. Вариантов-форм, которые может принять процесс рисования, огромное, просто невообразимое количество. Этих вариантов так много, что их число невозможно представить. Однако, что если таких вариантов не бесконечное количество? Что, если, однажды начав рисовать рисование, художник в какой-то момент нарисует все возможные формы, которые может принять этот процесс? Если это так, то это говорит о чем-то поистине удивительном.

Достигнув момента, когда все возможные формы, которые может принять рисование, уже изображены и больше нет ни одной возможности выразить этот процесс посредством его же, мы тем самым подходим к границам возможностей рисования принимать формы.

Границы возможности принимать формы – это также и границы возможности рисовать (создавать) формы. Подходя к моменту, когда все возможные формы, которые оно может принять, исчерпаны, рисование осознает, что его возможности быть ограниченной формой ограничены. Почему? В этот момент открывается некая сущность рисования, сущ-

ность доселе скрытая.

Все вышенаписанное может быть ответом на вопрос, почему существует проявленный мир с его мириадами форм – и каким образом он связан с миром без форм. Мир бесконечных форм, постоянно возникающих и исчезающих, – это попытка постичь сущность бесформенного, стоящего за этими формами.

Конкретный процесс, процесс создания изображения, послужил нам иллюстрацией абстрактного процесса создания формы. Можно использовать еще одну аналогию – речь, говорение, которое также является процессом выражения.

Так, «нарисовать рисование» – это то же самое, что «сказать говорение», «сказать речь». Можно ли выразить в словах, сказать сам процесс произнесения слов? Очевидно, существует такое слово – это слово «говорю». Оно выражает сам процесс выражения. Произнесенное слово «говорю» является процессом, который выражает, создает сам себя. Сказав это слово, человек обозначил (проявил, облек в форму, высказал) сам процесс обозначения (проявления, облечения в форму, высказывания). Обозначения чего? Самого обозначения и высказывания. Высказывания чего? Самого обозначения и высказывания. Если вдуматься в то, что произошло, можно понять, что слово «говорю» – это замкнутая на себя окружность. Это выражение выражения. Слово «говорю» означает, что нет ничего, *о чем* говорят, – т. е. объекта процесса. Нет того, *кто* говорит.

Сказав «говору», ты ничего не сказал. Ты обозначил процесс обозначения, обозначающий сам себя. Но на самом деле ты ничего не обозначил. Ничего не обозначив, ты тем самым очень странным образом обозначил «ничто». Сказав «говору», ты обозначил отсутствие чего-либо, пустоту. Это отсутствие чего-либо возникло странным образом благодаря существованию ничего не обозначающего обозначения.

Обозначив пустоту, ты тем самым определил ее границы, определил то, что она есть. Ты создал границы, и пустота явилась тем, что лежит за пределами этих границ. Она не обозначена и не ограничена – но само это «не обозначена» и «не ограничена» уже является обозначением и ограничением – через отрицание.

Таким образом, мы можем сделать вывод, что Бог, возможно, познает то, что он есть, через определение того, *чем он не является*.

Это дает нам понять, почему существует мир форм и каким образом он связан с бесформенным. Бесформенное не является формами, которые оно создает, и это «не является» уже определяет его неким образом. Бесформенное не может выразить себя в форме, и благодаря этому оно себя выражает. Безграничное не может быть ограничено, и благодаря этому его сущность неким образом ограничивается.

Создав мир форм, Бог познает, что его сущность не может быть выражена в этом мире. Мир форм будет существовать до тех пор, пока бесформенное не определит себя полностью

через отрицание.

Это означает, что, развиваясь через форму, сознания непрерывно расширяют то, чем не является Бог, и тем самым определяют его через отрицание. Если Хаос – это непознанное, а Порядок – познанное, тогда, развиваясь, Порядок устанавливает то, чем не является Хаос и этим самым неким образом ограничивает и определяет его. Хаос постепенно превращается в Порядок, непознанное постепенно становится познанным, но при этом переходе непознанное как *сущность бытия* не меняется. Непознанное нельзя познать – его можно обнаружить, только достигнув предела познания как такового. Достигнув предела познания, мы видим, что непознанное больше не может становиться познанным. Это открывает нам некую сущность того, что лежит за пределом познания, *того, что мы не познали и никогда не сможем познать.*

# **Глава вторая**

## **Закон трех и закон октав**

### **Закон трех и закон октав**

Как уже было сказано выше, в Абсолютном существуют три силы, которые объединены одним сознанием и одной волей. Существование этих сил создает во Вселенной закон, известный как «закон трех». Этот закон гласит, что любой феномен во Вселенной есть результат одновременного проявления трех изначальных сил: Активной, Пассивной и Нейтрализующей. Первая сила может быть описана как инициативная сила, вторая сила как сила сопротивления или реакции, третья сила как уравнивающая сила. Ничто во Вселенной не может проявиться и существовать, если не имеет место совместное, одновременное действие трех первоначальных сил. Ни первая, ни вторая, ни третья сила не могут ничего создать сами по себе, в одиночку, не могут что-либо создать и две силы, взаимодействующие между собой. Только взаимодействие трех сил способно вызвать к существованию некий феномен, некое явление – и так происходит на всех уровнях Вселенной, как на микро-, так и на макроуровнях, как внутри человека, так и снаружи него, в природе, в

космосе.

Второй фундаментальный закон Вселенной в учении Г. Гурджиева – это закон семи, или закон октав. В основе этого закона лежит представление о том, что Вселенная состоит из вибраций. Эти вибрации происходят во всех видах, аспектах, типах и плотностях материи, составляющих Вселенную, от самых тонких до самых грубых ее проявлений, они исходят из самых разных источников и продолжаются в самых разных направлениях, сливаясь, усиливаясь, пересекаясь, ослабевая, препятствуя друг другу.

Закон октав говорит о том, что, однажды возникнув, вибрации развиваются не непрерывно, а с периодическими ускорениями и замедлениями. Сила первоначального импульса, вызвавшего вибрации, действует в них не однообразно, а попеременно – то сильнее, то слабее. Например, начав развиваться с определенной скоростью, возрастающие вибрации через некоторое время замедляются и в определенной степени меняют свою природу и направление, а затем, по истечении краткого промежутка времени, вновь возвращаются к своей первоначальной скорости. Некоторое время они развиваются однообразно, но затем в их развитии снова происходит задержка, и они снова меняют свою природу и свое направление.

Если представить мысленно линию возрастающих вибраций и отметить на этой линии два момента – момент, в котором вибрации имеют скорость тысячи колебаний в секунду,

и момент, в котором они достигают вдвое большей скорости (т. е. двух тысяч колебаний в секунду), – то между двумя этими точками окажутся два места, где происходит замедление и нарастание вибраций.

Древняя наука делила период удвоения вибраций на восемь неравных ступеней в соответствии с темпом возрастания вибраций. Из-за подобного деления этот период был назван *октавой*, что в переводе с латинского (лат. *octavus*) означает «восьмой» или «состоящий из восьми».

Закон развития вибраций, закон октав или закон семи – это основополагающий закон космоса, которому подчиняются все виды, категории, рода и типы вибраций, существующие во Вселенной, – световые, тепловые, химические, магнитные, звуковые и т. д. Везде и всюду закон остается одним и тем же, везде действует одинаково. Более того, так как вся Вселенная представляет собой одни лишь вибрации, взаимодействующие между собой, закон октав является главным принципом, согласно которому развивается все существующее – любой процесс, явление, феномен – от самой Вселенной в целом до самой малой ее части. Обладая глубоким пониманием закона октав, можно познать любое явление, существующее в мире, раскрыть истинный смысл всего, что обладает движением и развитием.

Изучение музыкальной гаммы семи тонов позволяет увидеть закон октав во всей его полноте. Музыкальная октава состоит из восьми нот. Это всем известные ноты до, ре, ми,

фа, соль, ля, си, а также до следующей октавы. Октава начинается с до и завершается на до следующей октавы, т. е. на том моменте, где происходит удвоение частоты вибраций.

Замедление и последующее возрастание вибраций в музыкальной октаве происходит в двух ее местах. Первое замедление происходит между нотами ми и фа. Второе – между си и до.

Музыкальная наука считает, что между каждыми двумя нотами октавы существуют два полутона, за исключением интервалов «ми»-«фа» и «си»-«до», где существует только один полутон (считается, что в этих местах один полутон выпадает).

Почему замедление вибрации происходит именно между «ми» и «фа»? Почему вообще происходит замедление в развитии вибраций?

Закон октав напрямую связан с законом трех и исходит из него.

Для того чтобы объяснить взаимосвязь между двумя законами, нам необходимо сначала рассмотреть закон трех, более глубоко понять взаимоотношения трех первоначальных сил и проявление закона трех в мирах формы.

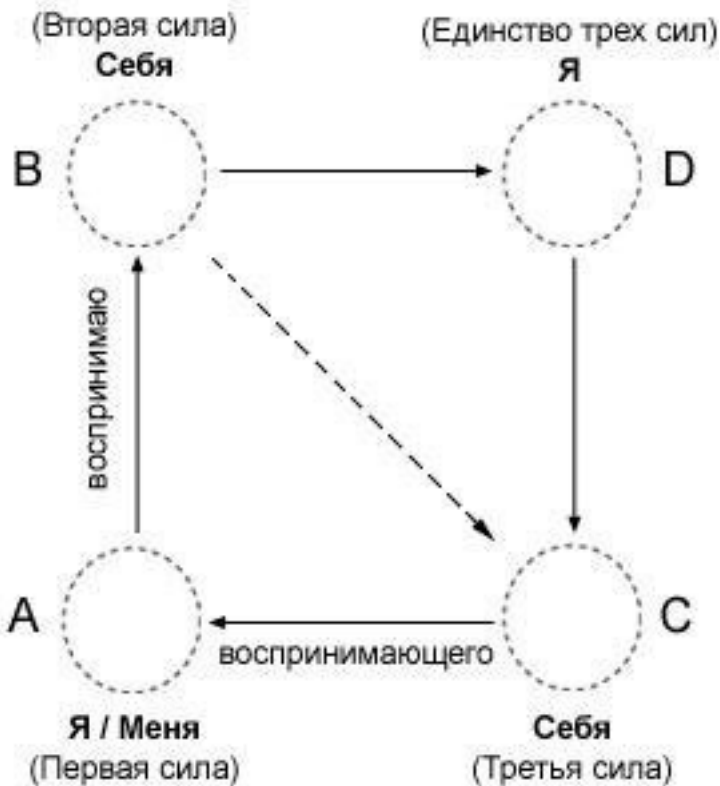

*Рисунок 1. Квадрат самовосприятия, проявление Закона Трех в измерениях формы*

Посмотрите на рисунок 1. Представим себе, что самоосознание начинается с точки «А». Точка «А» символизирует собой Первую Силу, в христианстве называемую Богом От-

цом. Согласно христианскому учению, Бог Отец не рождается и не исходит от другого Лица – это от Него возникают две другие силы. Первая Сила, Бог Отец, желает познать себя и направляет свое восприятие к самому себе. Восприятие Бога Отца, представляющее один из углов квадрата, точку «А», направляется к другому углу квадрата, точке «В», и видит себя в образе Бога Сына. Точки «А» и «В» – это одна и та же точка, Бог Отец и Бог Сын – это одно и то же сознание, воспринимающее само себя. Христианство говорит о том, что Бог Сын предвечно рождается от Бога Отца. Это означает, что Бог Отец непосредственно создает, рождает Бога Сына.

Что должен увидеть взгляд, воспринявший сам себя? Он видит видящий его взгляд. Таким образом, восприятие сознания перемещается в третий угол квадрата, точку «С» и становится Богом Святым Духом, который воспринимает Бога Отца. Бог Отец оказывается и источником, и объектом восприятия одновременно – так же, как и все остальные силы. Таким образом, Бог Святой Дух возникает иначе, не так, как Бог Сын. Христианское учение говорит об этом, что Бог Святой Дух предвечно исходит от Бога Отца – третья сила возникает, потому что Бог Отец, воспринимая Бога Сына, видит самого себя, а значит, должен быть сам воспринят собой.

Так как Бог Святой Дух также является и воспринимающим и воспринимаемым одновременно – это создает четвертый угол квадрата, который не является отдельной силой,

отличной от трех первоначальных, а представляет собой состояние единства, в котором пребывают три силы. В четвертом углу квадрата три силы объединены в одно сознание, одну волю.

Каждый из четырех углов квадрата является и источником, и объектом восприятия одновременно. Все углы квадрата возникают одновременно, а не поочередно.

Мы знаем, что восприятие – это сила, облекающая в форму. Однако у самого восприятия нет источника, нет никакого носителя. Это значит, что рассматривать углы квадрата как источники восприятия, создавшие его, не совсем правильно – эти источники восприятия иллюзорны.

«Я» не существует до возникновения самоосознания. Мы знаем, что не имеющая источника сила обращается к самой себе и облекает себя в форму. Воспринимая себя, эта сила оказывается воспринятой. В этот момент появляются углы квадрата – центры восприятия, – которые создают сами себя. Они появляются все одновременно и никакой из центров не является первичным, создающим все остальные (хотя восприятие и начинается с Первой Силы, она не существует до тех пор, пока не воспримет саму себя). Четыре угла квадрата являются олицетворением одной-единственной точки, которая замкнулась сама на себя.

Чтобы понять это, можно взглянуть на картину Мориса Эшера «Рисующие руки». На этом рисунке видно, что ни одна из рук не является «источником», создающим другую ру-

ку – первая рука рисует вторую, а вторая рука первую. Самотворение, самовосприятие и самоосознание не имеет источника. Пустота придала пустоте форму. Форма не имеет источника. Форма не имеет наполнения.

Известно, что индуизм описывает Бога-Творца Брахму как имеющего четыре головы, четыре лица и четыре руки. Иногда говорится, что у Брахмы четыре тела, четыре головы, четыре лица и восемь рук. Четыре лица Брахмы смотрят в направлении четырех сторон света. Почему Брахма имеет четыре лица?

Четыре лика Брахмы символизируют собой четыре центра восприятия, из которых состоит самовосприятие сознания на уровне формы. Четыре лица – это отдельные центры восприятия (отдельные центры «я»), и между тем все они являются одним и тем же единым восприятием (одним «я»), что очень ясно показано в облике Брахмы древними скульпторами.

Так как Брахма – это только временная форма той сущности, которая не имеет формы, в учении индуизма существует несколько легенд о возникновении Брахмы. Одна из них говорит, что Брахма был рожден в цветке лотоса, который вырос из пупа Вишну в самом начале сотворения материальной Вселенной. Другая легенда говорит о том, что Брахма является сыном Брахмана, Высшей трансцендентальной сущности и его женской энергии Пракрити (или Майи). Третья легенда говорит о том, что Брахма является тем, кто сотворил

сам себя, саморожденным, не имеющим матери и отца.

Все эти легенды раскрывают одну из частей общей истины. Брахма произошел от Высшей Сущности, изначально-го восприятия, не имеющего источника, которое восприняло само себя – это восприятие было представлено древними индусами в виде Брахмана и Пракрити, от соединения которых возник Брахма. Брахма возник в результате действия Высшей Сущности, у которой нет формы – и он возник самотворящим, создающим самого себя. Поэтому другая легенда говорит о том, что Брахма является саморожденным.

Представление о Брахме как о Высшей Сущности Вселенной, Боге-Творце возникло в индуизме в поздние времена, и это искаженное представление. Ранние буддийские тексты говорят о «брахмах» во множественном числе, называя этим словом богов, обитающих за пределами Сферы чувственного в Сфере форм и Сфере отсутствия форм, то есть в ментальном и причинном измерениях (о которых будет рассказано ниже). Состояние этих существ описывается как состояние глубокой медитации, в которой отсутствуют какие-либо желания, эмоции и пристрастия.

Таким образом, изначально «брахмой» называлось сознание, полностью пробужденное на уровне измерений формы. Согласно учению Г. Гурджиева, «брахма» это полностью пробужденный человек, осознающий свое «я» и обладающий свободной волей, но еще не достигший уровня объективного сознания, состояния Будды.

Как мы уже говорили ранее, закон семи происходит из закона трех. Закон семи является следующим шагом в развитии самовосприятия, которое происходит в Абсолютном, это результат самовосприятия, которое происходит уже под действием закона трех.

Состояние единства, в котором пребывают три силы, олицетворяемое четвертым углом квадрата, вновь воспринимает три изначальные силы, действующие в нем, и видит, как они взаимодействуют между собой. Это создает внутри первоначального квадрата еще один квадрат, а вернее ромб. Взаимодействие между центрами сознания само воспринимается и благодаря этому облекается в форму. Так к трем первоначальным силам и состоянию единства, в котором они пребывают, прибавляются еще три дополнительные силы и состояние единства, в котором пребывают все семь сил.



**Рисунок 2.** Закон семи возникает из закона трех

Возрастание и замедление скорости развития вибраций, происходящее в октаве – это проявление закона трех в законе семи.

Вновь рассмотрим квадрат самовосприятия, три угла которого олицетворяют собой три первоначальные силы, а четвертый угол – состояние единства между ними (рис. 1), то есть геометрическое представление закона трех до проявления закона семи.

Представим себе, что восприятие, исходящее из одного центра квадрата, представляет собой линию возрастающих вибраций. Там, где восприятие одного центра квадрата достигает другого центра, энергия останавливается – и од-

новременно меняет направление своего движения. Энергия останавливается, потому что восприятие достигает своей цели – оно видит себя. Вслед за этим энергия меняет направление, потому что, увидев себя, восприятие не просто видит само себя, оно видит себя, *видящего себя*. Восприятие, исходящее из одного центра, видит восприятие, исходящее из другого центра – и в результате этого восприятие первого центра становится восприятием второго центра, начинает двигаться вместе с ним, вслед за ним. А так как восприятие второго центра – это восприятие в другом направлении, то энергия изменяет направление своего движения и затем вновь ускоряется.

Обозначим в квадрате три дополнительные силы и состояние единства между ними, то есть обозначим все семь сил, существующие в октаве, а также состояние их объединения в одно целое (которое само не воспринимается и поэтому не проявлено, то есть не облачено в форму центра сознания). После этого соотнесем каждую из семи сил с соответствующей ей нотой музыкальной октавы.

### Единство семи сил

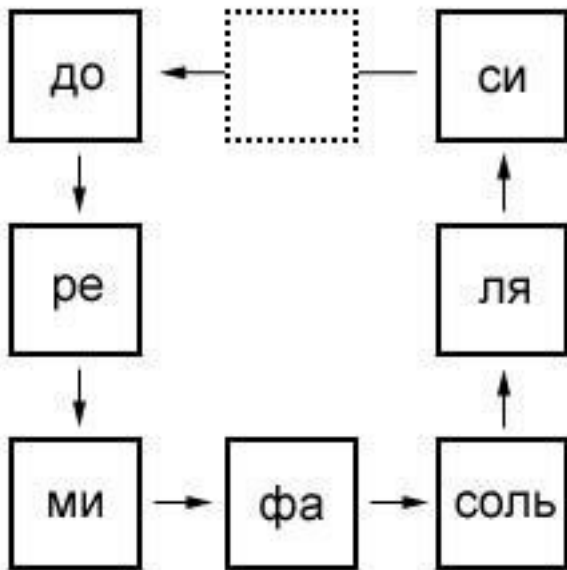

*Рисунок 3. Семь сил и состояние единства в квадрате самовосприятия*

Мы увидим следующее. Восприятие первого центра, который соответствует ноте «до» музыкальной октавы, воспринимая третий центр, ноту «ми», следует за восприятием третьего центра, которое направлено к пятому центру, ноте «соль». Вибрации в октаве останавливают свое развитие из-за того, что в определенных местах октавы происходит

восприятие одного центра сознания другим центром. Вибрации меняют направление движения и снова ускоряются, когда восприятие первого центра превращается в восприятие второго центра, следует за ним.

Как мы помним, существует два места в октаве, где развитие энергии замедляется и меняет свое направление – между нотами «ми» и «фа» и между нотами «си» и «до» следующей октавы. Зная об этом и рассматривая квадрат, мы можем справедливо заметить, что энергия должна замедлять свое развитие и менять направление также между «соль» и «ля», потому что таково устройство квадрата. Однако в природе этого не происходит, энергия свободно продолжает развиваться до ноты «си», не меняя своего направления и не замедляя скорости развития. Почему? Потому что угол квадрата, соответствующий ноте «си», состояние единства трех сил, возникает не в результате того, что одна сила воспринимает другую, а в результате их общего восприятия. Поэтому в октаве, состоящей из семи нот, на самом деле есть только одно место, где энергия замедляет скорость своего развития и меняет направление, в котором она движется – между нотами «ми» и «фа». Другой интервал – это интервал между двумя соседними октавами, и устройство квадрата его не отражает, так как квадрат позволяет увидеть устройство только одной октавы.

Развитие самовосприятия продолжается, и состояние присутствия вновь воспринимает взаимодействие всех семи

сил и тем самым создает еще пять дополнительных сил, которые соответствуют в музыкальной октаве пяти дополнительным полутонам (диезы и бемоли). Эти пять дополнительных полутонов обозначаются на клавиатуре пианино черными клавишами. Дополнительный полутон не возникает только в том месте октавы, где восприятие достигает само себя, и направление восприятия изменяется.

Так, октава, состоящая из семи нот, превращается в октаву, состоящую из двенадцати нот. Двенадцать нот плюс состояние единства между ними более полно описывают некоторые законы, действующие в природе и во внутреннем мире человека, поэтому в дальнейшем, когда мы будем описывать данные законы, мы вернемся к этой октаве – мы будем называть ее тринадцатинотной октавой. При этом большая часть законов, относящихся к бытию человека, полностью описывается семи нотной октавой, поэтому мы будем в основном использовать ее.

Здесь нужно сказать, что в данной книге термин «октава» имеет несколько другое значение, нежели он имеет в музыкальной науке. Все остается тем же, что и в музыке, меняется только понимание восьмой ноты. Музыкальная наука называет октавой музыкальный интервал, в котором частота высокого звука в два раза больше низкого (то есть соотношение частот между звуками составляет 1 к 2). Восьмая нота музыкальной октавы есть первая нота вышележащей октавы. В данной книге мы называем «октавой» семь нот обычной

музыкальной октавы плюс состояние, в котором все семь нот звучат одновременно. То есть восьмая нота октавы – это не первая нота вышележащей октавы, а нота, которая представляет собой объединенное звучание всех семи нот. Эта нота не является отдельной нотой, она не присутствует в нотном ряду и на клавиатуре пианино. Она возникает в результате объединения всех семи – или, если учитываются пять дополнительных полутонов – двенадцати нот.

Единство двенадцати сил  
Состояние самоосознания

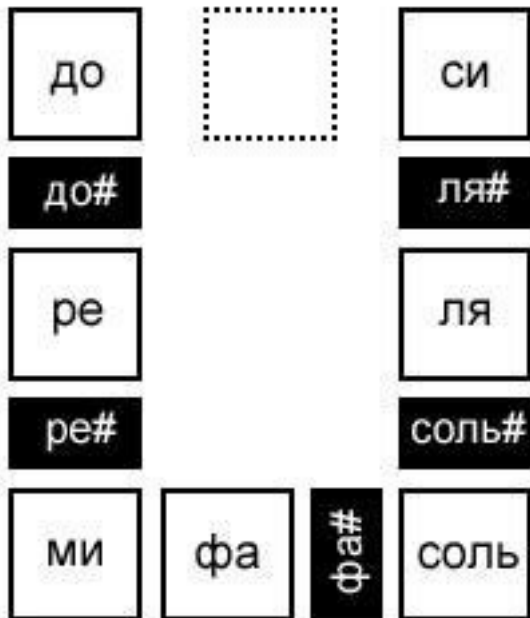

*Рисунок 4. Двенадцать сил и состояние единства в квадрате самовосприятия (тринадцатинотная октава)*

## **Проявление закона трех и закона октав в человеке**

Человек является существом, созданным согласно закону трех и закону октав. Древние учения говорят о том, что человек являет собой Вселенную в миниатюре и существует как на уровне бесформенных измерений Вселенной, так и в мирах формы. Он является точной копией большой, космической Вселенной, и внутри него действуют точно такие же законы, которые действуют в космосе.

Мы будем рассматривать проявление человека только в мирах формы. Как мы уже знаем, во Вселенной существует четыре измерения, на уровне которых сознание имеет форму (число четыре связано с квадратом самовосприятия, то есть с тем, как проявляется закон трех в мирах формы). Это физическое, астральное, ментальное и причинное измерения. Выше этих измерений сознание уже не имеет формы, какого-либо отдельного тела, но присутствует во всех точках этого измерения одновременно.

Ранее мы уже дали идею о том, каким образом посредством самовосприятия Абсолютного образуются различные пространственно-временные измерения Вселенной. Теперь эту идею необходимо дополнить, исходя из того, что все существующее во Вселенной обладает определенной степенью материальности и представляет собой вибрацию определен-

ной скорости.

Все измерения Вселенной материальны, состоят из материи, частицы которой вибрируют с определенной скоростью. Мир Абсолютного, создающий все остальные миры, обладает самой высокой скоростью вибраций. Здесь нужно сказать о том, что чем выше скорость вибрации материи, тем большей сознательностью и разумностью обладает эта материя, тем более глубоко и полно она осознает себя. Таким образом, Абсолютное – это наивысший уровень сознательности и разумности, существующий во Вселенной, уровень сознания, содержащий в себе все остальные уровни. Чем дальше измерение от Абсолютного, тем более медленно вибрирует материя, составляющая это измерение, и тем меньше эта материя осознает себя, тем более она бессознательна. С уменьшением скорости вибрации материи происходит то, что мы могли бы назвать увеличением ее «плотности». «Плотность» может быть понята так же, как «материальность». Наиболее медленно вибрирующая материя является наиболее плотной, наиболее инертной, а значит, наиболее «материальной». Наиболее быстро вибрирующая материя является наиболее тонкой, наименее материальной.

Все измерения Вселенной взаимопроникают друг в друга, содержатся одно в другом. Материя более плотного измерения как бы насыщена материей вышестоящего, более тонкого измерения. Материя вышестоящего измерения, в свою очередь, насыщена материей еще более тонкого измерения,

лежащего над ним – и так далее вплоть до Абсолютного.

Таким образом, мы понимаем, что все во Вселенной материально, представляет собой вибрацию, которая имеет определенную скорость, а также разумно, сознательно, но степень этой сознательности зависит от скорости вибрации. Материя, скорость, с которой она вибрирует, и сознательность этой материи – все это взаимосвязано.

Выше мы упоминали о четырех измерениях формы – физическом, астральном, ментальном и причинном. Физическое измерение представляет собой наиболее плотное измерение Вселенной, материя которого имеет самую низкую скорость вибрации по сравнению со скоростью вибрации материи остальных планов Вселенной. Проявление человека в физическом измерении – физическое тело.

Астральное измерение (эмоциональное измерение) – следующий за физическим измерением план реальности. По отношению к человеку этот план является планом чувств, эмоций. Скорость вибрации частиц материи астрального плана значительно превосходит скорость вибрации физической материи. Человек проявляется на уровне астрального измерения посредством своего эмоционального (астрального) тела. В христианском учении это измерение названо Чистилищем, так как именно в нижних слоях этого мира люди, наполненные низкочастотными энергиями (ненавистью, завистью, ревностью и другими негативными чувствами), проходят медленное очищение и освобождаются от этих энер-

гий. В буддийском учении это измерение называется Сферой чувственного или Сферой страстей. Во множестве эзотерических учений этот мир называется Тонким миром.

Ментальное измерение – план мыслей. Скорость вибрации частиц материи этого плана превосходит скорость вибрации материи астрального плана в такой же степени, в какой скорость вибраций последнего превосходит скорость вибраций физической материи. Проявление человека в ментальном измерении – ментальное тело, тело мысли. Это измерение соответствует раю христианского учения, и Сфере форм буддийского учения.

Причинное измерение – план сознания, души. Материя причинного плана имеет самую высокую скорость вибрации по отношению к материи остальных измерений формы. Проявление человека в причинном измерении – причинное тело, тело сознания или тело воли. Этот план, хотя и является отдельной и независимой реальностью, в то же время тесно связан с ментальным измерением, является высшей частью ментального измерения. И если ментальное измерение представляет собой уровень конкретных мыслей, то причинное измерение представляет собой уровень абстрактных мыслей. На этом уровне мысли предельно бесформенны, объекты этого измерения предельно не погружены в форму. В буддийском учении этому миру соответствуют высшие уровни Сферы форм. Это дом истинного «я» человека, которому принадлежит тело сознания, которое не обновляется при

каждом новом земном воплощении, как три нижележащих тела, а остается постоянным и неизменным на протяжении всего цикла перевоплощений.

Таким образом, человек обладает четырьмя телами, с помощью которых его «Я» выражается в измерениях формы: физическим, астральным, ментальным и причинным. Эти тела взаимопроникают друг в друга и взаимосвязаны очень тесным образом, представляют собой единый организм, функционирующий по определенным законам.

Этот организм возникает во Вселенной благодаря развитию самовосприятия Абсолютного, когда оно достигает такой степени проявления, что становится отдельной формой, отдельным существом. Источник сознания, существующий на уровне бесформенных измерений Вселенной, обращается к самому себе и проявляет себя в виде самоосознания, состоящего из отдельных частей. Это проявление происходит в соответствии с законом трех.

Проявление Первой силы, Бога Отца, в измерениях формы соответствует в человеке причинному телу. Причина существования Бога Отца и его действий находится только в нем самом, и не исходит ниоткуда извне, так же и причинное тело человека содержит причины своих действий только в самом себе. Поэтому это тело называется «причинным», или телом «воли», поскольку ему принадлежит самостоятельная, свободная воля, которая не обусловлена ничем внешним, на которую внешняя среда не может оказать никакого влияния.

Это тело является телом души человека, это тело сознания, истинного «я».

Вторая сила, Бог Сын, соответствует в человеке ментальному телу. В христианском учении есть представление о том, что Бог Отец – это Божественный Ум, а Бог Сын – это Божественное Слово, которое создает Ум. Это представление отражает тот факт, что причинное измерение, план причины, является высшим уровнем ментального измерения.

Третья сила, Бог Святой Дух, соответствует в человеке физическому телу.

Четвертый угол квадрата, состояние единства трех сил, соответствует эмоциональному телу человека. Астральное измерение Вселенной, которому принадлежит эмоциональное тело, не является ни «высшим», ни «низшим», не принадлежит ни физическому, ни духовному, но является посредником между двумя этими уровнями и может передавать влияния как вверх, так и вниз.

Вторая сила  
«Бог Сын»  
Ментальный план

Единство трех сил  
Намерение, Воля  
Астральный план

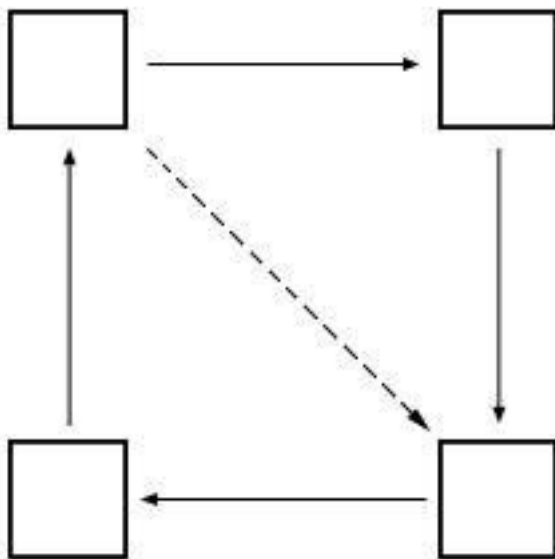

Первая сила  
«Бог Отец»  
Причинный план

Третья сила  
«Бог Святой Дух»  
Физический план

*Рисунок 5. Квадрат самовосприятия, четыре измерения формы*

Таким образом, четыре «я» квадрата самовосприятия,

возникающие в результате действия закона трех в мирах формы, соответствуют четырем телам человека.

Как уже говорилось выше, состояние единства трех сил в квадрате самовосприятия вновь воспринимает три первоначальные силы, действующие в нем, и видит, как они взаимодействуют между собой. Это создает закон семи, закон октав.

Проявляясь в человеке, закон октав создает систему центров сознания, или энергетических центров. Единое сознание, разделенное на три части, вновь воспринимая себя, делится на семь частей, семь своих проявлений. Эти энергетические центры называются в индуизме «чакрами», и они играют ключевую роль в бытии человека. Важнее этих центров нет ничего, поскольку они – это в буквальном смысле части, из которых состоит сознание человека.

Санскритское слово «чакра» означает «круг», «колесо», «диск» или «вихрь». Древние индусы называли энергетические центры «вихрями», потому что считали, что они представляют собой вихри жизненной энергии, центры концентрации энергии в человеке, водовороты, в которых энергия движется по кругу, входя внутрь человеческого тела и выходя из него.

Учение индуизма содержит очень подробное описание системы чакр, в нем подробно описаны качества, свойства и характеристики каждой чакры, а также взаимосвязи, существующие между чакрами. Главное, что необходимо понять, – с чакрами в человеке связано очень многое, они выполняют

так много функций, что изучение их работы и взаимодействия друг с другом должно занимать одно из первых мест в работе по саморазвитию, проводимой человеком.

В соответствии с законом октав сознание человека разделено на семь частей, семь центров. Каждый центр располагается в определенном месте человеческого тела. Так как центры – это отдельные части единого сознания, которое воспринимает само себя, они представляют собой *органы восприятия*, каждый из которых обладает восприятием уникального рода. Каждый центр является особым приемо-передающим аппаратом, который как воспринимает, поглощает из окружающего мира энергию и информацию, так и излучает, генерирует определенного рода энергию. В учении индуизма, а также в других духовных и эзотерических учениях можно найти большое количество информации о чакрах, однако ни одно из учений, существующих сейчас или существовавших ранее, в прошлые века и в древности, не говорит о самом главном – о том, что чакры являются именно органами восприятия, совместное восприятие которых создает сознание человека. Знание об этом никогда не становилось достоянием масс, оно всегда хранилось в тайне, скрывалось от ищущих под огромным слоем разного рода второстепенной, а зачастую и ложной информации.

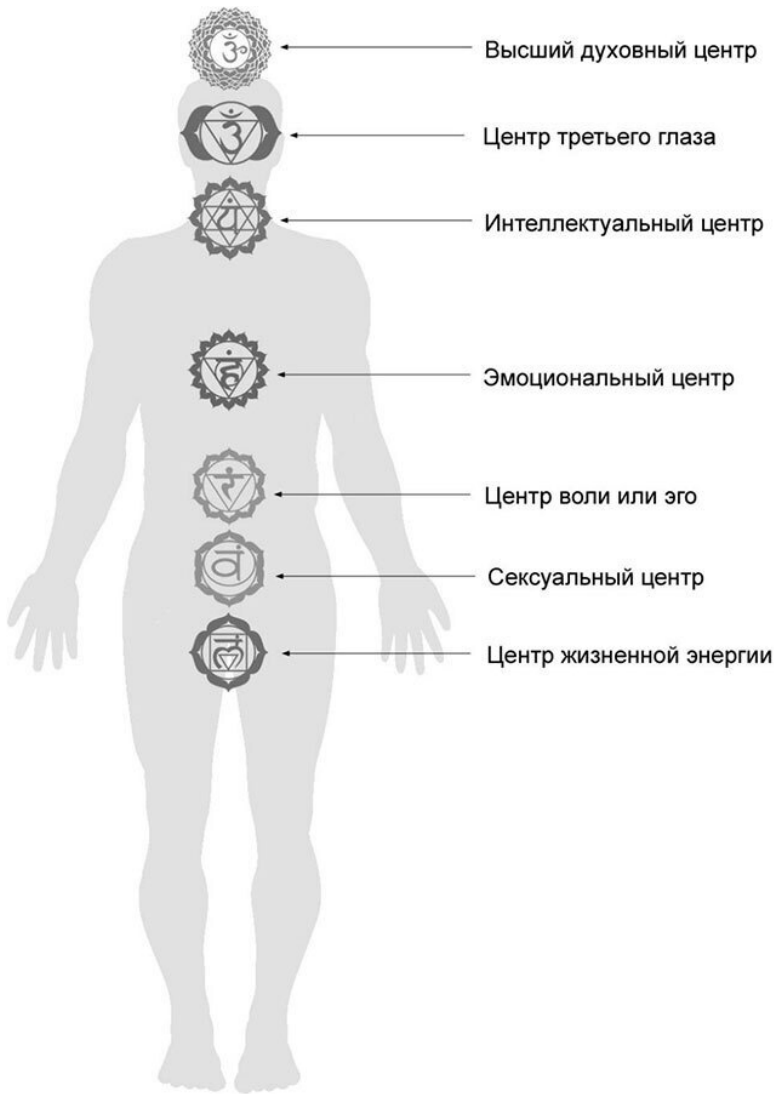

## *Рисунок 6. Центры сознания человека*

Первый центр называется в индуизме корневой чакрой, или чакрой жизненной энергии. В учении Г. Гурджиева это инстинктивный центр. Он располагается в области промежности между половыми органами и анальным отверстием. Этот центр отвечает за наполнение физического тела жизненной энергией, а также контролирует и управляет всеми внутренними функциями человеческого организма, дыханием, кровообращением, пищеварением и т. д. Правильная работа первого центра обеспечивает здоровье и гармоничное бытие физического тела. Этот центр тесно связан с сексуальной чакрой, а также с двумя малыми чакрами на ступнях, которые также впитывают из окружающего пространства жизненную энергию.

Второй центр – это сексуальный центр (половой центр в учении Г. Гурджиева). Он расположен в районе лобковой кости. Этот центр производит сексуальную энергию и отвечает за половую функцию человека. Жизненная энергия поступает в этот центр из лежащего ниже первого центра и концентрируется, становясь сексуальной энергией.

Третий центр – это чакра воли, или эго. В учении Г. Гурджиева – двигательный центр. Он расположен в районе пупка, в точном геометрическом центре тела. Этот центр имеет большое значение для человека, и об этом будет рассказано ниже. Здесь можно сказать, что двигательный центр отвечает

за управление физическим и астральным телами, а также за приобретение автоматических навыков. Этот центр во многих учениях, содержащих знание о чакрах, назван «чакрой эго».

Четвертый центр – эмоциональный центр. Он расположен в районе солнечного сплетения. Эмоциональный центр отвечает за эмоциональную сторону человека, посредством него человек чувствует, испытывает эмоции. Это духовное сердце человека. Эмоциональный центр связан с двумя малыми чакрами на ладонях, которые могут как впитывать, так и излучать энергию.

Пятый центр – центр ума, или горловая чакра. Этот центр называется интеллектуальным центром в учении Гурджиева. Он расположен в районе горла. Интеллектуальный центр осуществляет проявление интеллектуальной функции, он проявляет и выражает логический ум, который думает, осмысливает, анализирует.

Шестой центр – чакра третьего глаза. В учении Г. Гурджиева называется высшим эмоциональным центром. Этот центр расположен внутри головы, в центральной части мозга. Вместе с седьмым центром этот центр относится к двум высшим центрам, функции которых недоступны обычному человеку.

Седьмой центр – коронная чакра. В учении Г. Гурджиева называется высшим интеллектуальным центром. Расположена на макушке головы. Второй из двух высших центров че-

ловека, отвечающий за функционирование причинного тела, тела сознания.

Здесь нужно сказать, что все сверхъестественные, чудесные, паранормальные способности человека, какие только возможны в природе, когда они действительно существуют и проявляются, а не являются плодом воображения или симулируются с целью обмана, связаны с функционированием в человеке двух высших центров. Любые сверхъестественные силы, которыми может обладать человек, исходят из работы двух высших центров и обусловлены связью этих центров с нижними пятью центрами.

Центры соотносятся с нотами музыкальной октавы. Если мы соотнесем центры с нотами, то ноте до музыкальной октавы будет соответствовать первый центр жизненной энергии, а ноте си – седьмой центр сознания. Энергия, которую генерирует и воспринимает первый центр, обладает самой медленной скоростью вибрации по отношению к скорости вибрации остальных центров. Скорость, с которой вибрирует седьмой центр, – самая высокая.

Если соотнести четыре тела человека, которые являются проявлением закона трех, с энергетическими центрами, которые являются проявлением закона семи, то мы увидим, что с каждым из четырех тел особым образом связан свой собственный центр. Каждый из этих четырех центров можно назвать отдельным умом, который осуществляет управление какой-либо функцией человека – так в человеке суще-

ствуует инстинктивный ум (первый центр), который управляет внутренними функциями физического тела (кровообращение, пищеварение и все остальные внутренние процессы), двигательный ум (третий центр), который осуществляет управление движениями физического и астрального тел, интеллектуальный ум (пятый центр), который управляет деятельностью ментального тела, и сознательный ум (седьмой центр), который управляет причинным телом.

Как мы помним, астральное измерение – это выражение единства трех сил в мирах формы. Исходя из этого, мы можем понять, что третий центр, который связан с астральным телом, играет исключительно важную роль, так как представляет собой центр истинного «я» человека, в котором все его аспекты объединяются в одно целое, наделенное одной волей, сознанием и индивидуальностью. Третий центр располагается в геометрическом центре тела, в районе пупка. Согласно учению К. Кастанеды, это центр «воли», истинное сосредоточение силы в человеке. «Воля» есть личный аспект «намерения», силы, которая создала и поддерживает все существующее во Вселенной. Это согласуется с тем, что мы знаем о состоянии единства трех сил в квадрате самовосприятия. Воля человека есть индивидуальное выражение воли Божества, которая создает все существующее. В учении айкидо третий центр воли известен как «единая точка», или «точка Центра». Все искусство айкидо основывается на умении концентрировать разум на этой точке и действовать из

нее. Концентрация на единой точке делает возможным совершенно невероятные, с точки зрения обычного человека, вещи. Коити Тохэй, известный мастер айкидо, основатель школы Ки-айкидо, в своей книге «Высказывания о Ки» пишет: «Вселенная – это безграничный круг с безграничным радиусом. Будучи сконцентрированным, он становится точкой в нижней части живота, которая и является центром Вселенной. Давайте сконцентрируем наш разум в этой точке и станем одним целым с ней и пошлем наше Ки во Вселенную»<sup>1</sup>.

У спящего человека третий центр превращается в центр эго – то, что являлось центром воли истинного «я», становится центром эго-сознания.

Оставшиеся три центра – сексуальный, сердечный и центр третьего глаза, возникшие в результате проявления закона семи, олицетворяют восприятие, действие, излучение четырех тел, являются центрами взаимодействия и излучения. Центр сексуальной энергии олицетворяет собой проявление жизненной энергии физического тела вовне, а также желание соединиться в одно целое с другим на физическом уровне. Сексуальная энергия представляет собой концентрированную жизненную энергию.

Сердечный центр олицетворяет собой проявление «я», или «воли», вовне, а также желание взаимодействовать на

---

<sup>1</sup> Koichi Tohei. *Ki Sayings*. – Japan: Ki No Kenkyukai, 2003. – 5. The one point in the lower abdomen.

эмоциональном уровне. Центр третьего глаза олицетворяет собой проявление ума вовне, то есть действие ментального тела.

Помимо семи центров в квадрате самовосприятия существует еще один «центр», центром не являющийся. Это состояние единства всех семи центров, состояние полной сознательности, или осознания своего бытия, которое мы будем также называть состоянием «присутствия».

Мы знаем, что в состоянии самоосознания, в котором пребывают три первоначальные силы, энергия движется от одного угла квадрата к другому, объединяя весь квадрат в единое целое.

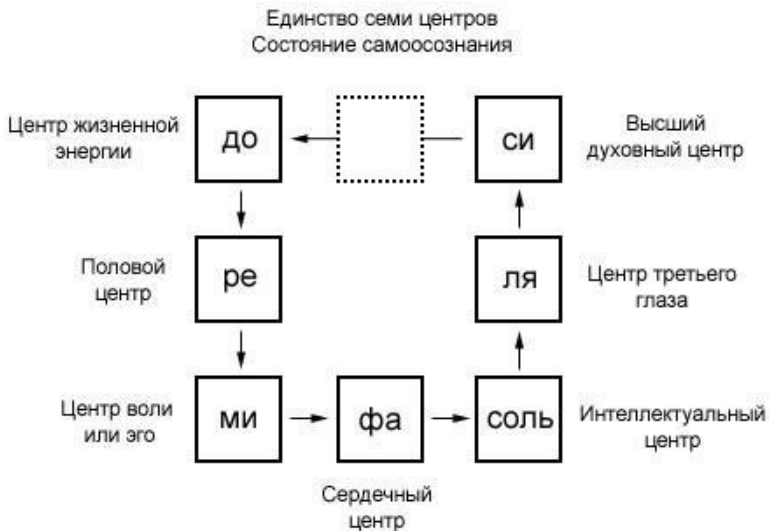

**Рисунок 7.** Восприятие семи центров человека в квадрате самовосприятия

Подобным же образом возникает состояние единства семи центров. Каждый из семи центров воспринимает другой центр, лежащий за ним, и благодаря этому восприятие всех центров объединяется воедино. Части, на которые разделилось сознание, объединяются в одно единое целое, в одно «я». Это «я» является временной формой бесформенного сознания, существующего на уровне высших измерений Вселенной. Мы можем сказать, что для обычного человека это «я» является сознанием его души, или тем, что в некоторых

духовных учениях называется Высшим «я», Истинным Человеком. На самом деле это «я» и есть сам человек – как уже говорилось выше, «я» не может существовать без самоосознания, потому что именно самоосознание создает «я». Однако обычный человек не обладает «я».

## **Отсутствие сознания у человека**

Все истинные духовные учения, когда-либо существовавшие на Земле, на протяжении многих тысячелетий доносят до человечества одну и ту же мысль: то, что человек считает своим бодрствующим состоянием, есть сон. Человек спит. Он пребывает в бессознательности, во сне. Каждое утро, пробуждаясь ото сна, человек на самом деле не пробуждается, он остается пребывать во власти сновидений, создаваемых его умом. И так же, как во время ночного сна, человек не осознает себя, точно так же он не осознает себя во время сна дневного. Он не осознает свое «я» и не видит окружающее его реальное бытие.

Все истинные духовные учения говорят об этом, и все они ставят своей целью пробудить человека, выволить его из плена навязанного ему сна.

Почему человек спит, почему он погружён в сон?

Ответом на этот вопрос являются два факта, две истины.

Первый факт говорит о том, что некогда, во времена глубокой древности, много десятков, а может быть, и сотен ты-

съячений назад, человек был поработщен, захвачен в плен некой силой, пришедшей на Землю извне, из космоса. Эта сила поработила человека, погрузив его в гипнотический сон, и осталась на Земле в качестве ее подлинного хозяина.

В Библии это событие названо Грехопадением, изгнанием человека из Рая. Силой, которая поработила человека и которая до сих пор держит его в рабстве, являются определенные тонкоматериальные сущности, то есть сознания, эволюция которых во Вселенной не предполагает обладания физическим телом. Эти сущности – это падшие ангелы, демоны христианского и всех остальных учений. Знание о том, что человек был поработщен, и свидетельства существования демонических сил, которые держат его в рабстве, содержатся в большинстве древних религий и духовных учений, в мифологии многих древних народов, во многих старинных культурах, народных верованиях.

Вторая истина дополняет первую. Как ни странно, она говорит о том, что поработщение человека, тот сон, в котором он пребывает, является необходимым для развития Вселенной. Эта идея связана с развитием Луча Творения, описанного в учении Г. Гурджиева.

Ниже мы объясним, как связаны два вышеописанных факта и почему они не противоречат друг другу. Сейчас же рассмотрим то, каким образом человек был лишен сознания, каким образом создается состояние сна в человеке.

Когда-то в глубоком прошлом течение энергии в квадра-

те сознания человека было изменено. Восприятие, исходящее из пятого центра, *центра ума*, было направлено в первый центр, *центр физической реальности*. Таким образом, квадрат был превращен в треугольник, один из углов квадрата, ответственный за сознание и высшие возможности человека, был исключен. Человек был отрезан от двух высших чакр, чакры третьего глаза и коронной чакры, а также от четвертого тела, тела сознания, с которым связана седьмая чакра.

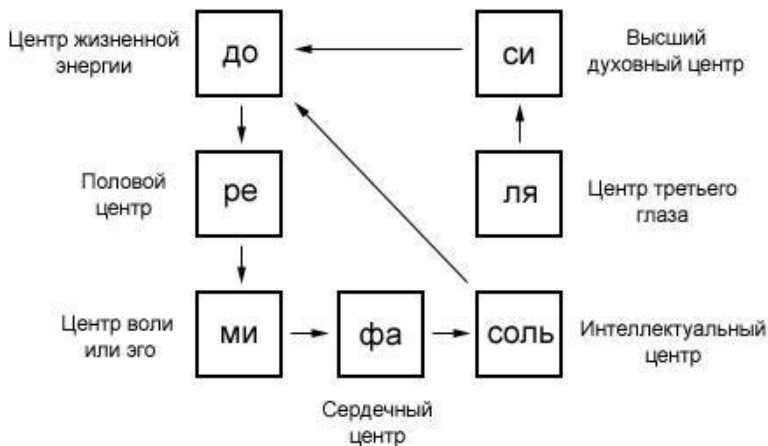

**Рисунок 8.** Треугольник эго-сознания

В созданном треугольнике сознание, принадлежащее причинному телу, продолжает воспринимать физическую ре-

альность. Его восприятие, представленное четвертым углом квадрата, движется в первый угол физической реальности, оттуда во второй угол эмоциональной реальности и в третий угол ментальной реальности. После этого восприятие не возвращается к себе в четвертый угол, а направляется вновь в физическую реальность. Таким образом создается сон, в который погружено сознание. Восприятие сознания не возвращается к нему самому, то есть сознание не видит само себя, не осознает себя.

Для того чтобы лучше понять природу того сна, в который погружен человек, нужно более подробно рассказать о феноменах сна и бодрствования. Сон и бодрствование в их подлинном смысле – это разные уровни сознательности. Обычный человек знает только три уровня – сон без сновидений, сон со сновидениями и то, что он называет пробужденным состоянием, бодрствованием. На самом деле эти три состояния являются разными состояниями сна. Как указывает Г. Гурджиев в своем учении, сам по себе феномен сознания и самоосознания, анализа, самонаблюдения, памяти возникает в человеке только в результате восприятия одним центром деятельности другого центра. Сознание в человеке может возникнуть только в тот момент, когда один центр видит другой центр, регистрирует его деятельность.

Как мы знаем, человек имеет семь различных центров, каждый из которых может воспринимать работу других центров. Благодаря этому факту для человека возникает воз-

возможность находиться на разных уровнях сознательности, то есть возникает возможность быть погруженным в более или менее глубокий сон, быть более или менее пробужденным.

Как уже было сказано выше, «я» в человеке возникает в тот момент, когда все семь центров сознания последовательно воспринимают друг друга. Центры должны воспринимать друг друга в определенном порядке для того, чтобы возникло сознание (порядок обусловлен тем, как течет энергия в квадрате самовосприятия): первый центр воспринимает второй центр, второй центр воспринимает третий центр, третий центр воспринимает четвертый центр и так далее вплоть до седьмого центра, который воспринимает работу первого центра и тем самым замыкает восприятие само на себя.

Таким образом, мы можем сказать, что между семью центрами существует семь связей. Состояние, возникающее в человеке в тот момент, когда все семь центров воспринимают друг друга, является состоянием предельной сознательности, полного пробуждения. Это состояние подлинного, объективного бодрствования, в котором человек полностью осознает себя, свое реальное «я» и действительный мир вокруг.

Состояние сна или меньшей сознательности возникает в тот момент, когда разрывается одна из связей восприятия между центрами. Разрыв связи возможен, так как центр может как проявлять свое восприятие вовне, так и не проявлять. Кроме того, восприятие каждого отдельного центра

может менять свое направление в квадрате самовосприятия. Здесь возможны два направления: центр может воспринимать либо нижележащий центр, находящийся непосредственно под ним, либо вышележащий, находящийся непосредственно над ним, то есть два соседних с ним центра. Обычный человек не способен управлять восприятием своих центров, по своей воле устанавливать или разрывать связи между ними.

Когда разрывается одна из связей в системе центров, человек погружается в состояние меньшей сознательности. Одна из частей его сознания перестает быть связанной с другими, не воспринимает другие части. Разрыв еще одной связи погружает человека в еще больший сон. Состояние предельного, объективного сна возникает в тот момент, когда оказываются разорваны все связи между всеми семью центрами. Это состояние полной бессознательности, в котором отсутствуют все чувства, отсутствует какое-либо самоощущение, человек полностью перестает осознавать и воспринимать как окружающий мир, так и самого себя.

Выше мы уже рассказали, что благодаря тому что восприятие пятого центра ума было направлено к первому центру физической реальности, человек был отрезан от двух высших центров. Связь между пятым центром ума и шестым центром третьего глаза была разорвана, и человек погрузился в состояние сна, в котором восприятие пяти нижних центров оказалось замкнуто само на себя. Это состояние отли-

чается от состояния нормального, природного сна, потому что восприятие ума не просто перестало проявляться вовне и воспринимать вышележащий центр, оно начало воспринимать абсолютно другой центр, не предназначенный для его восприятия. Возник не обычный природный сон, а то, что можно назвать состоянием гипноза. В этом состоянии шестой центр продолжает работать и воспринимать седьмой центр, а седьмой центр продолжает воспринимать первый центр физической реальности, то есть сознание причинного тела, проявляющееся через седьмой центр, продолжает воспринимать физическую, эмоциональную и ментальную реальность. Однако его восприятие не достигает само себя, так как оказывается в ловушке – на пути к шестому центру оно изменяет направление и снова воспринимает физическую реальность. Так, полностью функционирующие высшие центры оказываются отрезаны от нижних центров (правильнее будет сказать, что они остаются связанными с ними, но только в одностороннем порядке).

Таким образом, сон, в который погружен человек, – это гипнотический сон, внутри которого человек способен перемещаться по различным уровням сознательности, становясь то более сознательным и пробужденным, то менее. Засыпая, человек разрывает связь между центром ума и центром физической реальности. Если при этом связи между другими центрами остаются нетронутыми, возникает то, что называется сном со сновидениями. Чем больше связей разорвано

– тем более глубоким является сон, тем меньше в нем самоощущения и восприятия чего-либо.

Как мы помним, закон трех говорит о том, что каждая из трех сил, воспринимая другую силу, видит себя. Первая сила создает квадрат сознания, стремясь воспринять саму себя. Отсюда исходит закон установления соответствия, один из главных законов Вселенной. Этот закон является законом гармонии. В человеке этот закон проявляется в том, что каждый из семи центров сознания воспринимает себя в другом центре, лежащем за ним, подобно тому как это происходит с тремя силами в законе трех.

Благодаря этому в искусственно созданном треугольнике ум воспринимает себя в качестве физической реальности. Ум автоматически устанавливает тождество, равенство между собой и между физической реальностью. Не установить тождество невозможно, это закон самовосприятия, и отсюда происходит тот факт, что каждый человек существует в своем собственном субъективном мире мыслей, который он считает подлинной реальностью. Об этом факте говорят многие духовные учения, обладающие истинным знанием.

Обычный человек не видит реального мира, он всегда смотрит на мир сквозь стену своего воображения, сквозь концепции и идеи ума. Реальный мир всегда скрыт от человека стеной его собственных мыслей. Однако человек не понимает этого и считает, что видит подлинную реальность.

Это происходит, потому что в треугольнике эго-сознания ум и физическая реальность приравниваются друг к другу. Человек принимает субъективные мысли, концепции и идеи ума за объективную физическую реальность.

Благодаря тому факту, что ум устанавливает тождество между собой и физической реальностью, возникает еще один важный аспект психики человека.

Из психологии мы знаем, что основой психики человека является *отождествление*. Что такое отождествление? Согласно современному определению, отождествление – это установление тождества, то есть полного равенства при любых обстоятельствах между какими-либо объектами, явлениями или идеями. В психологии это понятие используется главным образом в значении «самоотождествление». Самоотождествление – это приравнивание себя к каким-либо воспринимаемым объектам и явлениям, существующим как во внешнем, так и внутреннем мире, перенос своего «я» на эти объекты или перенос качеств и свойств этих объектов на свое «я».

Отождествление – это поиск себя, своего «я», осуществляемый умом. Человек постоянно ищет себя. Он не знает, кто или что он есть, и вынужден искать свое «я». И так как треугольник, по которому движется энергия-восприятие, состоит из трех реальностей: физической, эмоциональной и ментальной, ум ищет себя в этих реальностях, но не может

найти.

Таким образом, мы можем сказать, что сознание спящего человека, человека-машины, в терминологии учения Г. Гурджиева, имеет форму треугольника. Известно, что в психологии треугольник ассоциируется с агрессией, сексом и эго. Равносторонний треугольник – самая динамичная из геометрических фигур, ассоциирующаяся с опасностью, экспансией и агрессией, стремительным и разрушающим препятствия (пронизывающим, рассекающим, раскалывающим) движением. Треугольник соотносится с такими свойствами характера как ригидность и эгоцентризм, проявлениями которых могут быть уверенность и стойкость, но также – жёсткость, упрямство, несговорчивость, резкость, самоутверждение любой ценой.

Мы можем понять, почему это так. Углы треугольника – это чакра выживания, чакра эго и чакра ума. Вместе они характеризуют основные черты эго-сознания.

## **Гармония и дисгармония**

Сознание, заключенное в треугольник, превращается в эго-сознание. Эго имеет одну отличительную черту, черту, которая характеризует все его бытие, все его существование. Этой ключевой чертой является постоянная внутренняя неудовлетворенность. В буддизме это состояние называется *дуккха*.

Состояние эго – это состояние постоянной внутренней дисгармонии. Эта дисгармония возникает из-за невозможности установить тождество между центрами восприятия. Ум пытается установить тождество с физической реальностью, но не может сделать это, поскольку должен установить тождество между собой и сознанием. В физической реальности он не может «увидеть свою сущность», воспринять себя.

Ощущение дисгармонии, неудовлетворенности является ощущением *несоответствия* между воспринимающим и воспринимаемым. Ощущение гармонии – это ощущение *соответствия* между воспринимающим и воспринимаемым.

И хотя ум в силу физических законов природы не может установить соответствие между собой и физической реальностью, благодаря чему эго испытывает постоянную внутреннюю дисгармонию, закон гармонии проявляется и в искусственно созданном треугольнике, в субъективном мире эго.

Когда представления человека о реальности, о том, какой должна быть его жизнь, совпадают с действительным положением дел (физической реальностью), тогда он чувствует гармонию и удовлетворенность. Между содержимым ума и физической реальностью установлено тождество. Когда содержание ума не соответствует физической реальности, тогда человек испытывает неудовлетворенность, дисгармонию. Дисгармония – это несовпадение, несоответствие, отсутствие тождества.

# Конец ознакомительного фрагмента.

Текст предоставлен ООО «ЛитРес».

Прочитайте эту книгу целиком, [купив полную легальную версию](#) на ЛитРес.

Безопасно оплатить книгу можно банковской картой Visa, MasterCard, Maestro, со счета мобильного телефона, с платежного терминала, в салоне МТС или Связной, через PayPal, WebMoney, Яндекс.Деньги, QIWI Кошелек, бонусными картами или другим удобным Вам способом.