

тайны и мифы науки

Павел Полуян

КОРОНА СВЯЗИ

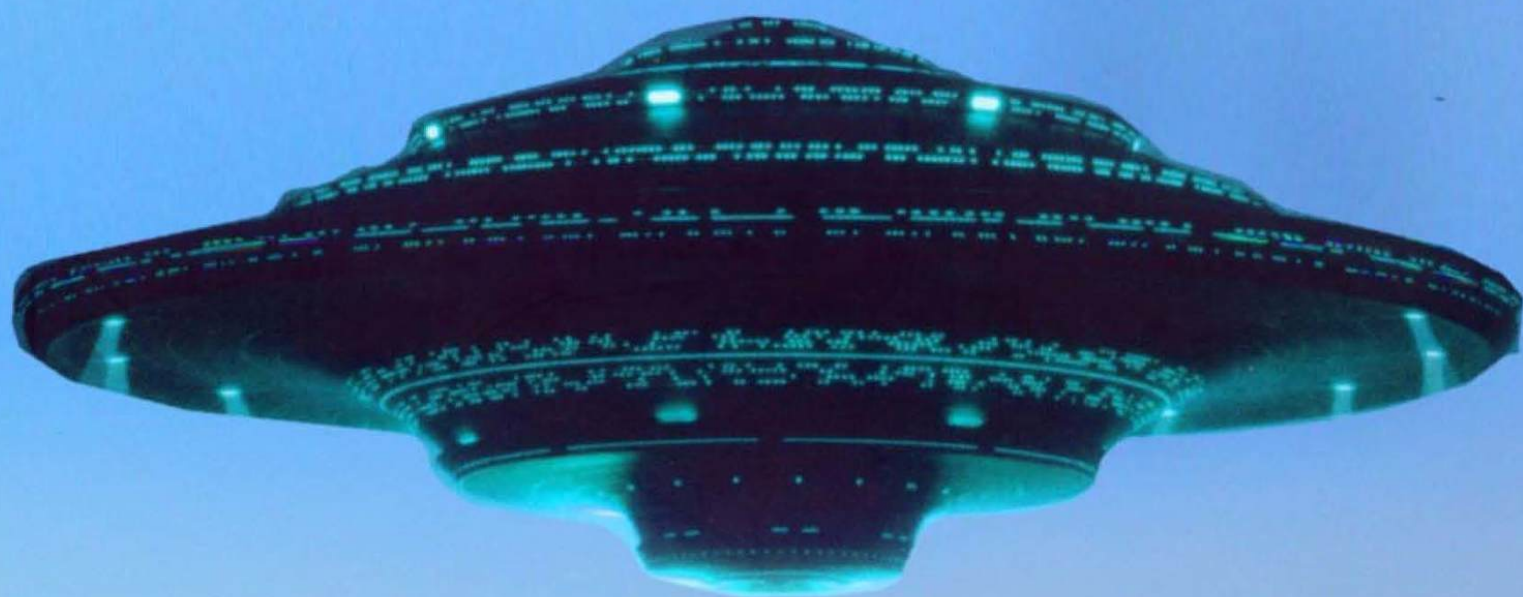

**ВИХРИ
ВО ВРЕМЕНИ**

Тайны и мифы науки

Павел Полуян

Корона связи. Вихри во времени

2020

УДК 001.94
ББК 20.3

Полуян П.

Корона связи. Вихри во времени / П. Полуян — 2020 — (Тайны и мифы науки)

ISBN 978-5-00155-230-7

Это скрывалось от вас десятилетиями! Автор книги продолжает свое расследование технологии «летающих тарелок», начатое в книге «Охота за НЛО». Кто и зачем рисует на пшеничных полях загадочные рисунки? Как готовили олигархи управляемое обрушение финансового рынка? Где придуман хитрый план: спровоцировать мировую угрозу, чтобы потом воцариться над планетой? Секретные тайны опасных технологий сочетаются в этой книге с загадочным детективным сюжетом, где герой повествования путешествует по планете Земля — по воде, по воздуху, под землей и подо льдами. Посещает Берлин, Париж, Барселону и Антарктиду, спасаясь от коварных преследователей. В формате PDF А4 сохранен издательский макет книги.

УДК 001.94
ББК 20.3

ISBN 978-5-00155-230-7

© Полуян П., 2020

Содержание

Маленькое предисловие	6
Система контроля. Файл #1	14
Глава 1	21
КВАНТОВОЕ СОЗНАНИЕ И МЫСЛЬ-МАТЕРИЯ[6]	21
Международные страсти	21
Немного метафизики	24
Под сенью ноосферы	25
От алгебры к геополитике	31
Точки смыслоукалывания	32
Числа в пространстве	32
СИМВОЛЫ ПРОШЛОГО	33
ПОСЛЕСЛОВИЕ 2019	37
Система контроля. Файл #2	39
Глава 2	47
Я МЫСЛЮ, И МЫСЛЬ СУЩЕСТВУЕТ[36]	47
РЕЗИДЕНТ КОСМОСА[41]	51
Обыск в ноябре	52
Дело темное	52
Идентификация и эволюции	53
Жук в муравейнике	54
Источник тайных знаний	55
Астролаз	55
Раскопать тайну	56
КОСМОС.РУ – ДОБРО ПОЖАЛОВАТЬ![44]	59
Система контроля. Файл #3	62
Глава 3	72
ЛИКВИДАЦИЯ НЛО	72
НЛО: СДЕЛАНО В США – 1[60]	83
Об интригах с пришельцами и земных реалиях	83
Серьёзные свидетельства	86
Как раскрыть тайну?	89
Секрет технологии НЛО: самолеты и зонтики	92
Конец ознакомительного фрагмента.	98

Павел Полуян

Корона связи. Вихри во времени

*Посвящаю свою книгу
Сибирскому федеральному
университету*



© Полуян П.В., 2020

© ООО «Издательство «Яуза», 2020

Маленькое предисловие

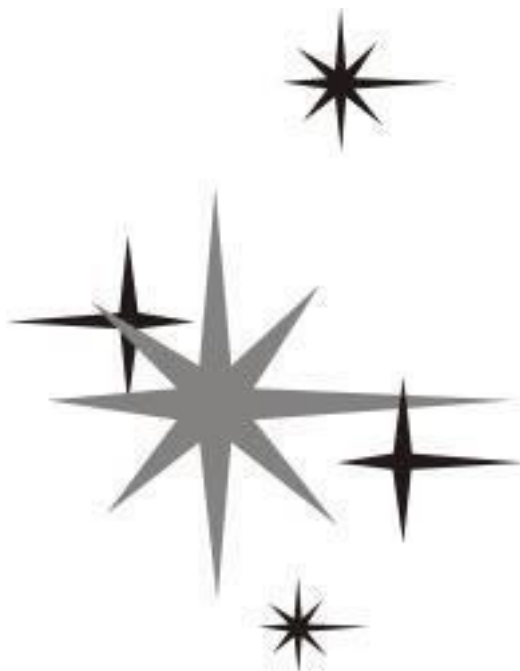

В аэропорту «Емельяново» пришлось закупать сувенирку. И ведь зарок давал: приобрести магнитики заранее, но вот опять отправляюсь в Москву, забыв о презентях. С заграницей проще: десятирублевки закатал в пластик – вот вам красноярские флаеры. И так, что же прикупить? Я выбрал изображения сибирских языческих существ: каменные личины, соляные знаки, наскальные пиктограммы...

В столице на этот раз предстояло особенно много встреч: сначала клубный разговор на тему времени, потом Сруто-выставка, затем институт философии и конференция в университете. Кроме того, условился с издателем о встрече... И я лайкнул лайку – выбрал блокнотик с мордашкой сибирской собаки. Рассовал пакетики по карманам и отправился на посадку.



Взлет я переносу, авиакатастроф не боюсь. Случилось так, что впервые испытал самолет в семилетнем возрасте: помню круглое окно, а в нем – облачные царства с воздушными замками. И кормили пассажиров по-царски – давали черную икру, хлеб в хрустящем целлофане, масло в серебряшке...

Полоса отпустила лайнер, огоньки канули в туман – наш рейс ранний, зато во Внуково окажусь утром – четыре часа полета вычтут разницу между Москвой и Красноярском. Суточное время подчиняется декретам, так же как сезонное – с зимне-летним переводом часов пресловутым. Мне как-то придумалось либретто для рок-оперы с названием «Пропавшее время», чтобы каждому часу посвящалась своя песня. Маркетинг хитрый: на радио при каждом новом «бип» начнут исполнять какое-то из моих 24-х творений.

*Восемь часов – это чашка горячего кофе,
Выпил её и опять побежал по делам.
Если сегодня они у тебя и не плохи,
Может случиться, что завтра рассыплются в хлам...*

Всё и рассыпалось: смену времен отменили, воображаемая поэма осталась недописанной... Стихи рассосались, зато скопился трактат прозы. Увидел свет в один прекрасный миг...

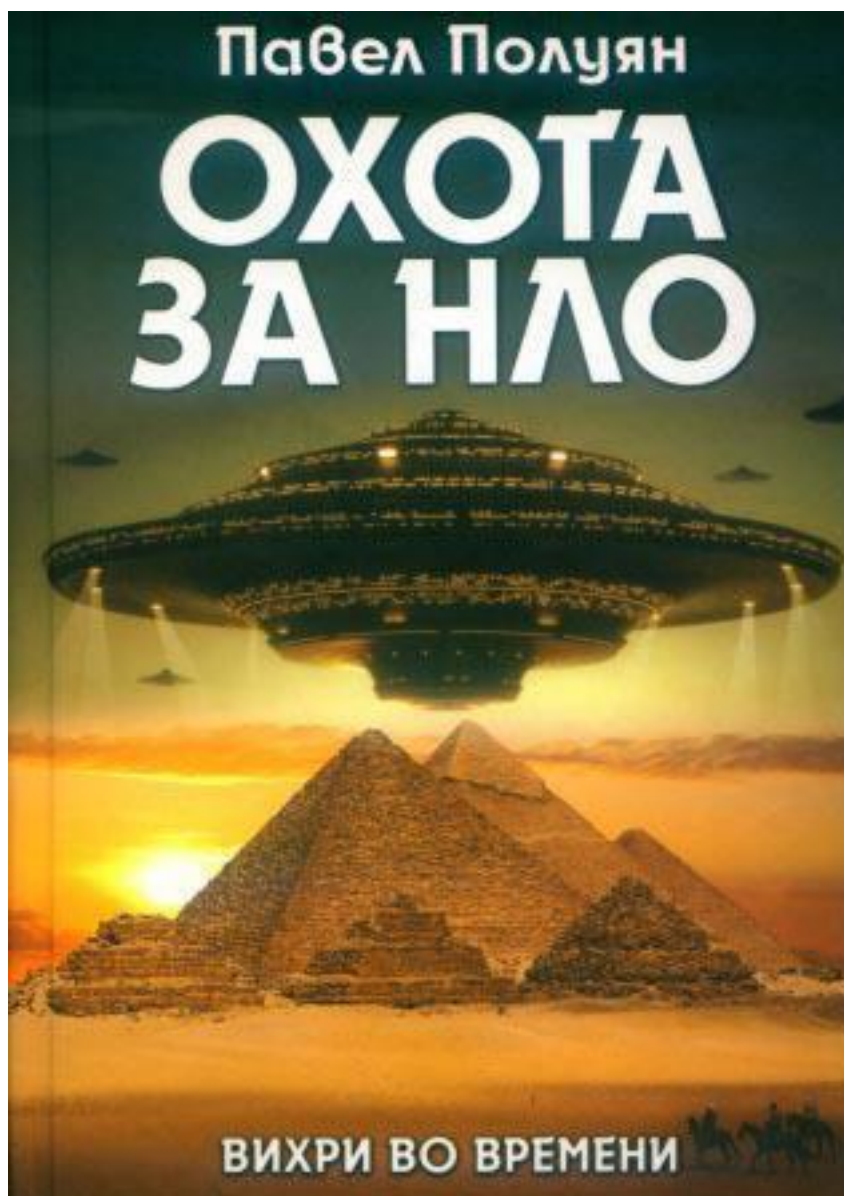

Десять лет назад я оказался в эпицентре информационного взрыва. Виной всему – моя книга «Охота за НЛО. Вихри во времени», которая вышла в свет в издательстве «Яуза» (второе издание состоялось в 2018 году). Инновационный поворот темы с «тарелками» и «кругами на полях» многим пришелся не по нраву: возбудился уфологический космопоиск, обиделись альтернативщики. А воинствующие скептики объявили мою версию чистой фантастикой – записали автора в кондуит «Фрикопедии». Между тем, я продолжил охоту в информационных дебрях. Параллельно ушел работать в реальный сектор, где познакомился с электромагнитными импульсными технологиями и узнал, что такое конкурентная разведка (см. например, <http://hrazvedka.ru/>). Защитил диссертацию, выпустил научную монографию. Стал доцентом, преподавателем философии. А ещё – постоянным экспертом «Рен-ТВ» (там реплики мои мелькали на фоне массовки контактеров и уфологов).



Шло время, инопланетные страхи превратились в самодельную художественность. Дядя Сэм наступил на мертвую кошку: ЦРУ на своем сайте написало про UFO, обещая Малдеру и Скалли сенсационный сюрприз. Кандидатка Хиллари вдруг публично заявила, дескать, придя к президентской власти, откроет американцам тайну неопознанных объектов. А в журнале «The Economist» на обложке «The World 2016», где любители новогодних гаданий ищут намеки тайного первоначальства – явилась карикатурная «летающая тарелка», в которой сидит скучный офисный клерк... С большой долей вероятности уфологические секреты готовились к раскрытию, но что-то вышло не так. Старушка Хиллари улетела вверх тормашками, а победный Трамп озаботился китайской гегемонией и русской экспансией... Таким образом, нам самим придется завершить разоблачительную дешифровку UFO. Обещаю: раскроем секреты спецслужб до конца. Десять лет назад, в той книге весьма поверхностно говорилось о технологии «летающих тарелок», теперь пора выложить карты на зеленый столик...

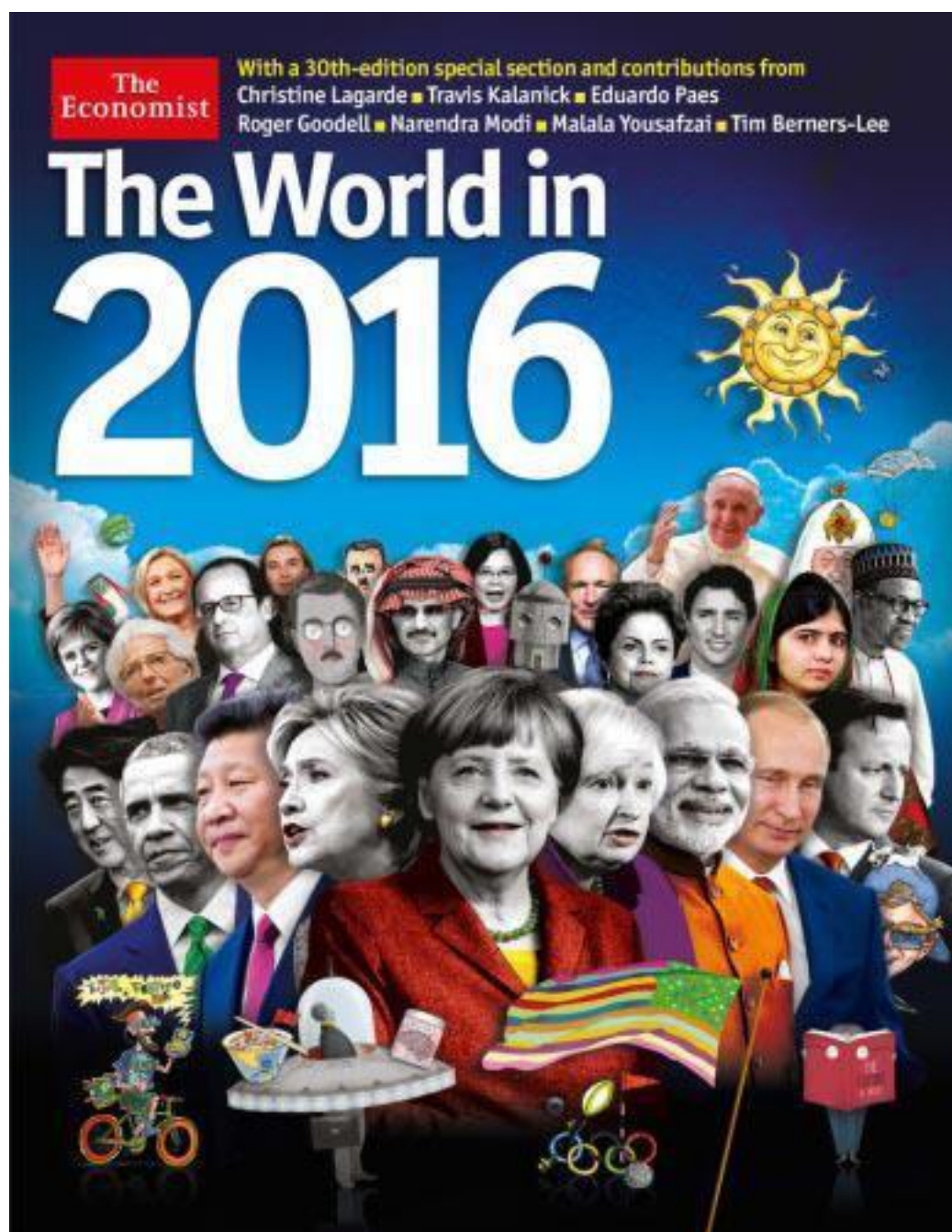

Поэтому мы с издательством подготовили к выходу дилогию: первый том «Вихри во времени. Охота за НЛО» – репринт того давнего трактата, а вторая книга «Вихри во времени. Корона связи» – подводит итог моему многолетнему расследованию. Подчеркиваю: технология НЛО совершенно не фантастична, но довольно хитра, и публичный рассказ об этом станет препятствием для легального патентования – так мы сделаем секретное ноу-хау достоянием всех.



Но поскольку книга моя не отчет научно-технический, а познавательное чтение – перед вами синкретическая смесь литературных, философических и журналистских текстов. Как говорится, в одном флаконе – физика и лирика, а также эзотерический дискурс на тему сложной проблемы сознания. Кроме того, нам предстоит раскрыть секреты мироустройства, о которых никто раньше не говорил – «тайна сия велика есть». Об этой составляющей скажу особо, но перед тем вернемся на минутку к «летающим тарелкам».

Когда я готовил книгу к изданию, вдруг пришло письмо по e-mail от Александра Ефименко, с которым ранее общался в связи с его наблюдением необычного летательного аппарата. На сей раз Александр писал о патентовании новых технологий, а я в ответ предложил, включить в мою новую книгу его рассказ. Вот текст:

*К.т.н. Ефименко А. А.
(ОАО Лаборатория и.м. акад. БССР Паушкина Я. М.)
Тел.: +38 0662344662 +38 0721588343
E-mail: efimo@inbox.ru Skype: efimo3@inbox.ru*

ПОЛЁТ ОПОЗНАННОГО ЛЕТАЮЩЕГО ОБЪЕКТА (ОЛО) В НЕБЕ КОМИ АССР

Случай произошёл в Коми АССР, в конце июля 1994 г., у железнодорожной станции «Пл. 29 км», над рекой Уса. Нами наблюдался летательный аппарат, который был опознан как результат работы человеческой мысли и труда по характерным признакам. А именно: бесшумный полёт на высоте до 500 м, небольшой провал в воздушную яму над поверхностью реки, серебристый цвет треугольной оболочки с закруглёнными углами, на плоской кормовой части три чистых (не обугленных) сопла реактивной тяги,

по краям два кронштейна с мигающими габаритными светильниками различного цвета (красный и зелёный). Поэтому в дальнейшем мы его именовали как опознанный летающий объект (ОЛО). Наблюдали вдвоём с коллегой из ПечорНИИпроекта. Мы в этом институте работали в 1980–1996 гг. Дальнейшие поиски в открытой печати, а также при опросе населения, результатов не дали. И ещё важный факт, подтверждающий земное происхождение ОЛО, произошел в тамбуре поезда Воркута-Москва. Когда я рассказал попутчикам о виденном летающем объекте, и люди стали расходиться, то последний, перегордив мне дорогу и оставшись со мной один на один, сказал: «Видел и молчи...». Он был в форме майора...

Четверг, 21 июня 2018, 8:36 +03:00 от Павел Полуян <polyan2002@mail.ru>:

Александр!

Давайте, я опубликую в своей книжке (сейчас готовлю к печати). Пришлите в верде и картинки в джипеге в хорошем разрешении (думаю, лучше заново нарисовать обычной ручкой и отсканировать - в ч.б). Дам текст, как пришлете - с адресами-телефонами. Только добавьте даты поточнее.

А вам - юньюку пришлю потом.

ПП

Четверг, 21 июня 2018, 9:51 +07:00 от Александр Ефименко <efimo2@inbox.ru>:

Здравствуй, Павел! Не публикуют в журнале ИКИ АН РФ. Дай рецензию, может с ней опубликуют. 73

С уважением,

Александр Ефименко

efimo2@inbox.ru

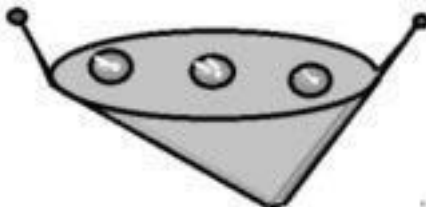

Человек в форме майора – это, конечно, не «люди в черном», но без всякого сомнения сотрудник контролирующей структуры. О Системе Контроля и пойдет речь. Как я уже сказал, книга – синтез текстов разного плана. И один из таких планов – записки некоего С. Сикорского, которые вы можете рассматривать как фантастическую повесть. Таковой она и является по существу. Вот, скажите, как бы вы обозначили материалы, которые вдруг стали приходить на вашу электронную почту, повествуя об инопланетной Сверхцивилизации, о Космическом эксперименте, об ангелах, русалках и серых гномах? Записки Сикорского о приключениях в Арктике и Антарктике, в Чили, Барселоне, Берлине и Красноярске – они даны внутри основного текста как пронумерованные файлы. Названные фрагменты я отредактировал и добавил к ним эпиграфы, смысловые отсылки к Платону, Аристотелю, Владимиру Соловьеву, Джорджу Беркли и Лейбницу – философам, которые использовали форму диалога для изложения своих идей.

В названных фрагментах мы обнаружим старого знакомого Феоктистова (он еще в первой книге появляется в самом начале повествования, но потом исчезает). Во второй книге Феоктистов оказывается героем запутанного сюжета в сетке Системы Контроля за кулисами земной истории.

Приглашаем читателей в зазеркальное закулисье: что там кроется – за искривлениями надувных шариков? Храм благотворителя или же интим-дискаунтер? Молитвенные альманахи или маги замогильные? Полная клиника, гнойная теургия, черная трансплантология? Древние виманы или секретный транспорт криминальных кланов?

Как обрести бессмертие в лабиринтах Всевселенской информационной сети? Кто мы на Земле – хозяева или пришельцы?

Итак, счастливого путешествия!¹



Приглашение к диалогу

<https://www.youtube.com/watch?v=o2hiCFCnEf0&t=32s>.

¹ Остается добавить, что я не скупился на авторские примечания (с отсылками на сетевые ресурсы) и лично подготовил множество иллюстраций. При этом отсылки в Сеть – это не только URL, но и QR-коды, которые ведут чаще всего к моим аккаунтам, где представлена stream-philosophy со статьями и видеофильмами, обзорами книг и событий. (Там читатели смогут высказывать свои суждения и задавать разные вопросы, а я на них буду отвечать по ходу очередного стрима.) За идею такого синтеза книги и интернета я благодарен Андрею Шевелеву, руководителю Бизнес-акселератора «300 стартапов». А также я благодарю Олега Фролова – за помощь в верстке столь сложного текста. И, конечно, моя особая благодарность Павлу Быстрову, Анжеле Степановой и Лине Незвинской, всем сотрудникам издательства «Яуза».

Система контроля. Файл #1

*«...полезно поставить себя на место независимого наблюдателя,
не относящегося к человеческому роду, а просто оказавшегося на
Земле...»*

Игорь Сикорский²

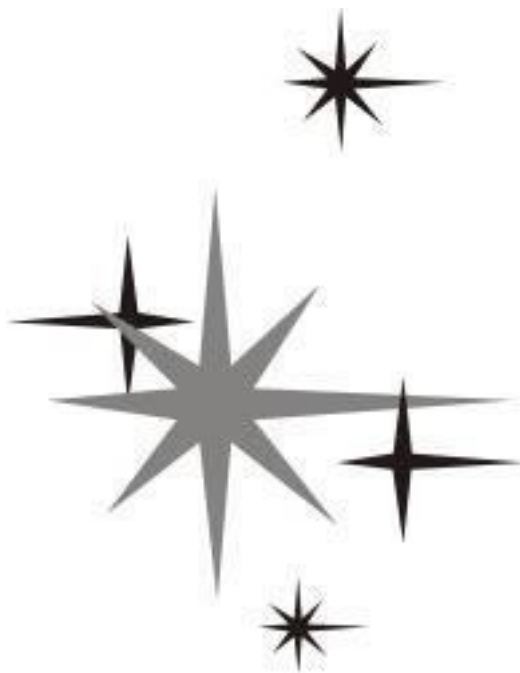

Камешки вывертываются из-под подошв и скачут вниз. Кузнечики трещат, мушки витают...

А люди здесь редко ходят – спуск к реке слишком обрывист. Знаю, бывал тут, когда искал укромные места для экстренных встреч. Сегодня как раз... «экстренная»... поймал словечко, выплюнул...

К встрече готов: на маковке на бейсболке – шпионская пуговка (ухо-глаз). Кепка чёрного цвета с символической менорой «Роснефти», сувенир с нефтяного конгресса – на стенде в обмен на визитку получил. Представлял сибирский филиал ресурсной компании (работаю там в секретном отделе). А «жучком» разжился в Китае, сейчас спецом усадил шпиончика на макушку: лечу сегодня на важное мероприятие – хочу все точно зафиксировать. Составлю отчет, потом его надо три раза ритмизировано проговорить в пустоту Ничто. Прибить и забыть, отвинтить – не вспомнить... Раз-два-раз! – вышагиваю по склону, диктуя шепотом. «Жучок» на кепке смотрит вокруг (в черно-белой линзовидности), слышит звуки окрест, а ещё пишет мой шепоток, улавливая вибрацию по костям черепа.

² См. <https://magazines.gorky.media/hj/2008/252/evolyucziya-dushi-o-smysle-zhizni.html>. Все эпиграфы и названия главок подбирал и давал я – Павел Полюян (далее – П.П.), при подготовке материалов к публикации. Ряд иллюстраций ранее прислал С.Сикорский вместе с текстом. Примечания все мои. – П.П.



Раз-два! – шаги мешают, а тут еще ботинки поехали... по сухарикам позаскользили... трескуч трансерфинг...

...Я удержался! – опираюсь на удилище-бамбук. Палка из трех частей с латунными трубками – снасть моего отца. Сам не рыбачу, но иногда вещицу достаю и верчу в руках. Отца не помню. Мать говорила, что улетел в космос, потом поведала о трагической гибели. Песочный король и глиняная королева...

Вроде звук колоколов послышался? Перезвон. На прибрежной горе построили недавно церковь.³ Я её миновал, когда искал начало тропинки. Мама, папа... Царствие им Небесное.

³ Судя по тексту и фото – Храм новомучеников и исповедников российских в красноярском Академгородке. См. <https://www.youtube.com/watch?v=rMvNuDKED4Y>. – П.П.



Отцовские вещи у меня сохранились (нож, бинокль, инструменты), а удилище – бестолку, да вот – пригодилось для вящих декораций. Не затевал бы маскировку, но прилетит чин досто-почтенный – надо продемонстрировать как режим блюда. (По инструкции: если ждешь у реки – изобрази рыбалку). Такая у нас смесь рыбьего масла с птичьим молоком.

Обычно встречи в лесу назначаются, но сегодня – критическая деформация, потому срочно вблизи Красноярска, махни рукой – уже в черте города. Потому я выбрал прикрытие высокого берега с расчетом на предутренний туман. Заодно нехитрый спектакль: удочка и котелок, пачка крупы, пакетик тушенки – духовой оркестр и орган в придачу. Кашу натурально намереваюсь сварить – встречаемся ночью, заскучать можно.

Ускорил шаги. Стал говорить в полный голос. Тут-то и угодил в яму! Обрыв тропы – в ручей. (Зря я муху налево выплюнул...) Удилище обмоткой зацепилось за кустик, сумка слетела с плеча – шлепнулась на попу. У рюкзака самая настоящая «попа» – немецкий дизайнер зачем-то сделал вещице две выпуклости снизу. Ранец этот я купил год назад в Берлине, когда ездил к Марте – так зовут мою любимую женщину. (Расскажу потом.) Поднимаю рюкзак, выдергиваю бамбукище (оставляя на ветках снасть и куски полиэтиленовой пленки). Отряхнулся, встал на продолжение тропы, отрапортовал: «На лыжах по асфальту!»

Итак, мне «за тридцать», зовут меня Сол Сикорский. И вовсе не Соломон, а именно Сол. Фамилия моя знаменита, знатоки вспомнят Сикорского – авиаконструктора мировой известности. А моё непривычно имя – знак Солнца. Наверное, мать еще и героя «Звездных войн» подразумевала, получилась дворовая кличка – «Капитан Соло». Ныне Сол Евгеньевич Сикорский, моложавый блондин – «атлет под сорок лет». Я, кстати, родственник вертолетного гения Сикорского – двоюродный правнучатый племянник, вроде того. И мы не только родственники по крови, но и соратники по Системе: только он был когда-то Прогрессором, а я сейчас – Свя-зист. В иерархии градаций Системы Контроля мой уровень «7». Это не достижение для моего возраста, но есть и другие заслуги, отмеченные офицерскими лычками в пирамидке на пред-плечье парадной формы. Раз в месяц в полнолуние я надеваю металлический шлем – Корону Связи. Хитроумное древнее устройство: тяжелое, поблескивает изнутри зеркально, а снаружи – на купольных дугах и зубчиках – самоцветы. Моя милая красавица Корона – средство кос-мической коммуникации, вход в меональное пространство. Надев Корону, усаживаюсь в удоб-

ную позу (сугхасана), смотрю через окно на диск Луны. Бегут мурашки по позвоночнику, а я проговариваю сводку-мантру. Раз-два-три. Где-то далеко-далеко-далеко ретранслятор в космической укупорке принимает информацию по ментальному каналу и отправляет еще дальше – в Галактический Центр. Там мудрый Нооскоп соотносит мои данные с такими же посланиями других Связистов планеты Земля – квантовый нейрокомпьютер вникает в здешние дела, оценивает достижения. Полученная информация превращается в достояние Галактического Сообщества.



*Это – Корона Связи. Конечно,
это не настоящая Корона.
Просто сделала иллюстрацию
для надежности моего
рассказа.*

СС

К слову, Марта моя тоже Связист, помоложе она и пониже рангом, и Марта докладывает о немецких событиях, а я о русском секторе. Связистов в России сейчас пятнадцать человек. Считаю, Связисты – самые важные. Про нас люди даже песни поют.⁴

...Дошел до скального выступа, сюда вела тропинка, а дальше дороги нет – спуск обвалился к реке лавиной щебня. Бегу по крутизне: удилицем замахал, ботинками тормознул и приземлился мягким на мокрое. Разгрузился, собрал звенья бамбучки – воткнул в кочку у воды. Затем разделся догола и окунулся в Енисей с головой... Надел кепку-шпионку и присел обсыхать на валун – в позе Данте у адских врат. Рядом вещмешок (фляжка, припасы, ноут, а также Корона, укутанная в бархат).



Если честно, и ретранслятор на Луне, и нейрокомпьютер Нооскопа – всё догадки. Как работает ментальная технология, я не знаю. Да, и никто у нас не знает. За 60 тысяч лет, пока идет Эксперимент, информация рассыпалась. Наверное, и не требуется никакого ретранслятора, ведь меональное пространство – не протяженность, которую надо преодолеть силой сигнала. Это оборотная сторона нашего континуума, ментальный субстант, о котором писал Рене Де Карт. «Я мыслю, следовательно – существую!» – говорил французский Прогрессор. Профаны повторяют, но застряли в тупиковой области – не понимают: мысль столь же реальна, как любой элемент нашего мира. («Натуралистический дуализм» – так это называется.)⁵ Де Карт нарисовал оси координат для трехмерной сцены, а меональное закулисье представил как алгебраический мир уравнений. Скрыл его под именем Res Cogitans – этикие показательные прятки. Именно там рапорты акторов Связи расплываются в меоне, потом волновой пакет стягивается, декодируется Галактическим Центром, информация поступает в общую копилку знаний, а также используется для отслеживания Эксперимента. Там – наверху. А нам – внизу – нет никакой радости от нейроуниверсума... Сны, да, разумеется, интересны – пасьянсы персональной ментальности, но, если в своих файлах сложно разобраться, что говорить про «облако» всевселенской Сети!

⁴ Вероятно, Сикорский имеет в виду песню Олега Медведева «Марш небесных связистов». См. <http://www.youtube.com/watch?v=rtfFaMAvc9Y>. – П.П.

⁵ Мне кажется, здесь Сикорский не точен. «Натуралистический дуализм» – это определение современного американского философа Дэвида Чалмерса, он так выразил двойственность законов природы: есть законы физики, а есть законы психики (эти сферы друг от друга независимы и друг другу безразличны). А у французского философа Декарта (1596–1650) дуализм – это равноправие материи (протяженной субстанции) и внепространственной субстанции мысли (элементом её и наше сознание является). – П.П.



*Примерно так это
выглядело.
Тогда - картинка для
наглядности.*

СС

Я прикрыл веки и стал рисовать лучиком глаза знак бесконечности. Тренирую захват зрительного поля (мало ли какие опасности обнаружатся в боковых полусферах). Впрочем, кроме общительных комариков, пока никого нет. Вскочил, оделся и побежал вдоль берега, осматриваясь, выбирая место, где развести костры – чтобы посадить «летающую тарелку». ... Помню, как впервые увидел таковую. (Разрыв текучести, разлом сознания...) Только-только стал школьником, настали зимние каникулы. Мы с мамой отправились в лыжное путешествие. Вечерело, всё вокруг стало черно-белым. Торопясь, вышли к большой поляне. Мать выехала на открытое место, посмотрела вверх и указала рукой. Сверху опускалась новогодняя елка с цветными мигающими огнями. И тут же я понял: не ёлка, а огромный светящийся конус, похожий пропорциями на новогоднюю красавицу. Когда «ёл» опустилась – увидел над конусом темную массу: по её краю бегут огни, а конус – луч, расходящийся из прожектора в центре днища аппарата (кружат в потоке света вихри снежинок). Взорвалось белое облако, мелькнули боковые «иллюминаторы». Погасли. Когда метель разлетелась – обнаружился черный корпус. Открылась дверь, откинулся мостик. Мама была спокойна, и я понял, что летающая машина

прилетела за нами. Спасательный корабль прибыл, поскольку мы заплутали – так подумал. И спросил об этом. Мать рассмеялась:

– Ты забыл? Я же вчера говорила, отправляемся на новогодний праздник в Антарктиду.

О-о! Вот в чем обещанный сюрприз! А я слово «Антарктида» воспринял как название лыжной базы...



Встретил нас высокий седовласый человек. Короткая борода, а на крючковатом носу очки с темными стеклами. Таков был Николай Николаевич Феоктистов – мой будущий Наставник. Он сжал мою ладошку, поздоровался с мамой, забрал у нас лыжи, а взамен выдал одежду карнавальную – костюмы медведя и медвежонка. Представьте коричневые стеганые одеяла, сшитые в форме ватников-комбинезонов, а к ним шапки, которые полагалось надеть как ведра на голову (круглый вырез – напротив лица). Потом я узнал, что это спецткань с проволокой – защита от микроволнового излучения, а в тот момент решил: «Маскарад начинается!» Мы устроились в удобных креслах, помахали другим пассажирам – их было человек двадцать, все в костюмах медведей и медвежат (что меня совсем развеселило). Но быстро отвлекся – выдали космическую пищу: термосы, тубики с паштетом и булочки-черепышечки (круглые и мягкие, а черепаши ножки – хрустящие). Поел всласть и сразу уснул (провалился в меональную прорубь).

Глава 1

И разум, и космос

Иногда я свою жизнь представляю в виде песочных часов, где моменты-впечатления пересыпаются туда-сюда. Попробую сейчас разворошить прошлое... Пусть не очень глубоко. К началу нынешнего тысячелетия.



КВАНТОВОЕ СОЗНАНИЕ И МЫСЛЬ-МАТЕРИЯ⁶

Международные страсти

Мне пришло электронное письмо из Америки. Незнакомец по имени Дж. Кинг пишет: «Я серьезно покалечен, перенес девять операций, возможно, скоро умру. Скажите – есть ли научные данные о том, что моя жизнь продолжится после смерти...» Персональное обращение удивило: неужели в США нехватка проповедников и требуется добрая весть из Сибири? Ситуация нуждается в пояснении. Дело в том, что в науке сейчас совершается незаметный переворот – перед исследователями открываются запредельные горизонты, а ученым России в этой научной революции принадлежит важная роль. В 2003 году в университете штата Аризона проходила международная научная конференция Quantum Mind 2003. Эта тема – «Квантовое сознание» – одна из точек прорыва. Родоначальник темы – крупнейший английский физик и математик Роджер Пенроуз, который, кстати говоря, получил за свои научные заслуги титул лорда от английской королевы. «Квантовое сознание» сэр Роджер придумал вместе с американцем Стюартом Хамероффым.⁷ Они выдвинули гипотезу, что мыслительные процессы зависят от поведения электронов в нейронных сосудах – квантовая физика связана с тем, что мы именуем Разумом. И не случайно на конференции Quantum Mind представлены не только

⁶ Опубликовано 17.09.2004 в электронном журнале «Топос», <http://www.topos.ru/article/2762>.

⁷ У американского невролога русское происхождение – дед и бабушка из России. См. его лекция в Политехническом музее 10.10.2016, https://www.youtube.com/watch?v=ElxKH0_IuO4.

физика и неврология, но и психология, и философия, и даже культурология – поскольку в древних традиционных верованиях можно найти подтверждения современным теориям.⁸



⁸ Роджер Пенроуз в 2013 году побывал в Москве и прочитал ряд лекций – и о квантовом сознании, и об эволюции Вселенной. См. https://vk.com/video19524796_164921466. В 2020 году ему присуждена Нобелевская премия по физике, <https://poluyan.livejournal.com/195777.html>.

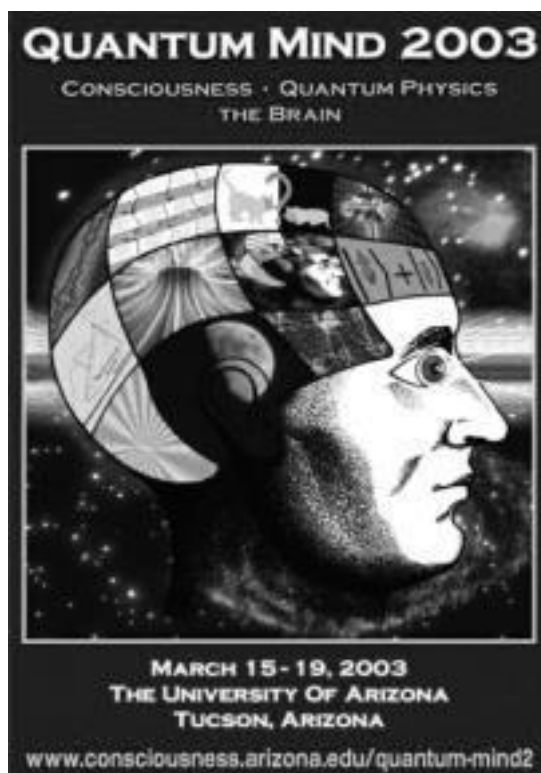
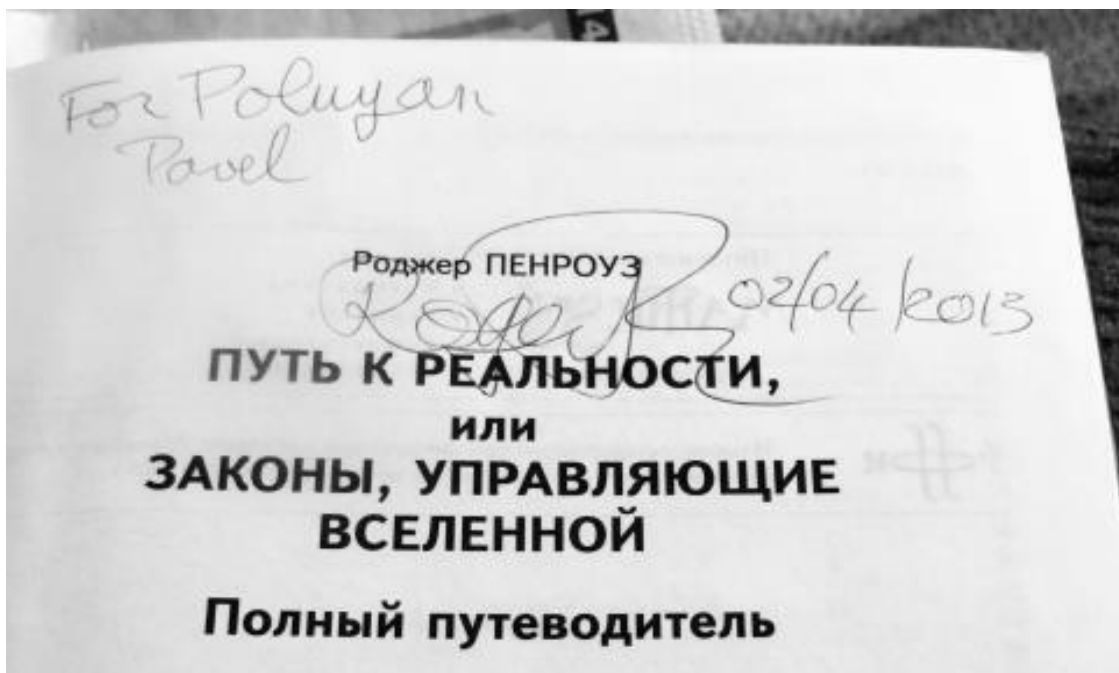

Не буду здесь излагать идеи, высказываемые учеными разных стран по столь мудреным темам, – желающие смогут ознакомиться с ними по Интернету в тезисах докладов конференции Quantum Mind 2003.⁹ Есть там и краткое изложение моей работы «Числа в пространстве»,¹⁰ по мотивам которой позднее возникла статья, опубликованная в Сети на английском

⁹ О теме «Квантовое сознание» см. <http://www.consciousness.arizona.edu>. Материалы конференции «Quantum Mind 2003», <http://www.hameroff.com/sites/default/files/Quantum%20Mind%202003.pdf>.

¹⁰ Павел Полюян, «Числа в пространстве» – на сайте «Нестандартный анализ неклассического движения», <http://314159.ru/polyuan/polyuan1.htm>. Частью представлена в материалах Quantum Mind 2003 Consciousness, Quantum Physics and the

языке.¹¹ Её-то, видимо, и прочитал несчастный Дж. Кинг, обратившийся ко мне с сакраментальным вопросом.¹² Я ответил ему: «Радиоприемник может сломаться, но мелодия, которую несет радиоволна, продолжает звучать...» Конечно, это не более чем метафора, но современная наука позволяет наполнить ее реальным смыслом. А для русских исследователей Квантовое Сознание предстает не как свойство серого вещества, а как нечто, охватывающее собой весь Универсум. Так современная физика смыкается с той областью познания, которую многие пренебрежительно называют «метафизика».

—
СПРАВКА: Сэр Роджер Пенроуз (Roger Penrose, 1931) – английский математик и физик-теоретик (общая теория относительности и квантовая механика). В Кембридже защитил диссертацию по алгебраической геометрии, работает в Оксфорде. Придумал твисторы (отображения пространства Минковского на четырёхмерное комплексное векторное пространство), изобрел спиновые сети, которые пригодились в петлевой квантовой гравитации. В 1990-х годах выдвинул идею квантового сознания (нейрокомпьютинг). В 2004 году выпустил книгу «Путь к реальности» (The Road to Reality). В апреле 2013 года посетил Москву по приглашению МГТУ им. Баумана и НИИ Гиперкомплексных систем в геометрии и физике. Лауреат Нобелевской премии по физике (2020).

Немного метафизики

Историки утверждают, что термин «метафизика» появился по воле случая – так была обозначена глава книги великого Аристотеля, которая располагалась «после физики». Потом вроде бы случайное противопоставление стало «основным вопросом философии»: что первично, а что вторично – материя, которую изучают физики, или же сознание, мысль, дух – область размышлений философов и теологов. В естествознании философский вопрос превратился в «психо-физическую проблему», которую легко поймет любой: если наша мысль – нечто эфемерно-нематериальное, то каким же образом она может руководить телом? А вдруг мысль все-таки что-то конкретное, – ну, допустим, вроде невидимого поля, типа магнитного?

Все мы слышали о «тонкой материи», о «биополе», или о том, как «ученые взвесили душу», когда зафиксировали изменение веса умирающего. Эти легенды – отражения того самого стремления овесть мысль. Одна беда – все виды полей физикам известны наперечет, шкала «тонкостей» исчерпывается триадой вещество-жидкость-газ, а «вес души» оказался весом предсмертной испарины. Тем не менее, идея «ЧТО-ТО ТУТ ОСОБОЕ ЕСТЬ» никак не хочет умирать. Другое дело, что наука не могла ухватить это нечто своим аналитическим умом.

Однако попытки были, одну из них предпринял еще в XIX столетии английский математик Уильям Клиффорд, который в своих философских эссе ввел специальное понятие mind-stuff – мысль-вещество или мысль-материя. Этот ученый оставил в наследство науке особую концепцию, которая так и называется – алгебра Клиффорда, а подходы, созданные им, нашли свое применение в квантовой механике. Интересно, что вождь русских революционеров Владимир Ленин в своей книге «Материализм и эмпириокритицизм» подверг Клиффорда критике. Разговоры о mind-stuff атеисту не понравились, а ссылки математика на философа-эпикопа Джорджа Беркли вызвали революционное раздражение.¹³ Между прочим, известный научный и учебный центр США носит имя Беркли не случайно, – этот неугомонный ирланд-

BrainMarch 15–19, 2003, The University of Arizona, Tucson, Pavel V. Polyán, Numbers in Space: Transformation of four-dimensional space-time into quaternion time-space.

¹¹ Pavel Poluyan, Quantum Mind or Mind-Stuff? <http://english.pravda.ru/society/2003/03/26/45102.html>.

¹² Вероятнее всего, он просто сделал рассылку по адресной базе участников конференции.

¹³ См <http://magister.msk.ru/library/lenin/len14v00.htm>.

ский поп прожил в Америке несколько лет, ожидая, когда английский парламент выделит финансирование для создания в заокеанской колонии учебного заведения, однако бюджет Англии в XVII веке был скуден... Тем не менее, в США память о философе бережно хранят. Владимир Ленин тоже уважал Джорджа Беркли (хотя и считал его идеологическим противником), да и Клиффорда, в общем-то, не сильно ругал. Зато своим соратникам, Александру Богданову и К^о, вождь большевиков всыпал «по первое число». Но революционеры-любомудры были не виноваты, просто они, ощущая некую истину в учениях западных философов, не могли четко сформулировать суть. Впрочем, и западная наука того времени также не могла этого сделать, зато потом системный анализ – намеченный А. Богдановым в трактате о тектологии¹⁴ – был переоткрыт в Европе под именем синергетики. В такой «идеологической борьбе» и прошел весь XX век, а научная революция, о которой так много все говорили, осталась незавершенной.

Под сенью ноосферы

Что касается марксизма-ленинизма, то поколениям советских студентов, которых заставляли конспектировать философскую книгу вождя, было о чем задуматься. У многих закрадывалось подозрение: а что если мысль тоже некая «объективная реальность»? Но где же она располагается, если в пространстве оставлено место только для вещества и поля? На излете советского периода популярность приобрел термин «ноосфера», которую придумал академик-геохимик Владимир Вернадский – словечко философам понравилось. В годы перестройки стали доступны труды русских религиозных философов, в первую очередь Павла Флоренского. Этот удивительный человек начал свое научное поприще как физик, но потом принял православный сан. После революции он опубликовал ряд работ по физике – об электричестве, о диэлектриках, а также тоненькую брошюру «Мнимости в геометрии», где декларировал существование оборотной стороны геометрической реальности, которую можно выразить через мнимые числа. В начале 30-х годов ученый был арестован и погиб в ГУЛАГе.¹⁵

--
СПРАВКА:

¹⁴ Александр Богданов, «Тектология» – http://www.pseudology.org/science/Bogdanov_Tektologia1a.pdf.

¹⁵ П.Флоренский «Мнимости в геометрии», <http://opentextnn.ru/man/florenskij-p-a-mnimosti-v-geometrii/>. О судьбе ученого собрал много материалов его внук Павел Васильевич Флоренский, см.: «...Пребывает вечно. Письма П. А. Флоренского, Р.Н. Литвинова, Н.Я. Брянцева и А.Ф. Вангейма из Соловецкого лагеря особого назначения», в 4 томах. М.: Центр Рерихов, 2012, <https://www.ozon.ru/context/detail/id/6737683>.



Джордж Беркли (George Berkeley; 1685–1753) – ирландский философ, епископ Клойнский. Создатель системы субъективного идеализма, где бытие реальных вещей ставится под сомнение, поскольку причиной нашего восприятия может быть источник информации нематериального типа...



Ленин (Владимир Ильич Ульянов; 1870–1924) – российский революционер, крупный теоретик марксизма. Создал партию большевиков – РСДРП(б), руководил Октябрьской революцией 1917 года в России, был первым председателем Совета Народных Комиссаров РСФСР.



Уиильям Клиффорд (William Kingdon Clifford; 1845–1879) – английский математик и философ. Объединил теорию кватернионов с алгеброй Грассмана, развивал неевклидовы геометрии Римана и Лобачевского.



Богданов (Александр Александрович Малиновский; 1873–1928) – русский учёный-энциклопедист, революционный деятель, писатель-фантаст. Член РСДРП (б). В 1911 г. отошёл от революционной деятельности и сосредоточился на разработке своих идей, предвосхитил теорию систем и кибернетику.

—
Думаю, что позднейшим историкам науки придется внимательно изучать «серебряный век» русской культуры, когда физико-математические исследования переплетались с религиозно-философскими исканиями и поэтическими прозрениями. (Скажем, известный литератор-символист Андрей Белый был сыном профессора математики Бугаева, который еще в конце XIX века пытался создать математику прерывности, так называемую «Аритмологию».) После революции исследования продолжались в 20-30-х годах – в работах математика Лузина, увлеченного идеями Флоренского, в трудах философа А. Лосева,¹⁶ в опусах поэтов из группы «ОБЭРИУ».

—
СПРАВКА:

¹⁶ См., например: Лосев А.Ф. Философия. Мифология. Культура. М., 1991. Лосев А.Ф. Миф. Число. Сущность. М., 1994. Лосев А.Ф. Хаос и структура, М., 1997. Особенно важна последняя книга, включающая смысловой анализ содержания математических структур. Сейчас много говорят о пифагорейском взгляде на реальность, а у Алексея Федоровича Лосева эта точка зрения представлена на высочайшем философском уровне. В книгу «Хаос и структура» включены не публиковавшиеся ранее работы Лосева. К сожалению, в опубликованном тексте отсутствуют последние параграфы, касающиеся гиперкомплексных чисел (рукописи, возможно, сохранились в архивах НКВД). Приведу здесь цитату из работы Лосева А.Ф. Античный космос и современная наука: «Эйдосы имеют свою – эйдетическую же – пустоту и пространство, в котором они существуют один подле другого и при помощи которого отличаются друг от друга. Это эйдетическое «пространство» и есть иное, или меон.» Лосев А.Ф. Бытие. Имя. Космос. М.: Мысль, 1993. С. 116.



Александр Васильевич Сухово-Кобылин (1817–1903) – русский философ, драматург, переводчик.



Павел Александрович Флоренский (1882–1937) – священник Русской православной церкви, богослов, религиозный философ, учёный. 25 ноября 1937 года особой тройкой НКВД Ленинградской области он был приговорён к высшей мере наказания и расстрелян.



Алексей Фёдорович Лосев, в монашестве Андроник (1893–1988) – русский философ, антиковед, переводчик, писатель. Профессор, доктор филологических наук.



Николай Николаевич Лузин (1883–1950) – советский математик, академик АН СССР (1929). Профессор Московского университета. Почётный член математических обществ Индии, Франции, Италии.

(Помните, у Даниила Хармса – про математика, который «вынул из головы шар»?).¹⁷ Эту связь художественных образов и научных идей видят и нынешние российские метаметафористы – об этом пишет современный поэт-философ Константин Кедров.¹⁸ А если говорить о предшественниках, то надо назвать драматурга XIX века Александра Сухово-Кобылина, который

¹⁷ См. <https://proza.ru/2014/11/08/1632>.

¹⁸ Константин Кедров, <http://metapoetry.narod.ru/knigi/enciklopedia.htm>.

в своем научно-философском труде «Учение Всемир» построил формулу разложения бинорма бесконечной степени – как символ взаимоперехода Идеи и Материи в процессе Космогенеза.¹⁹

От алгебры к геополитике

Сильна и многообразна эта научно-философская традиция, красной нитью идет она через всю историю русской культуры, соответствуя православному пониманию мира²⁰. Дело вот в чем: последние две тысячи лет человеческое мышление развивалось в двух основных формах – геометрической и алгебраической. Первая воплощена в символе прямоугольного треугольника, придуманного Пифагором, а вторая символизируется полумесяцем, который образован дугами двух пересекающихся окружностей. Алгебру развивали арабские ученые, исламское мышление – это апофеоз кривизны, в то время как западноевропейское мышление – воплощение прямоугольных и линейных форм. С одной стороны, затаенная арабская вязь, округлые мавзолеи и мечети, персидские ковры, ятаганы и сабли. С другой – прямоугольные буквы латинского алфавита, готика, квадратные замки и треугольные костелы, шотландские пледы, угловатые щиты и прямые мечи. Прямоугольный треугольник и полумесяц, противостоящие на плоскости, должны синтезироваться в пространственных формах, именно об этом свидетельствуют объемные символы православия, найденные византийскими греческими мыслителями, – шарообразный купол, где сфера положительного радиуса кривизны переходит в навесные – сферу мнимого радиуса, перетекающую в трехмерный крест (в его плоской проекции мы видим наклонную перекладину). Архитектурным символом этого является собор Василия Блаженного на Красной площади в Москве. А в науке первые шаги к новому синтезу сделал Николай Лобачевский, который создавал свою неевклидову геометрию, работая в Казани, среди российских мусульман.²¹

Только в последние годы стали вырисовываться четкие контуры синтетической теории, объединяющей фундаментальные основания геометрии и алгебры. Французский математик Александр Гротендик, входивший в знаменитую группу Бурбаки, написал трактат, который так и назывался «Элементы алгеброгеометрии», однако его не поняли и изгнали из научного истеблишмента – он переселился в провинцию и занимался медитацией.²² Зато идеи его, искаженные в прямых извилинах имитаторов, активно растаскиваются по научным углам. Стоит упомянуть здесь также финских логиков и израильских математиков, обосновавших правомерность нестандартной логики и нестандартного математического анализа. И опять та же история: в России нестандартные подходы находят своих сторонников (в Красноярске, например, философ Александр Григорьев развивает концепцию особой полилектической логики),²³ а на Западе новые идеи подвергаются идеологическим искажениям. Впрочем, дело не только в консерватизме истеблишмента. Играет роль и элементарная трусость, – ведь воплощение алгеброгеометрической программы ведет к переосмыслению таких первичных понятий, как «число», «бесконечность», «ноль», «точка», «предел», «бесконечно малое», а на такой научный экстре-

¹⁹ Это философия характеризуется как панэнтеизм: в Мире присутствуют сразу и Бог и его творения. Отличается от пантеизма, где божественное растворено в материальном, то есть Материя поглощает бога и замещает его.

²⁰ См. Чуринов Н.М. Совершенство и свобода, Красноярск, 2002. К сожалению, Николай Мефодиевич уже покинул нас, я о нем вспоминаю с большим уважением – мы впервые встретились, когда наши статьи оказались под одной обложкой в сборнике «Принцип развития и познание природных и социальных процессов», Красноярск, КГУ, 1983.

²¹ См. об этом: Павел Полуян, «Этногностика: вблизи неосинтеза», <http://www.topos.ru/article/6660> и <http://www.topos.ru/article/6663>, а также видеосюжет <https://www.youtube.com/watch?v=ZvWEOgv0Ci4>.

²² Александр Гротендик умер в 2014 году. Его книгу «Урожай и посевы» можно прочесть по адресу http://modernlib.net/books/grotendik_aleksandr/urozhai_i_posevi/read.

²³ См. Проблема имманентно-полилектического противоречия, журнал «Всемир», № 2, 1991, С. 40. А так же: Григорьев А.Б., Сумма вопрошания философии, Красноярск, 2004.

мизм мало кто решается. Не удивительно, что исследовательская мысль ищет обходные пути. Интересно наблюдать, как это происходит.

Точки смыслоукальвания

Московский физик Владимир Кассандров публикует свою работу «Алгебраическая структура пространства-времени и алгебродинамика» – на сайте сетевого «Института проблем Времени».²⁴ Математик-инженер Дмитрий Павлов открывает сайт «Гиперкомплексные числа и связанные с ними пространства», да еще и объявляет многотысячные премии тем, кто возьмется за разработку новаторского направления.²⁵ А Владимир Елисеев выставил в Интернете книгу «Введение в методы теории функций пространственного комплексного переменного», где декларирует, что физика зашла в тупик.²⁶ Интересный ход придумали в Красноярске: здесь проводят научные конференции под названием «Финансово-актуарная математика и смежные вопросы». То, чего боятся физики, оказывается, может применяться в банковском деле: ведь оборот капитала – это какое-то странное «вращение», которое происходит вне пространства, его траекторию невозможно геометрически нарисовать. Олег Воробьев, лидер группы исследователей, прямо заявляет, что нам нужна некая новая математика, которая описывает не вещество-поле в пространстве, а Разум как таковой! Согласитесь, заявка более значительная, чем поиски «квантового сознания» внутри черепной коробки! И подход – с точки зрения маркетинга – перспективный: если академический истеблишмент консервативен, попробуем внедрить новые идеи в финансовой математике.²⁷ Не случайно же поляк Коперник описывал не только «обращение небес», но и обращение злотых, а Ньютон уделял столько времени изучению «денежного пространства» и что-то искал в учениях теологов... В области финансовой математики обнаруживаются необычные вещи, оказывается ссудный процент, стандартным образом задаваемый в двух формах – процент простой и сложный, имеет еще одну, скажем так, «натуральную» форму, где одолженная сумма не возрастает до бесконечности по экспоненте, а ограничивается горбообразной гауссовой кривой (как в квантовой физике, где обмен энергией между веществом и полем регулируется квантовыми законами).

Числа в пространстве

Естествознание минувшего тысячелетия дало «на выходе» картину мира, где в 4-мерном пространстве-времени бытийствуют частицы и поля, однако параллельно с геометрическими подходами шло развитие алгебраических понятий, которые воспринимались многими учеными лишь как служебный язык. И вдруг оказалось, что алгебра позволяет моделировать Универсум как-то по особенному, а ЧИСЛА – не придуманные «раз, два, три», а реальные сущности, обитающие в своем собственном мире, который лежит «по ту сторону». Это «потустороннее пространство» – реально существующее – кватернионное многообразие, где протекают независимые от нашего сознания информационные процессы, а объективная сущность, выступающая ныне под именем Информация, становится полноправным участником Универсума,²⁸ наряду с Веществом и Полем.

²⁴ Владимир Кассандров на сайте сетевого «Института проблем Времени» «Алгебраическая структура пространства-времени и алгебродинамика», <http://temporology.bio.msu.ru/lab-kaf/Kassandrov/kas-sved.html>. «Математика алгебродинамики. Некоммутативный (кватернионный) анализ», <http://www.chronos.msu.ru/old/nameindex/kassandrov.html>.

²⁵ Дмитрий Павлов, сайт «Гиперкомплексные числа и связанные с ними пространства», <http://textarchive.ru/c-1760935.html>.

²⁶ См. <http://www.maths.ru>.

²⁷ О конференциях по финансово-актуарной математике, см. <http://fam.conf.sfu-kras.ru>.

²⁸ Более подробно об этом я написал в книге – Полуян П.В., Гибель темной материи: философские принципы в физическом познании, М.: «Гнозис», 2018. Поскольку названная книга – научная монография, данное математическое построение подается исключительно как модель. Разумеется, утверждение, что там циркулирует информация – это гипотетическая догадка.

Мы видим мир потому, что свет «зачем-то» переносит сведения о внешнем виде вещей. Но для физики это его свойство важности не представляет. Значит, что-то не учитывает наука, значит, что-то надо добавить в привычные формулы. Когда-то и закон превращения энергии был в новинку, ныне настала пора информацию признать фундаментальной сущностью – столь же свободно передающейся и преобразующейся в реальных процессах, как и то, что физики именуют энергией. Парадоксальная ситуация сложилась: современная цивилизация основана на использовании информационных процессов, объективность информации стала поистине осязаемой, однако эту объективность по-прежнему связывают только лишь с нервными импульсами и сигналами, а такие важнейшие характеристики информации, как Смысл и Значение, считаются всего лишь субъективно-психологическими условностями. Видимо, пора признать, что в новой космологии Информация, Смысл, Значение занимают важнейшее место. Доказательству этого утверждения посвятил свою жизнь знаменитый математик-философ, профессор МГУ Василий Налимов – сегодня его идеи, как никогда, востребованы.²⁹

Так или иначе, но алгебро-геометрическое РАЗДВОЕНИЕ математических моделей мира очевидно для многих и многих, остается только увидеть глубинную суть, которая кроется за ним. Как писал Вернер Гейзенберг, один из создателей квантовой механики: «Уравнения знают больше нас». В своих письмах Гейзенбергу его друг и коллега Вольфганг Паули незадолго до своей гибели восторженно рассказывал о необычной картине мира, основанной на раздвоении. Однако неясные обстоятельства заставили Паули объявить этот путь запретным, а безвременная смерть оборвала его исследования. Но логика развития науки вновь приводит ученых к необходимости далеко идущих выводов.

А сейчас я скажу о самом поразительном следствии этой новой космологии. Математически говоря, мы живем «внутри» мнимой единицы, сопрягающей противоположные грани БОЛЬШОГО МИРА, выражаемые в геометрическом и алгебраическо-числовом континуумах, а границы НАШЕГО МИРА обозначены для нас фундаментальными физическими константами – скоростью света и постоянной Планка, деленной на квадрат электронного заряда. Это границы микро- и мегамасштабов физической вселенной, а вот откуда приходит и куда уходит «информационная сущность», именуемая душой, остается для нас неведомым... От этого следствия из новой космологии «прямоугольномыслящие» доктринеры не в восторге – тут ведь та самая неудобная метафизика. Но критерии строгости – дело привычки, а наука ныне оказалась в положении, в котором она находилась во времена своего зарождения, когда ученые использовали для познания мифоязык и логически неопределенные понятия. Однако в новом тысячелетии эйдосы уже уступают место Логосу, – поэтические размеры задают ритм будущей научной теории, которая позволит людям связать воедино все, что пока остается за рамками «научной картины мира».

СИМВОЛЫ ПРОШЛОГО

1. О Павле Александровиче Флоренском и его работах можно посмотреть на сайтах: <https://www.torchinov.com/материалы/философия/коллекция-работ-флоренского/>.

П. А. Флоренский, «Магичность слова», <https://omiliya.org/article/magichnost-slova-svyashchennik-pavel-florenskii.html>.

Но возможность кватернионного дополнения к реальному континууму сама по себе важна. Кватернионные касательные пространства строит, например, Александр Ефремов из РУДН – см. Ефремов А.П., Исследование кватернионных пространств и их взаимосвязь с системами отсчета и физическими полями. М.: Изд. РУДН, 2005.

²⁹ Налимов В.В., В поисках иных смыслов. М.-СПб.: Центр гуманитарных инициатив, 2013. Василий Налимов, Спонтанность сознания: Вероятностная теория смыслов и смысловая архитектура личности – http://modernlib.net/books/nalimov_vv/spontanost_soznaniya/read. См. также: Лесков Л.В., Семантическая Вселенная/ Вестник Московского университета, серия 7, Философия, № 2, 3-19, 1994.

«Дело в том, что слово, как посредник между миром внутренним и миром внешним, то есть, будучи амфибией, живущей и там и тут, устанавливает, очевидно, нити своего рода между тем и другим миром, и нити эти, какими бы ни были они мало приметными взору позитивиста, суть, однако, то, ради чего существует самое слово, или по крайней мере суть перво-основа всех дальнейших функций слова. Или, еще говоря иначе, слово магично и слово мистично. Но, разумеется, наша задача не может быть доказательством всего того, о чем учат в занимающих нас отношениях магия и мистика. Нас занимают преимущественно склужения отдельных нитей миропонимания возле областей их выхода из мрака подсознательности через порог сознания. И потому нашим предметом должно, скорее, быть обоснование возможности, чем доказательство наличия магических и мистических сторон слова.»



П.А. Флоренский «Мнимости в геометрии», <http://proroza.narod.ru/Florensky.htm>.

«Мы наглядно представляем себе, как, стянувшись до нуля, тело проваливается сквозь поверхность – носительницу соответственной координаты, и выворачивается через самого себя, – почему приобретает мнимые характеристики. Можно сказать, что пространство ломается при скоростях, больших скорости света, подобно тому, как воздух ломается при движении тел, со скоростями, большими скорости звука; и тогда наступают качественно новые условия существования пространства, характеризуемые мнимыми параметрами. Мнимость параметров тела должна пониматься не как признак ирреальности его, но – лишь как свидетельство о его переходе в другую действительность. Область мнимостей реальна, постижима, а на языке Данта называется Эмпиреем. Все пространство мы можем представить себе двойным, составленным из действительных и из совпадающих с ними мнимых гауссовых координатных поверхностей. Пока, мы представляем себе средством к этому процессу

только увеличение скоростей, может быть, скоростей каких-то частиц тела за предельную скорость C ; но у нас нет доказательств невозможности каких-либо иных средств.»

П. А. Флоренский «Имяславие как философская предпосылка», <https://studfile.net/preview/1079776>.

«Электромагнитные волны минуют ненастроенный на них проводящий контур, и электромагнитного взаимодействия связи с некоторой другой колеблющейся цепью не осуществляется; чтобы связь установилась, контур должен проявить деятельность отклика и поглощения падающей энергии. И тогда эта деятельность уже не будет только его деятельностью, потому что колебаний резонанса не отделить от колебаний, возбуждающих резонанс: резонанс есть уже не деятельность той или другой цепи, а содейтельность цепей.»

П. А. Флоренский «Общечеловеческие корни идеализма», <http://www.xpa-spb.ru/libr/Florenskij-P/o-korni-idealizma-1909.html>.

«Все связано тайными узлами между собою, все дышит вместе друг с другом. Враждебные и благотворные воздействия идут со всех сторон. Энергии вещей втекают в другие вещи, и каждая живет во всех, и все – в каждой. Все вещи взирают друг на друга, тысячекратно отражают друг друга. Все вещи – центры исходящих тайных сил. Пересекаясь, сплетаясь, запутываясь, эти черные лучи, эти нити судеб вяжут узлы – новые центры...»



2. Об Алексее Федоровиче Лосеве можно узнать по адресу <http://www.losev-library.ru/>.



А. Ф. Лосев. «Античный космос и современная наука», <https://dom-knig.com/book/r/263653/71#>.

«Современная физика, основываясь на принципе относительности, мыслит себе величину тела не абсолютной, но зависимой от движения. Тело укорачивается в направлении своего движения. Размер этого укорочения зависит от скорости движения тела и от скорости света. Теоретики относительности предполагают, что скорость невозможна больше скорости света. В этом весьма позволительно усомниться. Если же усомнимся, то мы должны рассуждать так. При скорости движения тела, равной скорости света, длина его равняется нулю. Но тогда масса его бесконечна и время его – бесконечно велико, т. е. есть вечность. Таким образом, платоновские идеи, вернее, тела, как абсолютные носители идей, или – абсолютные воплощенности идей, оказываются вполне мыслимыми математически».

3. О творчестве поэтов из группы «ОБЭРИУ», о Данииле Хармсе (Ювачеве) можно посмотреть в Сети, <http://www.d-harms.ru/bio/oberiu.html>.

«Я слышал такое выражение: «Лови момент!» Легко сказать, но трудно сделать. По моему, это выражение бессмысленно. И действительно, нельзя призывать к невозможному. Говорю я это с полной уверенностью, потому что сам на себе все испытал. Я ловил момент, но не поймал и только сломал часы. Теперь я знаю, что это невозможно. Так же невозможно «Ловить эпоху», потому что это такой же момент, только побольше. Другое дело, если сказать: «Запечатлейте то, что происходит в этот момент». Это совсем другое дело. Вот, например: Раз, два, три! Ничего не произошло! Вот я запечатлел момент, в который ничего не произошло. Я сказал об этом Заболоцкому. Тому это очень понравилось, и он целый день

сидел и считал: раз, два, три! И отмечал, что ничего ни произошло. За таким занятием застал Заболоцкого Шварц. И Шварц тоже заинтересовался этим оригинальным способом запечатлеть то, что происходит в нашу эпоху, потому, что ведь из моментов складывается эпоха. Но прошу обратить внимание, что родоначальником этого метода являюсь я. Опять я! Просто удивительно! То, что другим дается с трудом, мне дается с легкостью!»

ПОСЛЕСЛОВИЕ 2019

Проквантуем еще раз это самое квантовое сознание. Судя по всему, Пенроуз и Хамерофф хотели найти в мозге место для квантово-механических явлений, поскольку интуитивно прослеживается связь между сознанием наблюдателя и квантовой механикой.³⁰ Их цель состояла в том, чтобы выделить достаточно мелкий масштаб, где квантовая неопределенность может заявить о себе. Это и привело к мысли об особой роли клеточных сосудиков, размеры которых достаточно малы. Но как именно влияет это на функционирование сознания – ответа данная гипотеза не могла дать. Сейчас я опишу концепт, который позволяет наметить направление поисков. Начну с бесспорного тезиса, что мозг руководит телом. Это понятно: в сером нейровеществе формируются нервные сигналы, которые включают и выключают другие физико-химические системы нашего биологического организма. Иными словами, реализуется простейшая схема реле, когда маленькие энергии осуществляют замыкание-отмыкание цепей, по которым идут мощные потоки, которые двигают телесную механику. Теперь, учтем, что сами мозговые реле – тоже некие физические структуры, а, следовательно, их включением-выключением также могут руководить еще более тонкие релейные цепи. Таким образом, мы начинаем надстраивать иерархию контролирующих систем. Это очевидно. Мускульные механизмы человеческого тела управляются нервными сигналами мозга, а нейросистемы мозга управляются некими более тонкими контроллерами. Рене Декарт считал седалищем души шишковидную железу, а Пенроуз и Хамерофф связывают систему контроля нейропроцессов с совокупностью клеточных микрососудов, где царит ансамбль вероятностных квантовых состояний (если я правильно трактую их главный концепт). Понятно, что и эта структура, эта система контроля, управляющая нейромеханизмами серого вещества, может оказаться в свою очередь управляемой. Итак, где-то на верхних этажах иерархии контроля существует наше Я, как элемент всеселенской Сети, связанной со структурой Универсума. А тогда традиционное противопоставление процессов материальных и понятий идеальных опосредуется бесконечной цепью звеньев иерархии. Известный афоризм Рене Декарта «Я мыслю, следовательно – существую» приобретает неожиданный новый смысл.

³⁰ См. об этом, например: Менский М.Б. Сознание и квантовая механика. Фрязино: Век 2, 2011 320 с. (А также цикл публикаций Менского в журнале «Успехи физических наук» (УФН. 200 170. 631–648, УФН. 2005. 175. 413–435, УФН. 2007. 177. 415–425). Лесков Л.В. На пути к новой картине мира/Сознание и физическая реальность, № 1(1–2) 1996. С. 42–54. А.Ю. Севальников. Современное физическое познание: в поисках новой онтологии. М.: ИФРАН, 2003., http://iph.ras.ru/uplfile/root/biblio/2003/Sevalnikov_Sovr_phis.pdf.



Послушайте рассказ «Дух на практике»
<https://www.youtube.com/watch?v=-wT7RKTv3Eg>.

Система контроля. Файл #2

*«Быть может, кому-нибудь из вас покажется, что я шучу, но
будьте уверены, я скажу вам всю правду»
Платон³¹*

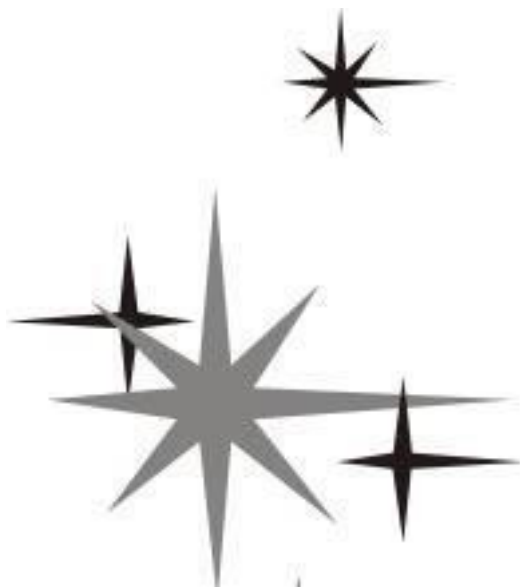

Утро встречал в Антарктиде. Синий океан в полгоризонта и восторг: «Там пингвины!» Нас высадили на берегу, чтобы дети полюбовались. И чтобы показать контраст: где наземное, где подземное. Вскоре мы оказались во внутренних помещениях Базы. В центре зала стояла новогодняя ель, точнее, высоченный матовый конус, составленный из цветных слоев, как детская пирамидка – с пентафрактальной звездой наверху.

По цветным полям в такт музыке взлетали всполохи света, но я уже отвернулся от ёлки – уставился на черноволосого мальчика неподалеку: у него за спиной сверкали крылья с красными перьями. Маскарад позабавил, и я пожалел, что пришлось расстаться с медвежьим костюмом. Удивил и носиче чернявого – торчит от середины лба. Клювоносый взмахнул крыльями – и взлетел под своды, а потом проделал вираж, как австралийская палка-бросалка. Он опустился вне моего обзора, а мимо прошмыгнули, семена ножками, серые гномы в серебристых комбинезониках. Это взрослые – гномы моего роста, а их детки – росточком мне по грудь...

Я завертел головой: кого тут только не было! Негры всех оттенков, монгольцы-китайцы-японцы-корейцы-тайцы, индийцы и индейцы, европеиды – блондины, брюнеты, рыжие... Мы прошли вглубь зала – там обнаружился бассейн, а в нем стояли полуголые люди с зеленоватой кожей, нет, не стояли, а бултыхались! Глаза мои отказывались верить: у них были рыбы хвосты – то ж русалки! Сказки стали явью... Гости заполнили зал, потом нас познакомили друг с другом, потом всё объяснилось. Сейчас объясню и вам.

...Костер горит на убыль, каша гречневая взрыхлилась. Глотаю помаленьку рассыпчатую массу – подбираю слова.³² В последнюю встречу мой Наставник сказал: «Сикорский, создай текст лекционный, будто ты должен раскрыть истину о Системе Контроля школите сопливой.

³¹ Платон. Апология Сократа. Соч. в 3-х томах. Т. 1, М.: «Мысль», 1968. С. 87. – П.П.

³² Он во время записи кашу жуёт? – П.П.

Такое спецзадание. Зачем надо – потом расскажу...» Я сначала экспромты гнал в диктофон – лезло занудно, а когда сегодня выскочил из автобуса и прошел через лесок Института физики, осенило вдруг. Что проще! – надиктую вразброс воспоминания. Учебный материал через личную историю – аксиома преподавательской риторики! Светлая мысль пришла, когда я взглянул на памятник искривленным пространствам – иррациональные образы действуют на психику. (А, может, «жучок» расшевелил мысли?)³³



Начал я диктовку и тут же зачесалась точка акупунктуры: «Вдруг, меня из Связистов решили перевести на педагогическую работу?» Каждое лето, начиная с первого класса, я учился в спецшколе нашего сектора (под Новосибирском). Вы уже знаете про главный клан Системы Контроля – про нас, Связистов. Информацию собираем мы и Разведчики, проникающие в тайны земного общества. Прогрессоры влияют на ход истории. Есть досточтимые и достопочтенные руководители. Есть Супервайзеры и Структурщики, обеспечивающие наш отчий дом, а также Учителя и Наставники, которые готовят смену. Люди Системы – не боги, не волшебники, не мутанты, не супермены, не иные какие-то. Все мы люди, если за признак человечности брать геном... Запахло школьными принадлежностями? Ну, потерпите малость.

Дело вот в чем. Вселенная устроена так, что белковые структуры и человеческая ДНК – единственный вариант биосубстрата для универсального интеллектуального существа. Разумная жизнь в Галактике синхронно возникла на подходящих планетах, и хотя биосферы отличались, однако на вершине везде оказывались гуманоиды. Братья по разуму генетически оди-

³³ Сикорский говорит про абстрактную скульптуру из цинковых листов, которая с шестидесятых годов прошлого века стоит напротив красноярского Института физики. Он намекает, что её форма напоминает недавнее изобретение физиков – пространство Калаби-Яу. Сравните http://sergey.iis.nsk.su/PA/SORAN1957.aspx?id=PA_folders60-99_0004_0009 и <http://ziyi.me/portfolio/manifold.html>. Комплексное N-мерное пространство Калаби-Яу – основа современной теории струн, оно является римановым многообразием с Риччи-плоской метрикой и дополнительной симплектической структурой. См. – Шинтан Яу, Стив Надис, «Теория струн и скрытые измерения Вселенной», <http://coollib.com/b/257360/read>. Так что эти образы – сугубо рациональны. – П.П.

наковы, но немножко различны: широкоглазые белокожие и черные, желтокожие с узким разрезом глаз – эти возникали на планетах, подобных Земле. Но были и другие случаи:

серокожие маленькие (гномы) – большая планета;

темнокожие огромные (великаны) – маленькая планета;

зеленокожие с рыбьими хвостами (русалки) – планета-океан;

светлокожие с птичьими крыльями (ангелы) – планета с плотной атмосферой и гористо-лесистым ландшафтом.

Понимаю: смешно выглядит сказочная галерея... Ждете, вампиров и оборотней приплету? Так нет. Это легенды – воспоминания о разбойниках, которые надевали маски и шкуры для пушного страха. И есть еще йети – снежные люди – выродки аборигенов. Если бы не Эксперимент, стали бы мохнатые хозяевами Земли, но – не судьба. То есть, вы уже поняли: все расы на нашей планете – поселенцы, пришельцы из космоса. А поскольку скрещивание между ними возможно, потомки колонистов и местных гоминид перемешались, все вместе образуют современный социум. Результаты сожителства рас тысячелетиями фиксировались наблюдателями Системы Контроля, информация передавалась Связистами в Галактический Центр. Сведения введены в интеграционную модель, которую звездные мудрецы осмыслиют. И вот мы пришли к главному вопросу: зачем все это затеяно?

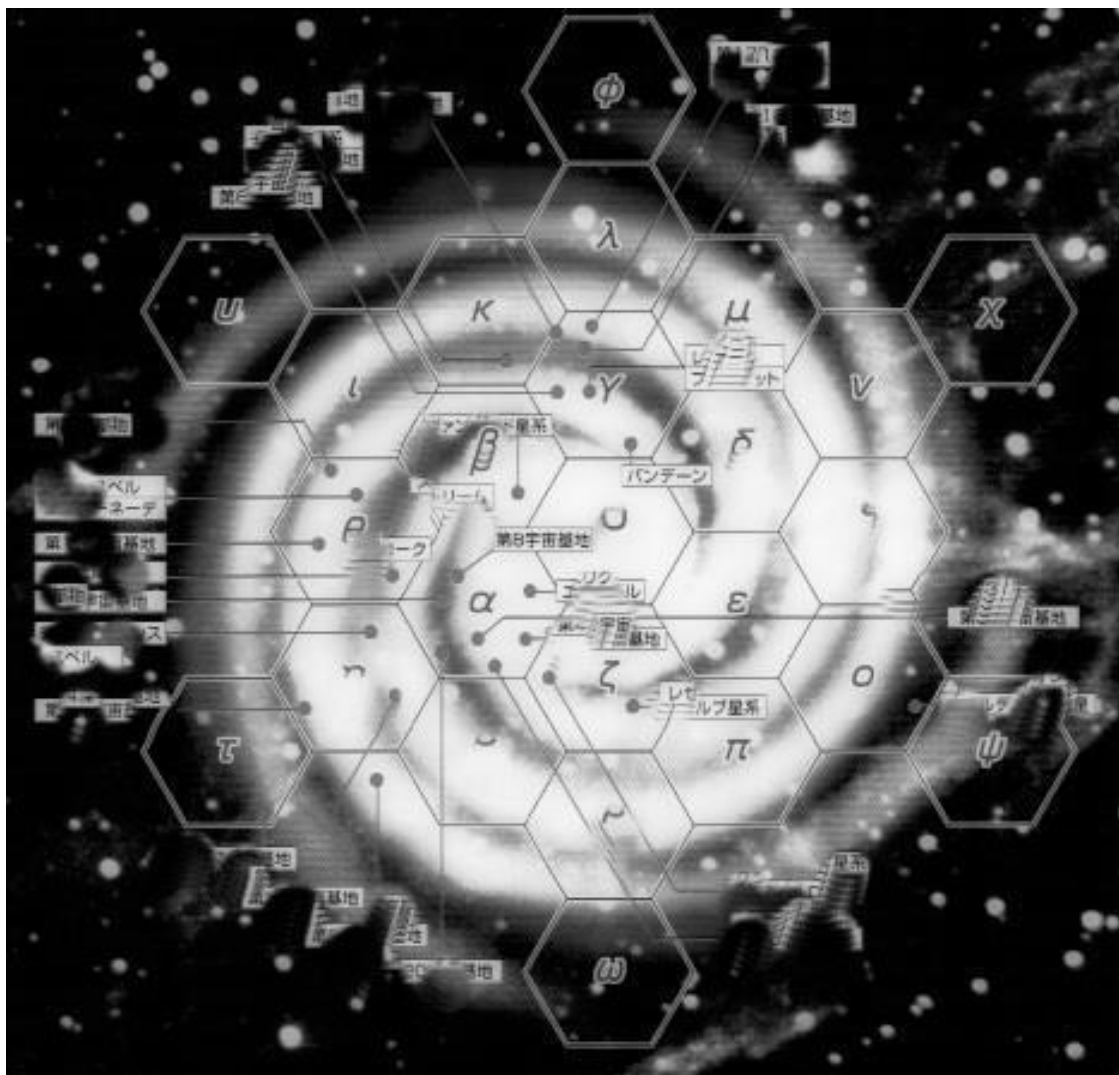

Ответ прост.

Исходные расы расселяются в своих звездных владениях – Ареалах, которых двадцать. Там у них техноцивилизации с роботами, компьютерами, звездолетами, – но маячит впереди ПРОБЛЕМА. Что будет, когда Ареалы соприкоснутся? Не приведет ли это к звездным войнам и авторитарным угнетениям? Поэтому и решили поставить Эксперимент: смоделировать интеграцию в пределах одного обитаемого мирка. Посмотреть, как будет протекать взаимодействие разнорасовых. Конечно, ученые ГЦ понимали – модель не во всем соответствует, но целевая функция состояла в сборе данных и тенденций. Сбором информации занимается Система Контроля, а аналитикой – бюро Нооскоп. В Галактике между очагами цивилизаций есть онлайн-вая меональная связь – Великое Кольцо Разума, о котором рассказал землянам Иван Ефремов (в книге «Туманность Андромеды» он описал электромагнитный диапазон, а про ментальный канал только намекал).³⁴ Однако заселение Галактики идет медленно, звездолеты летают на досветовых скоростях. Спорадически межрасовые контакты осуществляются благодаря технологии «туннель в метрике» (энергоёмка – используется редко). Но братья по разуму решили потратиться: погасили несколько звезд и посредством серии сверток-разверток пространства, поместили представителей всех рас на удаленной планете Земля. Поселили изначально группы младшеньких – они жили в хижинах вместе с Учителями, обучались охоте и рыбалке, земледелию и скотоводству, считали родиной Землю (им ничего не рассказывали). Когда дети подросли, взрослые ушли, забрав неуместную технику – обустроили местечко в Антарктиде. Так создалась Система Контроля. Колонии располагались по всем материкам. Русалки поселились на мелководьях шельфа. На островах жили пятиметровые исполины-циклопы, но их популяции вымерли – гравитация на Земле оказалась непереносимой (да и «победители великанов» постарались).³⁵ Плавающие и летающие тоже сошли со сцены, но представители этих рас живут под крышей Системы Контроля, выполняя различные функции. Про серых и про атлантов – особые истории, разьясню позже.



³⁴ Имеется в виду фантастический роман Ивана Ефремова «Туманность Андромеды», где описано содружество разумных цивилизаций, которые обмениваются сообщениями в рамках телекоммуникационной системы Великое Кольцо. Есть статья в Википедии «Великое кольцо», а текст романа см. http://kob-media.ru/wp-content/uploads/2015/03/Efremov_I_Tumannost_Andromedy.pdf. – П.П.

³⁵ В Библии сказано: «В то время были на земле исполины... сильные, издревле славные люди». Быт. 6:2–4. – П.П.



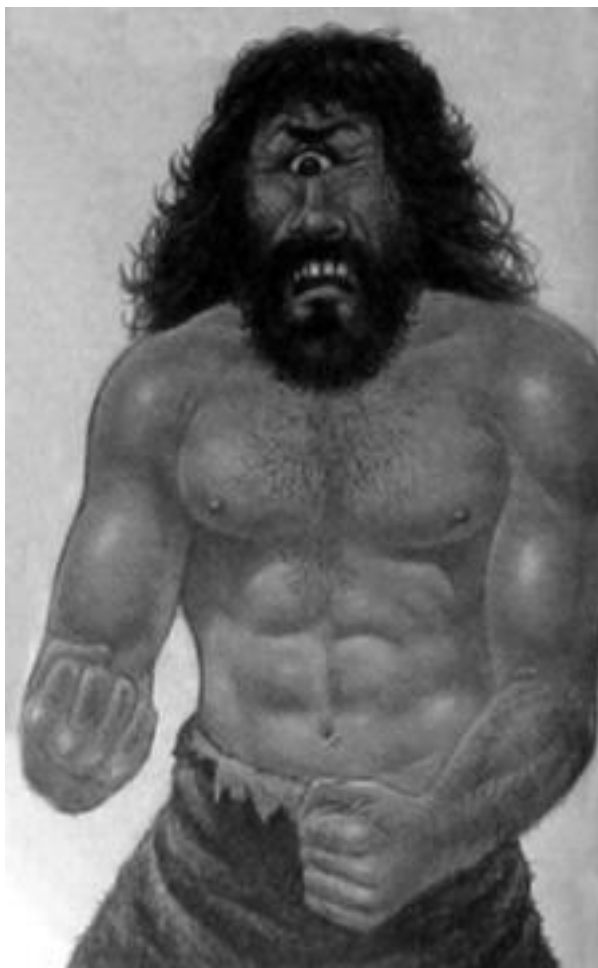



Я лично подозреваю, что были еще какие-то не дожившие до современности колонии, о которых не говорят, дабы не умножать печали. Всем известны черти хвостатые и рогатые, и хотя о хвосторогих в Анналах нет ни строчки, однако наличие таковых в мифологии наводит на мысль. С другой стороны, кентавры – тоже из мифов, но тут типаж предумышленный – прилепили лошадь к человеку.

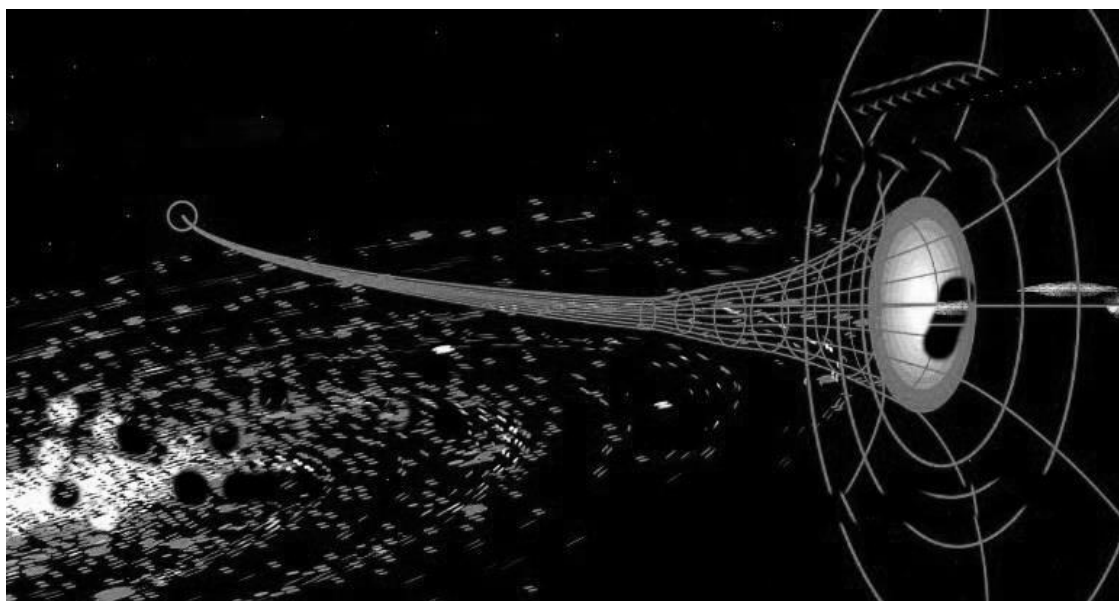

Общины поселенцев разрастались, а среди мирных обывателей тайнодействовали акторы СК. Разведчики-супервайзеры отслеживали ситуацию, а Связисты информацию отправляли в Галактический Центр. Система своих поддерживала, снабжала средствами, эвакуировала (если что). Были и производственные моменты. Например, наши «шапочки из фольги» – пропадают по несколько штук за сотню лет (в Камбодже однажды, на такую Корону наступил слон). Тех-контроль Системы ремонтирует старые и делает новые Короны, но я понятия не имею, как они работают. Часто задумываюсь: если меональный континуум внефизичен, зачем тогда этот «меонофон» – явно технологическое ухищрение? (Есть даже Короны для начинающих Связи-

стов – в форме диадем и обручей.) Может, дело в самоцветах с наносхемами? Но каким образом связаны материальное и ментальное? Мысль наша влияет на наше тело, но, если нет обмена энергии – взаимодействия тоже нет. Парадокс! И еще: Корона – передатчик, а принимать из меона ничего вразумительного не могу. Не получается, сколько ни пробовал, смыслы перемешиваются. И ладно бы – я, убогий, но почему наша Система Контроля лишена информации из Центра? Нам говорят: таков Регламент. Витают слухи, дескать, у высших градаций имеется канал связи, но хохма сия – запретная тема. Заметят, что лезешь, куда не надо – будешь до скончания века ожидать повышения в нижних градациях. Я много думаю, но ни кого ни о чем не спрашиваю. Решат посвятить – сами всё расскажут.



Вот они летят, легки на помине.

Глава 2

БЫТИЕ МЫСЛИ

*Философ Декарт сказал: «Я мыслю, следовательно – существую!»
Думаю, это утверждение нуждается в развитии.*



Я МЫСЛЮ, И МЫСЛЬ СУЩЕСТВУЕТ³⁶

Мысль существует – такой вывод необходимо следует из предпосылки известного картезианского силлогизма. Однако, признав эту истину, мы оказываемся перед сакраментальным вопросом: является ли существование мысли тем же самым существованием, которое мы подразумеваем, рассуждая о бытии вещей и процессов? На этот вопрос обычно дается отрицательный ответ. Дескать, мысли не имеют самостоятельного бытия, их обитель – сознание субъекта.

—
СПРАВКА:

³⁶ «Я мыслю, следовательно, мысль – существует», опубликовано в сб. «Наука в различных измерениях: социально-философский аспект исследования», Труды международной конференции по логике, информатике, науковедению, 17–18 мая 2007 года, т. 1, Ульяновск, УлГТУ, 2007. См. <http://www.topos.ru/article/6308>. На английском языке краткие тезисы на эту тему представлены в материалах Всемирного философского конгресса в Сеуле (Pavel Poluyan, «Non-Classical Ontology. I Think, Therefore Thought Exists!» / Abstract section Ontology / THE XXII WORLD CONGRESS OF PHILOSOPHY, Seoul, 2008).



Рене Декарт (Rene Descartes, 1596–1650). Французский ученый, философ, математик. Широко известны декартова система координат и его философский дуализм, декларировавший равноправие материальной субстанции и субстанции мыслящей. Декарт создал аналитическую геометрию, позволявшую выражать геометрические формы через алгебраические уравнения. ДеКарт по латыни звался Cartesius, поэтому его философию именовали картезианством.

—

Ныне прогресс информационных технологий поставил под сомнение этот вердикт – невозможно отрицать объективность информационных процессов и реальность информации как таковой. Также очевидно сходство мышления, мысли и того, что мы обозначаем термином «информация». В мышлении имеется и продуцирование сигналов, их запись, кодирование и дешифровка, память. В компьютеринге важна отнюдь не техника, не «железо», а программное обеспечение – информация оживляет систему компьютерных связей. А глобальная компьютеризация дала повод взглянуть на мир под новым углом зрения: «Что если вся Вселенная – это огромный, сверхмощный, самонастраивающийся компьютер?» Для подобной гипотезы есть основания. Назовём несколько.

1) Размножение организмов связано с кодированием и декодированием биологической информации.

2) Электромагнитные волны естественным путем записывают и переносят информацию о вещах и процессах – глаза и мозг работают как считывающее устройство, благодаря чему мы способны видеть.

3) Каждый атом имеет несколько дискретных состояний и может рассматриваться в качестве первичного логического элемента.

Итак, настала пора признать: мысль – это не просто идея мыслящего субъекта. Мы говорим «Мысль существует!» потому, что фиксируем её бытие в качестве части информационной реальности, существующей независимо от человека. Иными словами, мысль – онтологична. Старинный спор номиналистов и реалистов³⁷ окончился победой реалистов – компьютеры подтвердили правоту средневековых схоластов.

Возможно, такой вердикт покажется радикальным. Однако давайте осмыслим основной тезис реалистов о существовании универсалий. Ясно, что существование общих понятий в уме

³⁷ Две группы средневековых философов, спорили о статусе общих понятий (универсалий).

ими не отрицалось, но утверждалось, что понятия могут иметь бытие помимо человека. Как? Предлагался ответ о божественном Вечном Разуме. Ныне, когда теология табуируется, тем не менее, ничто не мешает нам все-таки признать объективное существование информации и теоретически сформулировать основания нового реализма.

Мы знаем, как мысль существует в нашем уме. Затем по аналогии заключаем, о существовании мысли в уме другого. Теперь настала пора признать, что в общем случае этим другим является ВЕСЬ МИР.

Однако, встав на этот путь, мы не должны останавливаться на абстрактной констатации. Вновь возникает вопрос: является ли бытийность мысли в точности такой же, как пространственно-временное бытие вещей и процессов? Очевидные различия мысли и вещи не исчезают – идеальное и материальное по-прежнему противостоят друг другу. Где же искать их единство?

Известна натуралистическая оккультная идеологема: мысль – это нечто сосуществующее наравне с вещами в виде «тонкой материи». Известны также метафизические, дуалистические теории. У Платона и в классической теологии – мир идей располагается вне времени и пространства, но влияет на материю спиритуалистически. У Декарта – заданы две субстанции: протяженная материя и когнитивность – мышление как таковое, о котором определено ясно одно – оно не материя. Ответ Спинозы заменил субстанциональную раздвоенность материализацией двух атрибутов, но проблема осталась, поэтому в немецкой классике вновь возродился традиционный реализм – Гегель пишет про объективное существование понятия, не затрудняя себя задачей объяснения особенностей этого бытия.

В отечественной философской традиции онтологическая укорененность мысли так или иначе признавалась всеми. Даже Ленин в «Материализме и эмпириокритицизме» дается определение материи, в котором остается место для объективного духа, а в теории отражения атеист прямо говорит о наличии примитивных аналогов информационных процессов «в самом фундаменте материи». (Александр Зиновьев любил рассказывать байку о том, как Мераб Мамардашвили иронически повторял ленинское определение: «Материя – есть объективная реальность, данная нам в ощущениях...» и добавлял: «Богом!»)

На путях диалектического материализма пытался определить бытие идеального Эвальд Ильенков, но дальше социологических гипотез не продвинулся. Наиболее интересна линия имяславия, выраженная в работах Павла Флоренского и Алексея Лосева. Тут обозначена исследовательская цель: найти основания (может быть даже физико-математические) для онтологизации понятия «имя». Иными словами, в мире есть процессы, понимание которых требует от нас не только представлений об информации (соответствующие термины – язык, слово, алфавит, код, символ), но и такой – «чисто субъективной» – категории как имя. А сейчас даже физикам ясно, что индивидуализация вещей играет важную роль: в квантовой механике формулы статистики зависят от тождественности или нетождественности микрочастиц – от возможности ввести их индивидуальные различия. Для того, чтобы предположения обрели статус научных гипотез, нужно указать путь для их конструктивной разработки. А.Ф. Лосев в своей работе «Имяславие» отмечал, что в этом учении имеется научно-аналитический уровень – «который выражается в определенном ряду математических конструкций».³⁸ Вдохновленный имяславием, я в работе «Финансовый квант и величина имени»³⁹ предложил свой вариант онтологического обоснования имен.

Все сказанное, конечно, пока относится к сфере гипотез, однако основано на конкретной научно-философской традиции. О математическом построении «оборотной стороны» геометрического пространства писал Флоренский, а Василий Налимов попробовал обрисовать кон-

³⁸ Лорен Грэхэм и Жан-Мишель Кантор посвятили этому вопросу свою книгу – см.: Грэхэм Л., Кантор Ж.-М. Имена бесконечности: правдивая история о религиозном мистицизме и математическом творчестве. СПб.: Издательство Европейского университета, 2011.

³⁹ См.: Воспроизведена в книге Полуян П.В. Охота за НЛО. Вихри во времени. М.: ЭКСМО; Якуза, 2007, С. 432.

тинуум смыслов (кстати, В.В. Налимов какое-то время работал бок о бок с П.А. Флоренским в системе Главэлектро ВСНХ РСФСР).⁴⁰

Итак, путь перспективен, хотя выглядит странно: в рамках новой онтологии мы ведем речь не о двух субстанциях или двух атрибутах одной субстанции. Я поступаю иначе: конструирую и констатирую раздвоенность пространственно-временного многообразия. Думаю, что термин «информация» обозначает огромное множество явлений, не менее обширное, чем то, что охвачено, например, понятием «энергия». Познание этой объективной составляющей бытия только начинается.

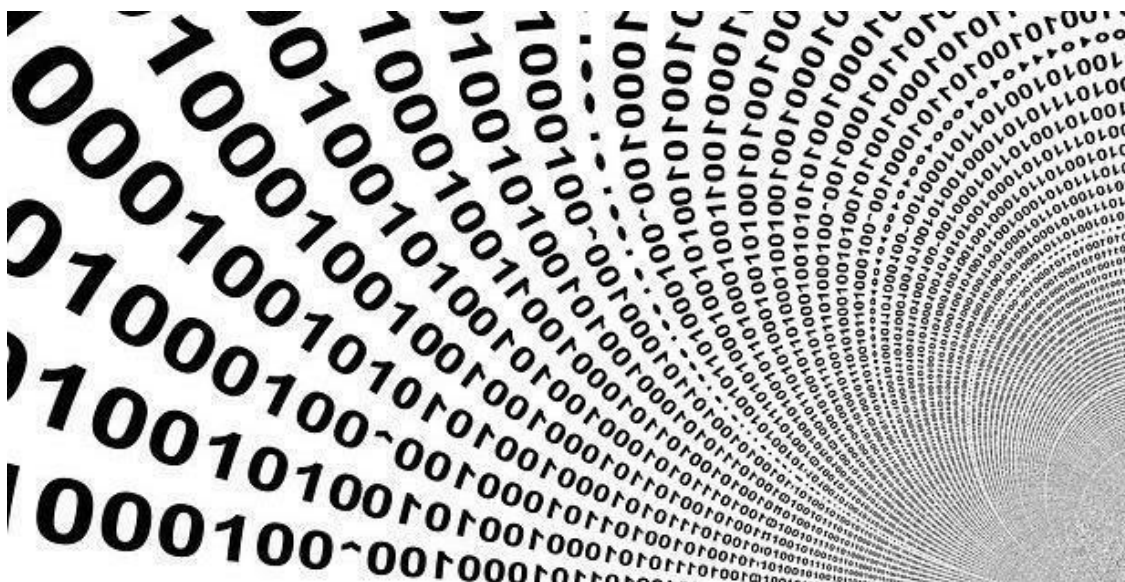

⁴⁰ В.В. Налимов отсидел в ГУЛАГе десять лет за участие в эзотерическом кружке анархистов-мистиков.

РЕЗИДЕНТ КОСМОСА⁴¹

Роман Ивана Ефремова «Туманность Андромеды», опубликованный в год первого спутника Земли, стал символом космических устремлений человечества. Вписаны в историю русской литературы философская антиутопия «Час Быка», исторические повести «Таис Афинская», «На краю Ойкумены», роман «Лезвие бритвы» и многочисленные «Рассказы о необычайном», где фантастические догадки переплетаются с реальными впечатлениями из жизни геолога-практика и ученого-палеонтолога.

—
СПРАВКА:



Иван Антонович Ефремов (1908–1972) – советский писатель-фантаст, учёный-палеонтолог, философ-космист и социальный мыслитель. Лауреат Сталинской премии второй степени (1952).

—
Между тем, до сих пор не раскрыта одна загадка – ровно через месяц после смерти Ефремова органы КГБ провели у него в квартире обыск, причины которого не ясны. Существуют версии, где Ефремов предстает то, как английский шпион, то как инопланетный агент... Я предлагаю на суд читателей еще одну гипотезу.

⁴¹ Опубликовано в альманахе «Полдень XXI век», № 12, 2012. Как сообщил мне редактор издания Николай Романецкий, эту статью лично Борис Стругацкий прочитал и утвердил к печати. К сожалению, то был последний номер альманаха, который Борис Натанович редактировал. Также см. этот текст по адресу <http://www.topos.ru/article/literaturnaya-kritika/velikoe-taynoe-kolco-ivana-efremova> – «Великое тайное кольцо Ивана Ефремова».

Обыск в ноябре

– Вот бы нашим геологам такое оборудование! – сказала Таисия насмешливо.

Один из оперативников – тот, что шарил металлоискателем вдоль подоконника, обернулся. Однако, встретив взгляд начальника, поправил наушник и крутанул ручку фазо-амплитудного компенсатора, демонстрируя безразличие к посторонним звукам. Да и сказанное не к его технике относилось – в комнату внесли рентгеноскоп на треноге. Стало ясно, для чего кагэбисты сложили на столе крупные камни из геологической коллекции – не изымать собрались, а только просвечивать. Вдруг внутри малахита тайник?

Обыск в квартире писателя-фантаста Ивана Ефремова шел несколько часов: в тесноте орудовали десять человек, не считая понятых. «Такой большой писатель, а всего две комнаты!» – удивлялась женщина при погонах. Ее включили в группу на случай сопротивления вдовы писателя, но Таисия Иосифовна вела себя спокойно, только один раз возмутилась, когда потребовали открыть стеклянный шкафчик, где стояла урна с прахом. Со дня кремации прошел месяц, скорбный сосуд пока находился дома – предстояла дальняя дорога. Встретив протест, люди из КГБ отступились. Зато сняли с полированной стенки золотистую палицу, висящую на тесьме. Сей экзотический предмет Иван Антонович привез из зарубежной экспедиции. Арестованную палицу так и не вернули.

Когда предъявляли ордер, предложили «сдать идеологически вредную литературу», – поиск ее и был заявленной целью тогда, в 1972 году. Однако уже в эпоху перестройки на запрос писателя Андрея Измайлова пришел ответ с иной мотивировкой: «На Ваше письмо в КГБ СССР от 9 марта 1989 г. сообщаем, что действительно в ноябре 1972 г. Управлением КГБ СССР по городу Москве и Московской области с санкции первого заместителя Генерального Прокурора СССР был произведен обыск в квартире писателя Ефремова Ивана Антоновича, а также некоторые другие следственные действия в связи с возникшим подозрением о возможности его насильственной смерти.» Вместо идеологической диверсии вдруг возникло подозрение на убийство.

Дело темное

Вольнодумец Ефремов раздражал коммунистических вождей – в его романах люди будущего не вспоминают о марксизме-ленинизме, зато читают книги английского мистика Линдсея и русского поэта Гумилева, расстрелянного большевиками. Да и грядущие перспективы человечества очерчивались им не в духе научного коммунизма: предрекался экологический кризис, атомная война, темные века, и только потом – «светлое завтра». В романе-антиутопии тоталитарное государство на планете, где нашли приют беженцы с Земли, управляется партией «змееносцев». А всемогущий Суслов, идеолог Политбюро ЦК КПСС усмотрел здесь сатиру и на себя лично – узнал свой портрет в одном из инопланетных властителей. Глава КГБ Андропов подписал вердикт: «В романе «Час Быка» Ефремов под видом критики общественного строя на фантастической планете «Торманс» по существу клеветает на советскую действительность». Книгу изъяли из библиотек. Больное сердце Ефремова не выдержало. Тут-то и озаботились органы. Приняли меры.

И вот через 15 лет вместо политической подоплеки представлена другая причина – возможное убийство. Кто? Зачем? Ничего не ясно. А потом и того чище: в 1991 г. в журнале «Столица» появилась статья В. Королева (якобы бывшего сотрудника контрразведки Московского управления КГБ), где рассказывалось, как в его отделе разрабатывалось дело Ефремова. Оказывается, там писатель был представлен резидентом английской разведки, внедренным в российскую среду еще в юности. То есть истинная причина обыска – разоблачение агента. Его

смерть – то ли от рук хозяев, приславших ядовитое письмо, то ли он сам остановил сердце силой воли, как умели это делать описанные им герои.

Идентификация и эволюции

Все это породило волну слухов. Кто-то начал выискивать в текстах писателя английскую лексику. Почему он говорит «дериваты» вместо «производные»? И вообще, как сирота-беспризорник с неясным происхождением стал вдруг доктором биологических наук? Один бойкий беллетрист сочинил детективную повесть о молодом англичанине, который прошел подготовку в индийской школе йогов, был заброшен в СССР, а потом в своих рассказах «передавал данные» – обозначая координаты пусковых шахт баллистических ракет.

Геология, пожалуй, единственная отрасль, где в условиях коммунистической России сохранился дух старой имперской науки. Здесь имели влияние знаменитые горные мастера, такие как Иван Губкин и академик-геохимик Владимир Вернадский, в геологии обрели профессию и защиту дети расстрелянного философа Флоренского, а в экспедициях у вечерних костров продолжались традиции студенческих кружков и свободных дискуссий. Не удивительно, что ум молодого Ефремова избежал догматического влияния «красной профессуры», а знание латыни и специальная терминология сформировали уникальный литературный стиль. («Трещинноватая психика» – так писатель характеризует одержимых фанатиков, используя геологический термин, обозначающий породу, впитывающую газы и жидкости.) Ко всему прочему, знакомство с бывшим послом Майским⁴², который был завсегдаем клуба писателей-фантастов, позволило Ивану Антоновичу получать и читать зарубежные издания на языке оригинала. Но были и у Ефремова читатели за границей: Джорж Лукас взял из романа «Туманность Андромеды» имя героя – Дар Ветер, взял да и присвоил его темному лорду «Звездных войн». Вот такая странная передача данных. Что касается «дериватов» – слово знакомо химикам и биологам, например, яйца динозавров – это дериваты древних ящеров.

⁴² По мнению известного историка А.И. Фурсова, бывший посол Майский выполнял роль негласного канала связи между властными кругами Великобритании и руководством СССР. (Примечание 2019 г. – П.П.)



Жук в муравейнике

Ефремов называл тоталитарный строй – «муравьиный лжесоциализм». Он говорил, что подразумевает маоистский Китай, но идеологи КПСС бдительно опознали здесь свое, родное. Писатель-фантаст им казался чужим, чуждым. Одновременно внушал опасения – при жизни писателя трогать его не решались. Чем же объяснить вторжение после смерти?

Необычную версию высказал Аркадий Стругацкий. Он предположил, что обыск с рентгеном и приборами МИП проводился потому, что Ефремова кто-то счел пришельцем с другой планеты. Известно же, иностранные Secret Services анализировали проблему НЛО и вопросы инопланетного присутствия, почему бы не допустить, что и в КГБ некий советский малдер-скалли занимался «секретными материалами»? Аркадий Стругацкий не шутил – когда-то он сам преподавал японский язык в разведшколе ГРУ на территории Восточной Сибири (конфликт на личной почве прервал его офицерскую карьеру). Слова фантаста приведены в статье журнала «Нева»: «Я ставлю себя на место гипотетического романтического офицера и рассуждаю здраво: если Ефремов – агент внеземной цивилизации, то должно быть какое-то средство связи. Но как выглядит средство связи у цивилизации, обогнавшей нас лет на триста-четырееста, да еще и хорошенько замаскировавшей это средство?! Поэтому брали первое, что попало. Потом, удовлетворенные тем, что взятое не есть искомое, все вернули».

Но очевидны неувязки. Во-первых, чисто логически: если пришелец ушел – следы за собой он должен был замести. А во-вторых, какая уж там романтика: инопланетный пси-

хоз целенаправленно раздувался ЦРУ – для маскировки разведывательных миссий секретных летательных аппаратов, пресловутых «летающих тарелок». КГБ потому и гонял советских уфологов, поскольку чекисты знали тайну американских пришельцев – зачем «подлые прилетают».

Но если инопланетяне тут не при делах, откуда взялось ефремовское прогрессорство: уверенная трансляция научных истин, неизвестных на Земле, – неведомая биполярная математика с кохлеарным исчислением, поправки к физике античастиц и насмешки над релятивистскими моделями космоса?

Источник тайных знаний

Конфликты с органами у Ивана Ефремова случались. Он ведь не просто писатель, а геолог-палеонтолог, профессор, лауреат Сталинской премии 2-й степени. Помимо раскопок динозавров в пустыне Гоби, он участвовал в поиске полезных ископаемых (в т. ч. урана) – знал многое из того, что проходило «под грифом». В 1945 году Ефремов опубликовал рассказ «Алмазная труба» – об открытии коренного месторождения алмазов в Якутии, а в 1955 году практически в том же месте (300 км южнее) была обнаружена первая в СССР кимберлитовая трубка, впоследствии получившая название «Мир», – один из крупнейших карьеров по добыче алмазов открытым способом (диаметр «трубки» – почти полтора километра). Получается, писатель раскрыл государственную тайну? Претензия нешуточная: ему пришлось доказывать, что предсказал месторождение исключительно по наитию. То есть: не утечка информации, а сбывшийся прогноз.

Возможно, с этого инцидента всё и началось: советские секретные службы заинтересовались очевидной загадкой творчества Ефремова – каким образом писатель получает пророческую информацию? Интересно, что в произведениях Ивана Антоновича можно найти не только основания для такого вопроса, но и ответ на него. В рассказе «Эллинский секрет» (Ефремов написал его практически сразу, как взялся за перо) в центре сюжета – странные сны-видения. Герой повествования видит себя в древней Греции и узнает рецепт античных ваятелей – вещество, размягчающее слоновую кость, что позволяет создавать изделия поразительной утонченности. В рассказе предложено объяснение – выдвинута гипотеза геной памяти: познания предков не умирают, а передаются потомкам, записанные в молекулярных цепочках генома. Интересна не гипотеза, а выбор темы – как будто писатель рассказывает о своем собственном опыте. Вероятно, именно эти «сны о небе золотистом» подтолкнули Ефремова к писательству.

Однако гипотеза о геной памяти не может объяснить многообразия сновидческих прозрений, и Ефремов начинает говорить уже о «ноосфере». Писатель-фантаст отождествил ноосферу с индийской мифологемой «Небесные хроники Акаши», – это уже не молекулы ДНК, а некая геофизическая структура, где записана и хранится вся информация о происходящем на планете Земля. Вот с таким банком информационных данных, судя по всему, и наладил писатель ментальный контакт.

Астролаз

Одно дело – картинки древности, но откуда информация о далеком будущем, об инопланетных мирах и продвинутой науке? Известно, что Иван Ефремов в романе «Туманность Андромеды» говорил о «Великом кольце»: межзвездный космос заполнен визуальной информацией, которую посылают в эфир далекие братья по разуму. В романе сказано, что эти радиосигналы, несущие видеоизображения, улавливаются орбитальными антеннами, но сделан намек и на более непосредственные контакты – героя книги во время эксперимента посещает видение прекрасной инопланетянки, красавица произносит: «Оффа алли кор!» Создается впечатление, что здесь Ефремов рассказывает о своем собственном опыте.

С точки зрения академической науки – иррациональная мистика! Иван Антонович написал в статье, опубликованной в «Комсомольской правде» 28 января 1968 года: «Во второй половине нашего века уже нельзя больше проводить знака равенства между мистикой и парапсихологическими явлениями». И действительно: в 1962 году членкор АМН СССР Леонид Васильев издал книгу «Экспериментальные исследования мысленного внушения». А в Чехословакии как раз в это время прославился Станислав Гроф, создавший трансперсональную психологию с ее внетелесными путешествиями.

Понятно, что разведывательные органы не могли не заинтересоваться таким нетривиальным способом получения информации: вдруг астральный шпионаж окажется полезен? Однако если предположить у Ефремова наличие экстрасенсорных способностей, гораздо логичнее – завести с ним дружбу и вместе проводить исследования. Ведь Ефремов сам призывал к преодолению барьеров мышления – для того, чтобы развивать «способности Прямого Луча, ранее считавшиеся сверхъестественными: ясновидение, телеацепция и телекинез, умение выбирать из возможных будущих то, которое совершится.» А, если уж не смогли наладить сотрудничество с живым творцом, после смерти металлоискателями не машут. Обыск в квартире – полная бессмыслица.

Из протокола обыска: «...Конверт размером 19x12 светло-бежевого цвета. На конверте надпись: «...моей жене от И. А. Ефремова». В конверте два рукописных вложения. Первое – на трех листах белой нелинованной бумаги размером 20x28. На первом листе текст начинается со слов «Милая, бесконечно любимая...» На третьем листе текст заканчивается записью: «Прощай»».

Тайна писателя-фантаста стала пеплом, что захоронен под странно-неправильным каменным многогранником на комаровском кладбище.

Раскопать тайну

Я снял с полки и уложил в портфель четырехтомник Ивана Ефремова. Важные цитаты обозначил зеленым фломастером и пронумеровал – чтобы проще было обсуждать всё это с экспертом. Впрочем, эксперт (назову его Николай Николаевич) знал ефремовское творчество не хуже меня. Знал он и кое-что еще. Мы проговорили несколько часов.

Расшифровка фрагментов беседы:

Я: Скажу прямо, Николай Николаевич, лично мне вполне вероятным кажется контакт Ефремова с некой Космической информационной системой, – вполне серьезно он писал про экстрасенсорные видения, называл их «инвертные, обратимые галлюцинации, возбужденные в сознании какими-то выскочившими из необозримого фонда памяти частицами». Вероятно, именно эта способность заинтересовала КГБ. Но все еще непонятно – зачем устроили обыск? Искали дневники с записями астральных путешествий?

Н.Н.: Прижизненное сотрудничество – предпочтительно. Но, возможно, оно было. Это не противоречит обыску после внезапной смерти: наверняка искали нечто материальное и не обязательно дневниковые отчеты. Помнишь, в романе Ефремова «Лезвие бритвы» говорилось о чудесной короне, надев которую человек узнает «мудрость богов»? Дело в том, что в естественном состоянии ума подключение к Космическому интернету неконтролируемо. Искусственно, химическими средствами, можно вызвать подключение, но тогда блокируется сознательный поиск. Можно обучиться «осознанным сновидениям», но им сопутствует неясность: то ли ты находишься внутри персонального биокомпьютера – шариишь у себя в подсознании, то ли уже вышел в Космическую Сеть. К тому же всё увиденное надо правильно расшифровать, а то получится фантазийный хаос, как у Даниила Андреева в «Розе мира»... Однако с давних времен существуют легенды о волшебных камнях или предметах – этакие чудесные USB. Возможно, их-то и надеялись найти при обыске. Пусть не верили чекисты в мистические сказки,

но, если есть шанс, что существует информационная изнанка бытия, вселенская база данных, каналы проникновения туда, – разведка обязана изучить вопрос.

Я: И у нас это изучали?

Н.Н.: Пока сведения в открытый доступ попадают только от военных. Воспоминания отставников в Интернете – спасибо генерал-майору Александру Суптеле и генерал-лейтенанту Алексею Савину. Что-то можно найти в западном сегменте www, но там много дезинформации. Интересно, что в 80-х годах прошлого века известный каббалист Филипп Берг пугал американских военных: «В будущей войне русские победят! Западная наука не имеет никакого представления о том, что такое мысль и где она обитает. А вот наука восточноевропейского блока уже осознала это».

Я: Несуразно он пророчил. Побежденным оказался как раз наш СССР!

Н.Н.: Война шла нетривиальная. После того, как осознали, что прямой ядерный конфликт исключен, военные бюджеты пошли в область диверсий – физико-биохимических, финансово-экономических, информационных. Нашлись доллары и для астрального бомбометания. Один питерский медиум рассказывает про оккультное подполье в СССР, где адепты пытались в медитации влиять на коммунистических генсеков. У нас в Красноярске в начале 80-х годов КГБ раскрыл подобную ячейку, даже газетная публикация была с многозначительным названием «Чернокнижники». Думаю, борьба и сейчас идет не менее активно, ведь геополитический маневр еще не закончен.

Я: Каббалист зря ругал западную науку, как раз в 90-е годы физик Пенроуз обозначил тему «Quantum Mind» – там как раз про ЭТО. Платон говорил о Мире Идей, параллельном нашему, – концепция на Западе была общеизвестной. Американский фантаст Филипп Дик (это его фильм «Вспомнить всё») как раз в начале 80-х годов написал метафизический роман «ВАЛИС» – так он именовал Всеобъемлющую Активную Логическую Интеллектуальную Систему (определение он приводит со ссылкой на Советскую энциклопедию, где ничего подобного, конечно, нет).⁴³

Важно подчеркнуть: в таких контактах есть опасность. Ефремов все время напоминает своим читателям о контроле над психикой и самодисциплине. Он был знаком с фантастической повестью Колина Уилсона «Паразиты сознания» – именно Уилсон пропагандировал трактат Линдсея, из которого герои ефремовского «Часа Быка» взяли название темной планеты Торманс. Уилсон описывает человечество, зараженное некими информационными сущностями: они обитают в ноосфере, в коллективном бессознательном, питаются негативными эмоциями, поэтому подталкивают людей к агрессии, убийствам и самоубийствам. Это такие вредоносные вирусы, которые можно подцепить в Космическом интернете. Поэтому сильно рискуют люди, увлекающиеся внетелесными путешествиями в астрале, ученые, занимающиеся трансперсональной психологией, изучающие сновидческое состояние «фаза», и даже философы, разрабатывающие тему «Квантовое сознание». В зоне риска и те, кто воображает, что состоит в контакте с инопланетянами. Не случайно, в США, где давно уже вошли в моду медитация и путешествия «вне тела», так много разговоров о похищениях людей пришельцами, а также сильно распространены невротические психозы, афазии, процветают иррациональные секты и аморальные практики.

Н.Н.: Да, в США опыт богатый. Вот, например, церковь мормонов. Ведь это, по сути, гностическое оккультное течение: начало ему положили проповедники, которые с помощью волшебных камней и «жезла природы» контактировали с потусторонними силами. Мормонский пророк Джозеф Смит клал камень в шляпу, опускал туда лицо, впадал в транс и начинал вещать.

⁴³ Есть фильм «Свободное радио Альбемута» (2010) по книге Филиппа Дика, где показано, как американские спецслужбы выслеживают и устраняют людей, которые поддерживают ментальную связь с инопланетным разумом. Книга была написана в 1976 г., а Иван Ефремов умер в 1972 году.

(Думаю, он лишь поначалу спиритический контакт имел, а потом уже художественной самостоятельностью занимался). Вообще-то, мормоны – это не провинциальные чудаки, а серьезный проект масонов, что понятно из сходства названий – и там и там зашифрован девиз «Из множества – единое», он же отпечатан и на долларе.

Я: «Mass» и «one», «More» и «more» – вот, оказывается, в чем дело! Из множества камней сооружают единое здание.

Н.Н.: Да, у них идея фикс – дескать, из отдельных людских мозгов надо соорудить Супер-Разум. От коллективного бессознательного – к коллективному сверхсознательному. Как итог: все превращаются в клеточки единого организма – царство Матрицы.

Я: Не очень приятная перспектива. Но возникает вопрос: что же существует на самом деле, ноосфера – как единое сверхсознание человечества в процессе его развития – или уже готовый Космический Интернет как информационная основа Вселенной?

Н.Н.: Есть и то, и другое. Но локальная сеть соперничает с глобальной, поэтому адепты гностических контактов и противостоят мировым религиям, ведь каждая из таковых – просто кодировка для перенесения личных данных в космическое «облако», подобно тому, как пользователь хранит свои файлы на удаленных серверах. (Можно вообще в «облако» переселиться.) Однако на протяжении всей истории человечества локальный проект конкурирует с глобальной сетью и старается закрепить-обособить ближний слой космической иерархии, взяв под контроль трафик.

Я: Согласен, метафоры из компьютерной сферы позволяют кое-что понять в этом мире...

КОСМОС.РУ – ДОБРО ПОЖАЛОВАТЬ!⁴⁴

17 марта 1994 года был зарегистрирован домен RU, и эту дату историки Сети считают днем рождения виртуального персонажа по имени Рунет.⁴⁵ Я не историк, поэтому установлением точной хронологии и приоритетов заниматься не буду. Но хочу здесь немного пофилософствовать на тему «Россия и Интернет» или даже шире – «WWW и World-в-целом».

Для России компьютеризация и Русский Интернет – это главные и бесспорные достижения постсоветского периода. Конечно, обидно, что страну разворовали и опустили, зато мы захватили плацдарм во Всемирной сети и развиваем свой успех на этом фронте со страшной силой. Развиваем без партийных резолюций и капиталистических инвестиций – просто потому, что это ЗДОРОВО! Господа демократы обвиняли комсомольца Павку Корчагина в коммунистическом фанатизме, а разве не так же фанатично действуют российские компьютерщики, которые без денег и призовых фондов прокладывают свои узкоколейки в виртуальном пространстве? Религиозные подвижники признали бы их за своих.

Ну вот, дифирамбы Рунету спел. Все довольны. Однако возникает вопрос: почему развитие Сети напоминает бескорыстное религиозное служение высокой идее, которой служат не за страх и деньги, а за совесть!? Выскажу необычную версию. Я считаю, что Сеть – это эпохальное явление на планете Земля. Явление, которое изменило не только общество вокруг нас, но и наше отношение к Миру. Многие, соприкоснувшись с WWW, начали понемногу понимать, что Универсум устроен вовсе не так, как нас учили в школе, – он сложнее и, может быть, даже страшнее.

Нас учат, что слово РЕЛИГИЯ означает связь – то есть выражает что-то вроде партийной принадлежности: мы одной веры – ты и я. Но для пользователей Сети очевидно иное: приставка «Re» означает ответ на послание, а в латинском языке вместе с корнем «ligare», который обозначает связывание, образует слово RELIGIA. Привычное слово, значение которого только теперь стало ясно и понятно – это ОБРАТНАЯ СВЯЗЬ.

А значит, религия – не партийная принадлежность к катехизису вероисповедания, а установление личной связи с Богом, с ТЕМ МИРОМ. Пользователи Сети угадывают: в космическом мире есть некий прообраз глобальной Сети, а разум каждого из нас – нечто вроде персонального компьютера, с помощью которого мы можем подключаться к Космическому Интернету. Можем бродить по неведомому Информационному пространству, вступать в контакт с другими пользователями, а также с иными сущностями, о которых пока известно мало.

Как лучше выходить в КОСМИЧЕСКИЙ ИНТЕРНЕТ – во сне, в медитации или при помощи неестественных ухищрений? Как ориентироваться в ТАМОШНИХ языках, кодировках, форматах? Можно ли заразиться ОТТУДА вирусом или червем, от которых крышу снесет или память сотрется? У тех, кто живет в лоне этого интернет-исповедания, вопросов возникает очень много. Ответы на некоторые из них есть в традиционных религиозных учениях. Например, православный мудрец преподобный Григорий Синаит сформулировал простой алгоритм: что бы ты ни увидел – чувственно или мысленно, вне или внутри себя, – никак не прими, но отвергни, почитая себя недостойным. Очень правильная мысль.

Недавно я читал книгу одного американца по фамилии Монро – тот создал целый институт для изучения внетелесных путешествий, а его специалисты рассылают за умеренную плату специальные аудиокассеты с записью звуковых сигналов, частотные характеристики которых помогают отправляться в путешествие. Так вот, судя по той книге – бедного Роберта Монро

⁴⁴ Опубликовано в 2004 году, <https://www.pravda.ru/science/technologies/internet/17-03-2004/46756-runet-0>.

⁴⁵ В фантастическом рассказе «Абсолютная технократия» (1961) итальянского писателя Альдони фигурирует электронный мозг-гигант по имени Руне.

тамошние юзеры, админы и провайдеры настолько заморочили, что рассказы американского путешественника просто смешны.

Конечно, рыться в памяти удаленных серверов интересно, но было бы полным идиотизмом считать, что в Космической Сети тебя ждут с распростертыми объятиями. Наоборот, все традиционные религии учат, что зачастую в информационном поле нас подстерегают зловредные сущности и опасные силы, поэтому таких контактов надо избегать. К тому же на одну крупную ценную информацию там приходится массив ерунды! Ерунда, между тем, может оказаться крайне вредной и страшно опасной. Особенно, когда информационное взаимодействие с ТЕМ МИРОМ начинает оказывать влияние на здешнюю реальность – тут, как в «Сталкере» у Тарковского: вдруг исполнится не то, о чем просишь, а то, в чем и признаться себе боишься? Да, и самому Андрею Тарковскому пришлось сполна заплатить за свои ковыряния в Космической Сети.

Однажды в Красноярск заехал современный шаман, который возжелал поставить на поток производство супердетей, для чего им разработана целая программа подключения детишек к Информационному полю за деньги их родителей. Бизнес свой гуру подает под патриотическим соусом, дескать, нам в России прямо-таки необходимы дети-шпионы. Я этого новоявленного резидента высших сил спрашиваю: «А вы не боитесь, что ребятам ОТТУДА по мозгам прилетит?». И вот этот инструктор горделиво отвечает: электричество, мол, тоже опасно, но позволяет достичь власти над природой! Потом он пустился в разглагольствования на тему о сверхмозге, который образуется на нашей планете, когда сознания отдельных людей объединятся через информационную сеть в единое целое!

Поразительно, как старая сказочка на кого-то оказывает воздействие. Видимо, работает фашистская заморочка из песни Высоцкого: «Не надо думать, с нами тот, кто все за нас решит!»

Вот какие чудеса происходят в нашем сегменте Космической Сети. Будем надеяться, что наши антивирусные системы окажутся крепкими.⁴⁶

⁴⁶ С конца 2019 года я руковожу Стартап-проектом «Институт оценки информации», где мы разрабатываем фундаментальную онтологию для интеграции информационных данных, полученных из разных источников. Проект долгосрочный, он финансируется из средств Фонда содействия инновациями, но мы будем рады, если найдутся партнеры, заинтересованные в развитии нестандартных цифровых технологий и капитализации интеллектуальной собственности. (Примечание 2020 г. – П.П.)



Рассказ об исчезнувших цивилизациях и древних технологиях
<https://www.youtube.com/watch?v=ULMY2HxRD0U&t=119s>.

Система контроля. Файл #3

*«Поэтому земля помещается в воде, вода – в воздухе, воздух – в эфире, эфир – в Небе, а Небо уже ни в чем другом»
Аристотель⁴⁷*



Странно как... Встреча назначена в три, а натикало едва на час пополуночи – вимана раньше срока заявила.

Различаю писк на пределе слышимости, а в тумане обозначились приближающиеся огни. Будто катер идет в мою сторону: ряд окошек – светятся боковые двигательные панели. Они как плазменные телеэкраны, где искрения в микро-ячейках вызывают свечение пикселей. Однако у панельных двигателей наших летательных аппаратов ячейки увеличены и удлинены в трубочки, как карандаши в связке, торцами образуют соты-рельсотрончики с дырками-соплами, откуда разрядная плазма вылетает со скоростью почти космической – километр в секунду.

⁴⁷ Физика. Аристотель. Сочинения в четырех томах. Т. 3. М.: «Мысль», 1981. С. 133. – П.П.



*Это могло бы вылазить
там... Мне пришлось немало
пофотошопить. Получилось
похоже. Привет!*

сс

Я поднял повыше светодиодный фонарик и включил его в режиме мигания. Сразу ответили: ПРИВЕТ – ПРИВЕТ – ПРИВЕТ!!! Огромные буквы двинулись вдоль окон: водитель задействовал на панелях режим бегущей строки.

«Туристический плот» плавно чалил к берегу, потом со звуком зашумевшего чайника подлетел чуток на столбе света, будто стартанул на ракетном выхлопе. Луч под виманой рассыпался на снежинки, а сам аппарат хлопнулся на землю в шести шагах от меня. Морозный порыв ветра обдал лицо. Экстремально приземлились! Можно бы аккуратнее, чтоб не пускать ледяную пыль мне в глаза.

Из виманы по трапу вышел Николай Феокистов. Он, как всегда, в пижонских темных очках. А еще он одет в парадную форму: пирамидка на его рукаве сияет десятью разноцветными лычками, искрит зеркальным зрачком. Градации «до десяти» – на виду, а всё что выше – внутренняя темная зона (но я знаю: мой Наставник – Верховник, у него тридцатая градация).

– Привет, Солан! Давно не виделись. Вот я и улучил случай. У твоего достопочтенного Мастера большие дела по маленькому, так что полетишь со мной. Заодно посижу с тобой у реки.

– Очень вам рад, досточтимый Николай Николаевич! – иронично ответил я. – Надеюсь, вы объясните странности.

– Ничего страшного. Вон смотрю, у тебя уже и удочка подготовлена. Дожевывай и пойдем, порыбачим.

«Дожевывай» – намекнул, что различил в оптику свою, как я кашу ел. Старикан столетний, а не забывает подтверждать своё прозвище «Тео-Всевидающий». И тут он сделал условный знак MUM, означающий «Молчи!», будь я проклят... В ответ только и оставалось кивнуть: «Принято!»

Тео выдернул удилище из кочки и двинулся вдоль по берегу, подсвечивая фонариком. Прошли шагов сто, остановились. Наставник изрек: «Смерть шпионам! Здесь не услышат.»

Летательные аппараты Системы автоматически записывают всё вокруг и внутри, можно бы понять Николая в том смысле, что предстоит обсудить нечто, не предназначенное для ушей техобслуживания, однако по тону угадывалось иное. Серьезное.

Феоктистов рыбалку не стал изображать, просто положил удочку на землю, встал вплотную и спросил тихо:

– У тебя шлем с собой?

– Да, – ответил я. – Сдам на профилактику.

– Молодец. Корону сдашь, а вдруг обратно не получишь?

– Как так?

– Да так. Связистов, ты понял, аврально собирают. Спрашивается: с какого хера херпес? А у нас революция, мать её! Систему Контроля решено из инсайда вывести. Выбор сделан, жребий брошен. Нет худа без добрых людей (хе-хе)). Так что, моё тебе поучение: за Корону держись, ни с кем не спорь...

Он замолчал, а я смущенно раздумывал: сказать ему про мою шпионскую технику? Мол, запись у меня и сейчас ведется? Решил – позже скажу. Но не сказал и пожалел потом. Начальник молодецки свистнул и зашипел тихушечно:

– Диктофошку тебе включать запретят, посему вот что... – Феоктистов достал плоскую гофрированную коробочку. Открыл портсигар, вынул пинцет, а пинцетом подцепил невидимое.

– Вот «золотой волос». Записывающее устройство древнее. Подставляй лобешник.

Я посмотрел на волосок в луче света – тонкий, не длиннее мизинца. Проворно нагнул голову. Ощутил укол повыше уха.

– Если извлечь надо будет, отыщешь – поблескивает. Свою сладколюбку попросишь: золотой все же, девушка различит. Потом назад присадите: корешок сам в кожу заскочит – запитается. Смысл в том, чтобы срисовать всё, что будет на слете. А наденешь Корону – волосок-умница сведения переметнет в меон.

Прикольно! Не знал я о «золотых волосах»... Наставник меня подначивает, мол, незачем записывать и передавать в Центр наши с Мартой утехи, неизбежные вскорости (прилетит моя Связистка на слет), но одновременно Николай дает санкцию на вовлечение её в дело.

– Короче, соплями не разбрасывайся, сканируй грядущий шабаш, а в полнолуние – ретранслируй. Они потому и собрались сейчас за три недели до Луны, чтоб иметь больше времени на перестройку. Хотят в тайне от Центра свернуть Эксперимент, а Систему Контроля превратить во всепланетную хунту. Мирового господства захотели на скотном дворе. Решил херохряк хохлатку захрюкать.

И без перехода уточнил: «Летим на Север, там будет встреча. Многое тебе станет ясно, а что не станет – проясню...»

– Вот, кстати, – добавил, – поясняю. Замечал, что все Связисты молодые? Старше шестидесяти – уже не Связисты. Теряют канал.

– И куда нас потом? – спросил я небрежно.

– На дожитие, на тренерскую работу, – усмехнулся Тео. – Кто в лес, кто по грибы, а кто и пинка не заслуживает... Ты мне нужен как мой связной, а затем продвину – станешь ферзем в синхронных шахматах. Раз в Системе безумие, опробуем безумную систему.

Феоктистов поднял удочку: «Отцовская?» Я кивнул. Потом Наставник учинил трюк: отделил первую секцию удилища – ту, что потолще. Затем одной ладонью взялся за бамбук, другой за трубку сочленения – снял её. Под металлом обнаружился пластик, из углубления Николай вынул стекловидную штучку вроде градусника. Увидев ртутные переливы, я понял, что это маленький «столбец» – импульсный источник энергии. Наставник его встряхнул, пере-

вернул, вставил вновь в гнездо. «Совмещает контакты», – понял я. Затем он стукнул палкой по голенищу сапога, дунул в отверстие, накрутил латунную трубку на место и взялся за нее как за рукоять рапиры. Направил в сторону реки. И вдруг из бамбуковой палки выскочила молния – в темноту метров на десять.

Феоктистов захохотал: «Работает, фалец! Ты ведь не знал, да? У Женьки, получается, два спаркера было, один припрятал, скопидом... На, вот, получай – световой меч отца твоего. Прямо, космическая опера!»

Я уже разобрался в ситуации. О спаркерах располагал сведениями: разрядники – оружие прежних времен. А поскольку «столбец» – практически вечный источник энергии – разбрасываться такими нельзя. Отец нарушал инструкцию. Это «столбец» получает энергию Солнца – ту, которая идет в попутном измерении. Порядка тысячи вольт выдает импульсно: сначала искра пробегает в трубке вдоль рельсовых электродов и вылетает из дула с огромной скоростью – образует ионизированный след, а следующий разряд с катода замыкается через ионизацию на пораженную цель. Словечко «спаркер» как-то попало в земную сейсморазведку. В морской геологии есть такие мощные разрядники, создают в воде ударные волны.

Наставник, посмеиваясь, протянул мне палку.

– Стрельни! Сработает от резкого нажатия, там пьезодатчик.

Попробовал. Сработало.

Николай подытожил: «Будет твое тайное оружие.» Я переставил «столбец» в безопасное положение и упаковал удилице, а когда упаковывал – осознал: вот почему заглядывал на антресоли и рассматривал вещицу. Чувствовал необычность.

...Быстрый взлет. Прятаться в тумане уже не требуется, ринулись вертикально – так сдавило, что спина затекла. Кресла пластиковые, двенадцать посадочных мест радиально ориентированных, попарно сгруппированных.

– Будешь вторым пилотом, – сказал Наставник, – взнуздай «лашку»!

«Лашка», сиречь – ЛА, летательный аппарат. Так называли виманы в русском секторе в середине XX века, однако потом опять возобладала древнеиндийская лексика. Новенькая виманка – из нашего белого сектора, судя по надписям приборной доски.

Легли на курс, я смотрел на зеленый экран монитора и размышлял. «Добрые люди» не хотят, чтобы информация уходила в Галактический Центр, а Тео-Всевидающий – против. Что, полагаю, умно. Нарушение Регламента обнаружится рано или поздно, и комиссия прилетит разбираться. Был случай. В Анналах описана гибель Атлантиды. Поселенцы из созвездия Ориона – обычные светлокотие гуманоиды. На их беду небесные прародители со звезды HD37605 начали втихушку помогать расово близким. Не пожалели ресурсов – несколько раз метрику сворачивали. Энергию потратили, погасили пару бесхозных звезд (Галактика не заметила – скорость света не велика). И Система Контроля лоханулась: никто не подумал – с чего вдруг одна из колоний на архипелаге в Атлантике пошла в отрыв? Везде рабство да аграрные деспотии, а тут электричество, фонтаны на площадях, лодки в каналах и пальмы в садах на крышах пятиэтажных зданий...

Однако в Нооскопе соотнесли данные, сделали выводы. Потому и прибыли из Галактического Центра комиссары – устранять нарушение правил. И пришел Атлантиде конец: пророки сообщили, дескать, близится гибель. А силы небесные вызвали резонанс в мантии, произошел тектонический сдвиг – земля пошла на дно. Людей посадили на галеры – отчалили вдаль. Игра закончилась: на одних поставили крест, на других – нолик. Сначала атлантов держали в лагерях беженцев, внушали историю – с божьим наказанием за гордыню. Потом расселили по хуторам и весям. Технологии канули в Лету, зато остались легенды.

– Ты чего там шепчешь? – Николай заметил шевеление моих губ.

– Формулы для мантры проговариваю, – соврал я. Подумал: «Признаться, что веду запись? Нет, нельзя.»

– Рано еще проговаривать. Послушаешь, что скажут на съезде...
– Это как стихи. Подбираю ритмическую сетку, потом содержание добавлю.
– Ага, так я и поверил! Отрабатываешь уклонение от ответов. Лучше следи за полетом, рифмач.

Собственно, я ведь не врал. Сводки-мантры – они суть стихи своего рода. Иногда даже стихи в точном смысле. Ритмическая структура важна, как кодировка для ментального канала. Поэтому всех Связистов обучают поэтическому ремеслу.

**Триста двадцать четыре, сто пять, девятьсот
восемнадцать.**

Восемьсот девяносто, семь тысяч семьсот пятьдесят.

**Миллиард двадцать пять, двадцать шесть, восемьсот
девятнадцать,**

Триста тридцать четыре, сто девять, семьсот шестьдесят.

На мониторе высвечивалась высота – пятнадцать километров, а скорость – 2,98 «маха», тройной сверхзвук почти. У наших виман параметры победные! Пока я размышлял, сочинял и надиктовывал, бусинка на ниточке курса пересекла Полярный круг и приблизилась к океану. Над одним из островов Карского моря мы пошли на посадку.

...Наставник сдвинул кресло, поднялся, откинул крышку багажной полки – извлек куртку необычной расцветки.

– Надевай! Костюмчик «летняя тундра» русских арктических войск.

Я застегивал куртку, а Феоктистов из-под приборной доски вытащил энергетический элемент. Этот «столбец» размером с сувенирную бутылочку – будто коньячок – там блеснула ртуть необычного рыжего оттенка. Перехватив мой удивленный взгляд, Николай резко выпрямился.

– И вот еще что... – Он снял с моей головы кепку-шпионку, кинул на кресло. Натянул мне капюшон чуть ли не до носа. – Так будет получше, ошибка резидента...

«Остров... Сибиряков...»⁴⁸ – прозвучало в стороне. Похоже, специально ушел из моего поля зрения, чтобы не смущать.

– Не жителей Сибири, тут нет жителей, а в честь Сибирякова, первопроходца, – донеслась уточняющая справка.

– Да, знаю я... – мне оставалось только бурчать вдогонку. – Только он здесь ни разу не был. Золотом промышлял. Из богатства финансировал экспедиции. Остров в Енисейском заливе. Недалеко Диксон – крайняя точка материка. Мы на рыбаков не наткнемся? Сейчас сезон!

⁴⁸ К сожалению, в Сети мало информации об этом острове на территории Большого Арктического заповедника в Карском море. См. <http://www.evengusev.narod.ru/enisey08/sibiryakov.html>. – П.П.

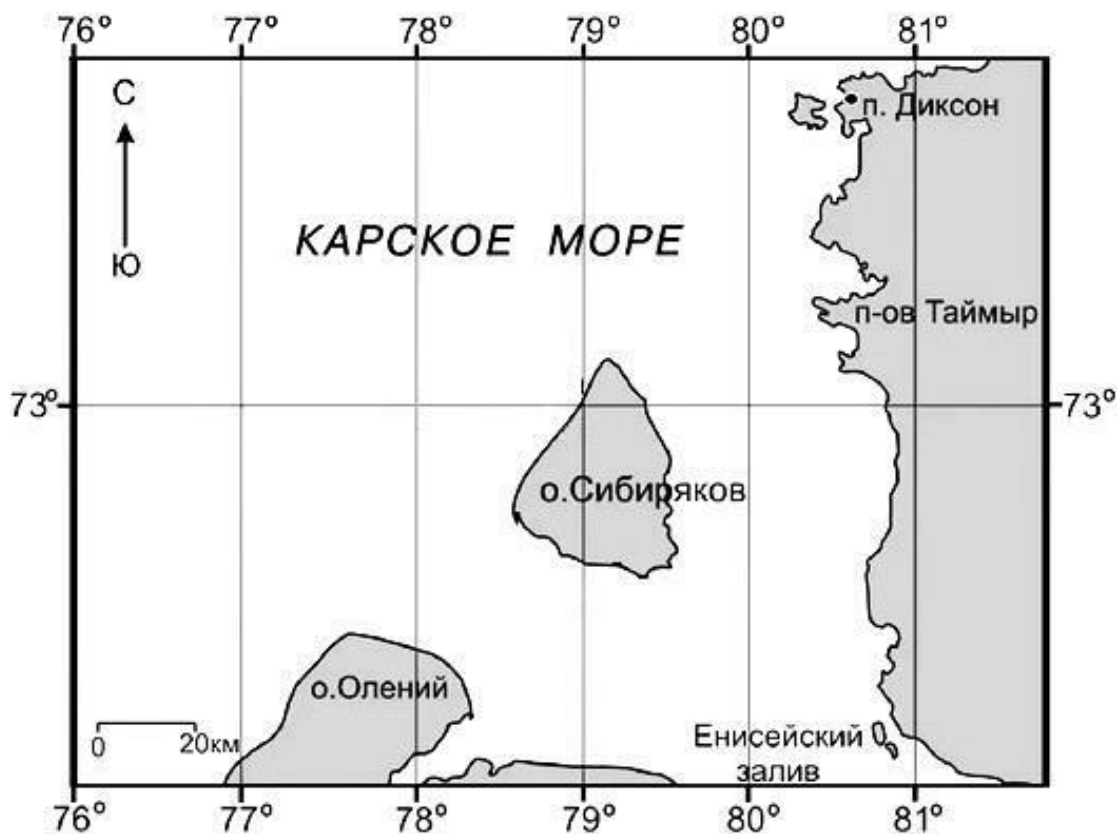

Ответил. Попытался смыть водой слов клеймо врунишки. «Как он догадался про бейсболку?» Пока я тряс головой, мой Наставник убежал вперед. Едва успеваю, шагая по пружинному матрасу тундры, прыгая через канавы над проталинами, обходя бугры вспученности. Островок – плоский стол площадью под тысячу квадратных километров в окружении холодного арктического моря набитого льдинками.

Тео-Всевидящий стоял, прислонясь к скале, покрытой оранжевым лишайником. Сейчас лето, но по краю берега торчат обнажения льда. По ним прогуливаются то ли гуси, то ли утки, то ли и те, и другие.

Николай опустил бинокль, взглянул на часы и сказал:

– Задача у нас такая. Встречаем американцев, прилетят через 125 минут. Заберем пиндосов и полетим с ними на Базу. Амеры готовятся: перед общим слетом провели свой – на Аляске. Часть Связистов оттуда и прибудет. АЛСИБ они вспомнили, лендлизинг...

Я отдышался и попробовал взять реванш.

– Понятно! Потому вы и «столбец» извлекли, чтобы ковбои нашу «лашу» не угнали?

Феоктистов понял, что придется отчитаться, ответил ледяным тоном.

– Сикорский, я новенький «столбец» потом вставлю, а этот – из списанных. Нужно тестировать старые запасы. А зачем надо? Сам догадайся! Раз такой умный.

Ну, вот – опять меня в угол поставил... Я знал, что «столбцы» вырабатывают свой ресурс за 5–6 тысяч лет. Об этом говорит изменение цвета ртути. Столбцы состарившиеся списывают и строго хранят – они опасны. Если элемент разрушить, происходит взрыв. (В древности были случаи, когда такое чудо-оружие попадало к людям и использовалось во зло.) Так что вопрос о том, зачем Тео таскает в своей сумке списанный «столбец» – опасный вопрос.

– Американцы тут ни при делах, – продолжил старый диверсант, – точнее, при том, что у них с дальним транспортом возник затык. Потому мы и везем ихних Связистов. Твой Мастер – остальных наших. Я уговорил отдать тебя мне, мол, будет кресло свободное, а ему как раз

хотелось притаранить в Антарктиду бакшиш. А ты у меня инструктаж получаешь... По благу... (Хехе) Еще познакомлю тебя с одним человечиком, сейчас явится. Да, вот и он!

Тут я заметил, как большая льдина у берега сдвинулась, подплыла и причалила недалеко. По очертаниям симметрично-угловатым я догадался, что это вимана, замаскированная под ледяной островок. Наехала на галечник, открылся вход. Мы с двух шагов заскочили по трапу внутрь и попали в кабину. Там находился человек-русалка: старый, зеленоватый, абсолютно лысый с глазами навывкате. Хвостике в застегнутом чехле под креслом – так, что разница наших нижних половин не отвлекает. Из стены выдвинулись еще два кресла – как раз напротив мармианца – кое-как расположились и мы с Наставником.

Мармианцы – прозвание людей-русалок. А ещё, надо отметить, у них лица приятные (манго-видные), однако этот старик с толстой складчатой шеей и окулярами окуня – рыбы карикатурен.

– Познакомьтесь, – сказал по-русски Николай Николаевич Феоктистов. – Мой старинный друг, зовут Велес. А это ученик мой Сол Сикорский. Он живет на Енисее – сможете встречаться, впереди общее дело.

Я оглядел кабину. В наших виманах интерьер из пригнанных модулей, вроде конструктора – тютелька в петельку. А здесь нет плоскостей: будто вокруг дешёвая эмалированная посуда, пол – как дно у ванны (поискал глазами дырку с затычкой)). Посмотрел на хозяина тастика летающего – экий Мойдодыр! – и подумал: «С каких пор мармианцы рассекают на виманах, да еще специально под них оборудованных?»

– Сол... – повторил Велес. – Хорошее имя. Но я вижу, наш юный гость отметил мою непохожесть. Пришла пора ему объяснить.

...Потом был разговор. Перескажу сейчас. Но надо восполнить пробелы, чтобы открылись вам смысловые дверцы.

Мармианцы прибыли на Землю вместе со всеми. Русалки быстро заполнили шельфы теплых морей – бодро размножились, но оставались первобытными: ни письменности, ни огня, только копыя деревянно-каменные, ножики из ракушек, да танцы с песнями.

А потом появились новые земляне – двуногие поселенцы, которые тысячелетиями развивались, расселяясь по планете. Имелись у них лодки, сети, гарпуны – и все это обрушилось на смиренных любителей морских игр. Не получилось у них с людьми синхронного плавания. В итоге, численность мармианцев сократилась до минимума. Оборонная мобильность не спасла – их родовые гнезда оказались во власти мародеров.

Всё это я проходил в школе. Знал, что мармианцы сохранились в пределах Системы Контроля, что отсталый народ, используются на подсобных работах в портах наших баз. А свободные мармианцы, которые скрытно продолжают жить в некоторых богоспасаемых местах – по сути дела вырожденцы. Даже песни новые разучились сочинять – программный арсенал мозга перестал обновляться. Наши Супервайзеры следят за тем, как бы русалки не законтачили с сухопутным человечеством. Если контакты возникают – приходится подчищать.

Однако в капитанской рубке пучеглазого налима, узнал я и альтернативную историю. Оказывается, была еще одна линия развития рыбо-людей. Часть первичной популяции расселилась в регионе, который сейчас именуется Арктикой. Шельф Ледовитого не радовал курортными местами, но и не был тогда столь мерзлым. Природные условия способствовали борьбе за жизнь с помощью колес технологического прогресса, на которых русалки и въехали в ворота индустриальной цивилизации. А когда на Севере появились люди, сложились у них добрососедские отношения с водоплавающими. Водяной народ себя называл именно русалками, русальцами, русальцами – название появилось по их же слову «русло», поскольку расселились они в устьях и вдоль крупных рек, что впадают в Ледовитый океан. Прямо скажу: современный язык русальцев – вариант древней лингвистики, от которой и русский язык пошел. Велес говорил по-нашему без малейшего акцента.

Итак, в Северной Евразии процветала русальская цивилизация. Лукоморье, всякие совместные всплески на Ивана Купала, поездки Садко в гости к Морскому Царю, романтические истории юных экстремалов с нетвердой ориентацией – ну, и прочие дела, дошедшие до нас в сказочных картинках. Русальцы пробовали даже осваивать крупные озера: по Волге – Каспий, по Енисею и Ангаре – Бай-куль.

Однако в последние тысячелетия симбиоз разрушился. С изменением климата у русальцев возникла государственная программа по переселению с ледяного шельфа в глубины. Ушли этим курсом: там у них сейчас города и техническая мощь, а условия на поверхности им просто-напросто не подходят. Некоторые индивиды, вроде нашего друга, могут терпеть давление на уровне моря, но это по большей мере для тех, кто входит в Систему Контроля.

Пока дела минувшие обрисовывали, я сидел, будто в рот набрав арбуза (в смысле, что молчал, но делал жевательно-глотательные движения), а тут вдруг нашупал точку отпора:

– Послушайте! – воскликнул я, – Что-то не сходится. Как скрыть целый сектор Системы?!



Наставник помахал указательным пальцем.

– Ты не знал. И не многие знают. Только на уровне градаций высших чинов. Зато русальцам всем всё известно – и про Эксперимент и про Контроль. Но достигнуты договоренности о невмешательстве. У Системного спрута на глубине единичные щупалы. Ежели пойдет реформа, так и те обрубят – подводникам перемены чужды. И нам с тобой перестройка не нужна. Мы должны рассказать Галактическому Центру о происходящем на Земле. Общую картинку высветят два Связиста русальцев, но это будет выглядеть как пересказ слухов и навет из-за несистемности. Тебе же предстоит стать внедренным партизаном: передашь в Галактику в точности, что зафиксируешь на слете в Антарктиде.

«Ты пойми, – учили меня эти два старика, – от тебя зависит судьба тысячелетнего Эксперимента!» Они говорили, есть надежда: реформаторы не успеют зайти далеко, прибудет комиссия, наведет порядок. Уклад восстановит, или же новый какой... Да, в Системе есть нестыковки (засекреченность русальцев – наглядный казус), но не нам Регламент менять. Закон нарушать нельзя – даже дурной из благих намерений.

Феоктистов упомянул о решающем заседании Верховников, где только он настаивал на необходимости санкции Галактического Центра, но по интонациям почуял, что остается в еди-

ничном меньшинстве, и демонстративно согласился. Всех это устроило (поскольку опасности не представляет – у него же нет доступа к меону). Однако сейчас, когда узнают о его свидании со мной – молодым Связистом – за нами, ясное дело, начнут исподволь следить (а мы должны ответить перехитростью). Если меня от меона отлучат, надо встретиться с Велесом и передать ему разведданные – «во всех форматах». (Тео-Всевидающий посмотрел на меня насмешливо, намекая на злополучную кепку-шпионку.) Русальцы даже Корону Связи новую мне выдадут, если что.

– Сынок, – ласково сказал Велес, – для контакта со мной вот тебе колечко. Оно связует по воде. Надо надеть и опустить ладонь в Енисей – меня достигнет твой зов. По кольцу найдут тебя мои соратники.

– А почему именно в Енисей? – я рассматривал зеленое каменное украшение. Материал похож на змеевик, но, вероятнее, пластик. Тут же высокая технология, а не ювелирка.

– Слаба мощность. В устье залива есть ретранслятор, напрямую связан со мной. Ежели, паче чаяния, и кольцо у тебя отымут, имеется вариант для своих – отправь СМС из девяти девяток вот по номеру телефона. Правда, нет у меня хотения с королями подводных городов объясняться. Тут дела верхней Системы, чуждой нижнему царству.

Тогда я поинтересовался, как насчет Интернета? Велес отговорился (он тоже владел приемчиками уклонения от ответов).

– Не всё так просто, как кажется. Скажем, знаешь ли ты, что в формальной логике есть строгое доказательство существования русалок? Парадокс Карри? Слышал про такой компьютеринг?

Он захохотал, видя мое недоумение. Потом стал серьезен и признал правомерность просьбы, но сказал, что выдаст мне токен с адресом-паролем сайта глубинного Интернета при следующей встрече. («А то придется тебе флешку глотать, в случае опасности!» – и старики заулыбались.)

Велес махнул лапой, отвел глаза и стал насвистывать песенку.

Мы натянули пуховики и выбрались из ледяной виманы. «Скажешь, что по острову шлялись, базарили... если спросят, где были...» – пробормотал Наставник. – Но лучше бы тебя никто не стал об этом спрашивать, лучше тебе сразу умереть...» Мне поплохело: в ступни ног вонзились тысячи иголок – вот что значит сидеть в неудобном кресле. «Все серьезно», – подумал я.



Глава 3

Удар по империи лжи

На пятидесятилетие подарили мне «летающую тарелку». Ручной работы, из инновационного материала. Умелец из Железногорска⁴⁹ по просьбе моих друзей слепил игрушечный светильник из самодельной пластмассы (тщательно перемешанная смесь мелких опилок и картофельного клейстера). С этой моделью я потом позировал для корреспондентов СМИ, а в итоге фантастический подарок приземлился у меня на балконе – каждое утро восходящее солнце освещает его серые бока.

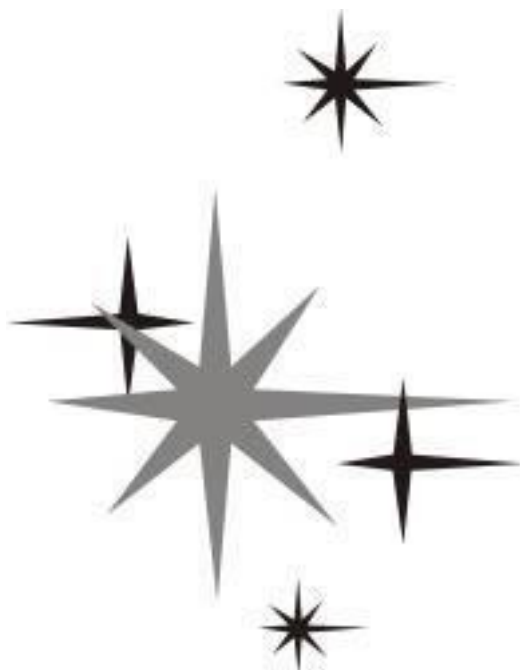

ЛИКВИДАЦИЯ НЛО

После выхода книги «Охота за НЛО» началась у меня пиарная пора. Блестящий цветной томик я дарил библиотекам, известным людям – тут и ректор университета, и миллиардер Прохоров, ведущий РЕН-ТВ Игорь Прокопенко, блоггер Вассерман и др.

⁴⁹ Владимир Григорьевич Петров – личность известная в узких кругах Атомграда.

ГОСТЬ НОМЕРА **КРАСНОЯРСК**

Такие земные НЛО

Летающие тарелки - всего лишь аппараты военных?

Почти 50 лет учёные мира пытаются узнать тайну непознанных летающих объектов. Красноярский физик Павел ПОЛУЯН уверен, что давно её разгадал.

Сделано в США

— Павел Вадимович, сами вы существование НЛО видите?

— Конечно. Есть столько свидетельств, видеозаписей, фотографий. Я сам столкнулся с НЛО в 1989 году в Перми. Увидел светящийся шар, летящий над рекой Камой. Расстояние было большим, но я успел его рассмотреть. После этого долго думал: что это такое? Потом вспомнил кадры из старых чёрно-белых хроник о развитии авиации и аппарате — пилотируемом самолёте-авионике с мотором. Он дергался вверх-вниз, подпрыгивал, отрывался от земли. И в момент сужьённости НЛО — оторва от воздуха в результате вибрации. Самолёт-авионик 1911 года — прародитель тарелок. С него началась эволюция в США.

— Получается, летательные аппараты — изобретение военных США?

— Честно. Воюя, изобретатели «жиганки», работая с военноморским ведомством. Экспериментировали, они пришли к секретным тарелкам в 1947 году, и спустя 10 лет появились как

иногда вихри. Аппарат отбрасывает их, при этом возникает реактивная сила, и он приближается. Вся поверхность тарелок состоит как бы из чешек «+», «-». Когда на них падает человеческое напряжение, то возникает разряд с частотой не менее 1000 искр в секунду. Поэтому НЛО часто описывают как светящийся объект. Когда проскальзывают искры, воздух нагревается, испускает отдалённую фермирует кильевой истребитель, истребитель из земли активирует с частотой в несколько тысяч импульсов в секунду. Нужна лишь мощная гальваническая батарея, там же есть в военной отрасли: жидкая гальваническая батарея контактирует и движется на поворачиваемом корпусе.

В начале XXI века ждали отлучения

могут сбить, и они не пересекают границы. Так что в небе только наши тарелки. Кстати, в начале прошлого года в Пензенской области наблюдали НЛО. Говорят, одна тарелка даже упала. Видимо, снова зашла арабская. Думаю, у Али-на, Катар, Латинской Америки тоже есть свои аппараты.

За секрет - под суд

— Прозвучало нет, тарелки наши. Кто же людей возбуждает?

— Да никто. Возможно, индукционное излучение от тарелок действует на мозг. Это мощное возмущение амурбулет тарелку на расстоянии 100-200 метров, что уж говорить об организме человека. Кому-то хватит его, чтобы инсульт произошел. СВЧ влияет на психику и может вызывать галлюцинации. Ещё Струтинский в книге «Обитаемый остров» описывал это. Да и сам аппарат производит жуткое впечатление — бесшумный, быстрый, светящийся. Можно с 200 сойти! А кто-то соннит

Пробуду об НЛО ещё долго не уймусь.

рук людей. Зачем приписывать НЛО инопланетному, когда у нас тоже летали. — Зачем же тогда всё это

На ТВ стал частым гостем, правда, от моих критических комментариев оставались только «рожки да ножки», зато любители инопланетян вещали безостановочно. Сначала возмущался, потом перестал – понял, что легенды востребованы, а земная версия НЛО пока непривычна публике. Впрочем, в 2007 году, еще до выхода книги в свет, газета Вооруженных сил РФ «Красная звезда» выделила целый разворот под мою статью «НЛО: прощание с легендой». Значит кое-кому тема показалась значимой. А в 2008 году вышел телефильм «Разведчики. Последний бой». Показана история (вымышленная) о том, как спецотряд ГРУ ликвидирует базу фашистских «летающих тарелок».



Сказать честно, я был воодушевлен: мне казалось, что вот-вот и начнется полномасштабная Ликвидация НЛО. Вообразил, как на каком-либо аэрокосмическом празднике вдруг появятся в небе дисковидные летательные аппараты, один из них приземлится, а вышедший оттуда летчик сообщит сбежавшимся журналистам, мол, ничего особенного – это ортоптер, использующий вибрацию для создания подъемной силы!



К тому времени у меня уже была скаченная из Сети⁵⁰ кинохроника с испытанием самолета-зонтика. Оказалось, что этот ортоптер создал не Ченс Воут, а инженер Джеймс Питтс в 1926 году. Мне удалось даже восстановить по интернет-банку американских патентов примерную историю аппаратов. Нашел я и патент РФ № 2147786 выданный геофизику Леониду Лозовскому за концепцию вибролета. О подробностях – чуть позже, а пока расскажу про закольцованность событий, которая меня поразила.

⁵⁰ YouTube появился в 2005, а в России был локализован в 2007 году.



В книге рассказана история появления брошюры «Ликвидация НЛО» в 2001 году, о том, как я взялся писать статью «Тарелка для президента», но творчество прервал утренний звонок незнакомца... Однако там не говорилось о самом замысле – почему «для президента»? Президента какой страны? Сейчас уточню.

Толчком послужило сообщение CNN о брифинге организации «Disclosure» («Разоблачение») 9 мая 2001 года в Национальном пресс-клубе в Вашингтоне – там прозвучал призыв провести слушания в Конгрессе, посвященные НЛО. Названный клуб для американских медиа место знаковое, потому информация разошлась широко:⁵¹ «Правительство США скрывает доказательства внеземных визитов на протяжении более 50 лет. Об этом заявили около 20 отставных офицеров ВВС, представители Федерального управления гражданской авиации и разведсообщества. Они потребовали, чтобы Конгресс провел слушания о давнем тайном сотрудничестве США с инопланетянами. Официальные лица, именующие себя «свидетелями» НЛО, описали серию военных расследований, по их словам, аварий инопланетных аппаратов, рассказали о тайных правительственных документах и даже об «устранении» в стиле Джеймса Бонда людей, которые слишком много знали. «Лица, у которых есть эти наблюдения, включают пилотов гражданской авиации, военных летчиков и полицейских, – ответственных людей, от которых ежедневно зависит ваша жизнь», – заявил полковник Чарльз Браун скептически настроенным журналистам. «Поле заполнено мистификациями», – сказал д-р Стивен Грир, директор Disclosure Project, который собрал свидетелей, – «Но это не значит, что все сведения ложь». 20 свидетелей, по его словам, лишь часть группы из 400 человек, которые готовы давать показания под присягой и, пользуясь иммунитетом в отношении конгресса, готовы свидетельствовать против секретных служб правительства, которые, по их словам, вышли из-под контроля. На брифинге Джон Каллахан, бывший начальник отдела расследований катастроф FAA, сказал, что агенты ЦРУ заставили его скрыть инцидент

⁵¹ Публикация «Вашингтон таймс» от 11 мая 2001 г.

18 ноября 1986 года с участием НЛО и японского авиалайнера вблизи Анкориджа на Аляске. Майкл Смит, бывший диспетчер US Air Force, дислоцированных в районе Кламат-Фолс, штат Орегон в 1960-х и начале 1970-х годов, сообщил, что ночью наблюдал, как НЛО парит на высоте 80 000 футов. «Мне сказали, не разглашать информацию», – сказал он... После того, как он перешел работать на другую военную базу в Мичигане, там, по его словам, был пролет НЛО так близко к взлетно-посадочной полосе, что пришлось корректировать посадку двух В-52. Disclosure – исследовательская организация из Вирджинии, утверждает, что правительство США уже давно располагает информацией о системах антигравитации. Они были извлечены из космических аппаратов, потерпевших катастрофу в Розуэлле в июле 1947 года. Эти двигательные системы на электромагнитной и «нулевой энергии», которые можно использовать без какого-либо загрязнения, что кардинально изменит мировую экономику на основе нефти. Такая электро-гравитационная технология также позволит людям путешествовать над землей и сделает дороги устаревшими». ⁵²

Я воспринял эту акцию, как выражение внутривластной борьбы в США. Незадолго до этого, в конце 2000 года, Буш-младший победил Альберта Гора (ставленника демократов-клинтонов), причем из-за проблемы с подсчетом голосов шли судебные разбирательства. Скандальным рассекречиванием «летающих тарелок» хотят воздействовать на Буша. Так я думал. И, возможно, почти угадал, но в сентябре случился теракт 9.11 и американцам стало не до того.



⁵² См. <https://www.washingtontimes.com/news/2001/may/11/20010511-022955-2774r>, запись выступлений можно посмотреть на https://www.youtube.com/watch?list=PL9B46_F6A178461B77&v=4DrcG7VGgQU.

Удивительно другое: о сборище уфологов, требующих от конгресса рассмотрения проблемы UFO написал за два года до этого в книге «Зеленые человечки» (Little Green Men) американский писатель Кристофер Бакли. По сюжету его романа, это – кульминация, а действие разворачивается вокруг похищения инопланетянами тележурналиста. Оказывается, однако, что похитители не инопланетяне, а сотрудники спецслужбы «Маджестик-12», которые насаждают миф о пришельцах для маскировки военных программ и секретных «летающих тарелок». Когда дело доходит до Конгресса, вмешивается президент, и тут происходит примечательный диалог. Президент дает распоряжение главе администрации – разобраться с НЛО и Маджестик-12, однако подчиненный возражает:

«Глава президентского штаба помолчал, а затем заявил:

– Давайте на секунду представим, что там действительно происходит нечто странное. Тогда возникает вопрос: вы уверены, что хотите с этим разобраться?

– Разумеется, черт побери. Это моя обязанность.

– Ваша обязанность, если вы мне позволите процитировать слова присяги, заключается в том, чтобы «поддерживать, охранять и защищать Конституцию Соединенных Штатов»...

– Представь себе, я помню.

– ...а не подносить к ней зажженную спичку. Допустим, что с 1947 года американское правительство и вправду запускало так называемые летающие тарелочки. Один Бог знает, ради чего – например, чтобы отпугивать русских. И вот, в течение пятидесяти лет эти славные ребята мигали в небе забавными огонечками, выпалывали концентрические круги, похищали людей... Хорошее применение денюшкам налогоплательщиков, нечего сказать. Ну и как, по-вашему, это будет выглядеть в вечерних новостях? Дядюшка Сэм навсегда лишится доверия. А кого они обвинят во всех смертных грехах? Того, кто всегда под рукой – то есть вас. Мне уже не терпится приступить к работе над вашим «заявлением из Овального кабинета»: «Подумать только! Я с большим удивлением узнал, что последние полвека наше правительство занимается тем, что запускает летающие тарелочки в небо, выпалывает концентрические круги в кукурузных полях и похищает добропорядочных американских домохозяек. Я случайно не забыл упомянуть об изувеченных коровах?» После этого можете забыть о переизбрании. Давайте сразу перейдем к процедуре импичмента.

– погоди. Между прочим, я пока еще у руля.

– Вы отдаете себе отчет в том, какую сумятицу может вызвать подобное откровение? И это в момент, когда мы на грани войны со страной, у которой шесть тысяч восемьсот боеголовок и президент, по сводкам ЦРУ, полощущий рот водкой!

*– Возможно, ты прав, не надо горячиться, – сказал президент после минутной паузы».*⁵³

Дело заканчивается тем, что президент США негласно ликвидирует «Маджестик-12», а все материалы дела надежно прячут.

Сатирический роман Кристофера Бакли – не первое его произведение, в котором высмеиваются нравы политической кухни. Писателю довелось работать в Белом доме в роли главного спичрайтера вице-президента Буша-старшего (еще во времена Рейгана).⁵⁴ И не стоит забывать, что Джордж Герберт Уокер Буш занимал до этого должность директора ЦРУ. Подоплекой книги, думаю, стали сведения о земном происхождении «летающих тарелок» и существовании спецпроектов дезинформации под уфологическим знаменем.

К моменту создания «Зеленых человечков» К. Бакли уже отошел от политических кругов, возглавлял одно из приложений к журналу «Форбс». По мотивам его романа, критику-

⁵³ Бакли К. Зелёные человечки. М.: БСГ-ПРЕСС, 2004. С. 378–381.

⁵⁴ Писатель рано сделал карьеру, поскольку был единственным сыном известного журналиста Уильяма Бакли, основателя авторитетного консервативного журнала «National Review».

ющего практику лоббизма, сняли комедийный фильм «Здесь курят»⁵⁵ про коррупционные делишки табачных и алкогольных компаний. «Зеленые человечки» тоже намечались к экранизации (существует даже сценарий), но фильм до производства не дошел. Кстати, в книге много места уделено России, действуют там и русские уфологи, а в карикатуре на российского президента угадывается пьяница Ельцин. Я думаю, фильм «Зеленые человечки» вполне можно поставить у нас, дополнив русской сюжетной линией. Я написал Кристоферу Бакли письмо с предложением. Вдруг получится? После реального рассекречивания «летающих тарелок» тема будет сверх-популярна, так что, не сомневаюсь: фильмы об этом воспоследуют.



А пока американцы показали нам в начале 2016 года реанимированные «Секретные материалы», где постаревшие Малдер и Скалли наконец-то выяснили, что НЛО делают люди (пользуясь технологией разбившихся в США инопланетных кораблей). Там продемонстрировали и вышеупомянутые электро-гравитационные двигатели на «свободной энергии» (которые правительство прячет, дабы соблюсти интересы нефтяных магнатов).

⁵⁵ См. <https://www.kinopoisk.ru/film/874771>.



А незадолго до выхода продолжения сериала, в январе 2016 года на сайте ЦРУ появились документы о наблюдении НЛО в разные годы в Европе и Америке.⁵⁶

ЦРУ сопроводило публикацию комментарием, мол, Малдеру и Скалли публикация этих материалов пришлась бы по душе. И надо же – совпадение! – уже в феврале выходят «Секретные материалы», где заявлено, что на «тарелках» летают нехорошие люди. Создается впечатление, что публикацию сайта ЦРУ специально приурочили к выходу фильма, если не в рекламных, то в пропагандистских целях.

⁵⁶ См. <https://www.cia.gov/news-information/blog/2016/take-a-peek-into-our-x-files.html>.



Затем в марте 2016 года Джон Подеста, руководитель избирательного штаба Хиллари Клинтон, вдруг заявил, дескать, когда мадам станет президентом – раскроет секрет НЛО.⁵⁷ А британский журнал «The Economist» удивил публику обложкой года 2016, где красовалось «тарелка» с банальным человечком внутри. Журнал конспирологи считают рупором семейства Ротшильдов, соответственно, обложка года рассматривается как программа грядущих событий. Так что тарелочка, внутри которой клерк с портфелем, это как бы предсказание о расшифровке НЛО с альтернативой инопланетянам. Правда, ротшильды просчитались: в центре обложки красовалась физиономия Хиллари, а вместо неё президентом США стал Дональд Трамп. Соответственно, и «люди в черном» остались в тени.

⁵⁷ См. <http://www.lasvegasnow.com/news/fi-team-clinton-aide-seeks-ufo-files>.

I-Team: Clinton aide seeks UFO files



By George Knapp, Matt Adams | madams@8newsnow.com

Published 03/01 2016 10:53PM

Updated 03/01 2016 11:27PM



После публикации документов ЦРУ, возник уфологический ажиотаж. Я напомнил о себе телевизионщикам РЕН-ТВ и мы сделали фильм, который вышел под названием «Как американцы инопланетян ловили».⁵⁸ Мне дали высказаться – версия земного происхождения «летающих тарелок» прозвучала вразумительно. Я решился рассказать и некоторые детали технологии, о которых умолчал ранее. Никакой электро-гравитации у «тарелок» нет, зато есть двигательные плазменные панели, где тысячи маленьких ячеек устроены по принципу рельсотронов, а из них с мегагерцевой частотой выстреливаются высокоскоростные струйки ионизированного газа, создавая двигательный импульс.

Мой рассказ преследовал особую цель. Вероятно, американцы подадут технологию под инопланетным соусом и секрета не раскроют, зато потом запатентуют рельсотронные двигатели. Если же мы обнародуем подробности в СМИ, то по законодательству об интеллектуальной собственности создадим казус, когда уже нельзя патентами запрещать использование технологии. Впрочем, в фильме РЕН-ТВ научно-технические подробности прошли скороговоркой, но я быстренько сладил «на коленке» два видеосюжета «Секреты ЭМИ – I» и «Секреты ЭМИ – II», где восполнил пробелы. Видеосюжеты можно посмотреть на моем ютубе.⁵⁹ Так что вместо Хиллари Клинтон секреты UFO раскрывать пришлось мне. Хорошая новость из Сибири все же прозвучала.

⁵⁸ См. <https://www.youtube.com/watch?v=PQ7RC5pQ0QE>.

⁵⁹ См. <https://www.youtube.com/watch?v=XqFxBupA2jQ> и <https://www.youtube.com/watch?v=yCD3G6UN5EM>. А неизвестный фильм «Рассекреченный НЛО» можно посмотреть на моем канале Яндекс-Дзен "Вихри во времени" <https://zen.yandex.ru/id/5d402f00ec575b124a7fd9dc>.



СЕКРЕТЫ ЭМИ - I

Павел Полуян • 1,5 тыс. просмотров • Год назад

Какую роль в проблеме НЛО играют электромагнитные импульсные технологии? Об этом рассказывает фильм "СЕКРЕ...



СЕКРЕТЫ ЭМИ НЛО - II

Павел Полуян • 1,1 тыс. просмотров • Год назад

Можно ли сделать двигательную систему на основе электромагнитных рельсотронов? Связаны ли эти технологии...

НЛО: СДЕЛАНО В США – 1⁶⁰

Об интригах с пришельцами и земных реалиях

Когда в конце 1940-х годов в американском небе появились так называемые «летающие тарелки», первые объяснения были вполне естественными. Оптимисты подумали, что это новая разработка военных США, а пессимисты заподозрили вероятного противника. Однако постепенно вошла в моду инопланетная версия – уж слишком не похожи таинственные летательные аппараты на привычные вертолёты-самолёты. Интригующий сюжет с пришельцами подхватили фантасты, авторы комиксов и кинорежиссёры, а некоторые вруны снискали славу.



⁶⁰ Опубликовано на сайте «Афтершок», см. <https://aftershock.news/?q=node/380479> – English text is given at the end of the publication.





Но вот прошло более 60 лет, а ожидаемого контакта не случилось, хотя НЛО по-прежнему наблюдаются то тут, то там. Невольно приходит мысль, может, «тарелки» – вовсе не пришельцы из космоса, а земные аппараты, кем-то построенные по секретной технологии? Ну, почему мы заикнулись на винтах-турбинах-ракетах, неужели пылливый ум человека не мог изобрести что-то особенное, позволяющее дисковидным аппаратам беззвучно парить, сверкая загадочными огнями? Стоит только сделать такое предположение, как мозаика фактов укладывается в новый рисунок, и перед нами предстаёт вполне правдоподобная картина. Какая же? Сейчас я расскажу о результатах многолетнего расследования, которое позволило мне установить истину (приблизиться к ней). Частично материалы изложены в книге «Охота за НЛО. Вихри во времени», она увидела свет в Москве в издательстве «Яуза-Эксмо» в 2007 году. В России мои статьи на эту тему публиковались во многих изданиях: «Комсомольская правда», «Парламентская газета», «Красная звезда», «Версия», «Завтра», в альманахе «Полдень XXI век», Интернет-СМИ «Взгляд. Ру», на страницах многих интернет-ресурсов. Я неоднократно выступал в документальных программах «РЕН-ТВ», «ТВ-3», «НТВ» разоблачал паранаучные

мифы в докладах на научных конференциях.⁶¹ Конечно, не я один доказываю, что «летающие тарелки» делаются на Земле. В США такую же точку зрения пропагандирует Дж. Уилсон – бывший редактор журнала «Popular Mechanics».⁶² Кроме того, на сегодняшний момент издана масса книг, авторы которых честь открытия технологии отдают немецким инженерам, чьи разработки, как они полагают, стали трофеями США и были использованы при конструировании секретных НЛО. В наиболее сконцентрированном виде эта теория, например, изложена в статье англоязычной WIKI «Nazi UFOs».⁶³ Правда, о технологии полета аппаратов говорится невразумительно, намекают на антигравитацию и прочие фантастические вещи. Сегодня мы внесём ясность и в эту проблематику.

Прежде, чем начинать рассказ, сделаю заявление. О неопознанных летающих объектах ходит много легенд и многим людям мила версия о внеземных существах. Я не собираюсь спорить. Вселенная, в конце концов, бесконечна и таит она много чудес. Но в данном случае мы можем чудеса вынести за скобки расследования, поскольку «летающие тарелки» придуманы и построены земными инженерами и к инопланетному присутствию никакого отношения не имеют.

Серьёзные свидетельства

Вот уже несколько лет с экранов ТВ не сходит фильм «НЛО. Подводные пришельцы», он также легко доступен к скачиванию из Сети.⁶⁴ Документальный фильм содержит несколько интервью с видными представителями ВМФ: люди в военной форме рассказывают о своих наблюдениях неопознанных летающих объектов. Фильм заканчивался вопросом: «О чём же идёт речь? О пришельцах из неведомых миров или о тайном технологическом рывке, совершенном одной из сверхдержав?»

В достоверности рассказов моряков трудно сомневаться, а если вслушаться в их слова, можно уловить скрытое послание: летающие тарелки вполне реальны, но летают на них, скорее всего, не загадочные инопланетяне, а земные секретные пилоты. Только говорить об этом военные по понятным причинам прямо не решаются.

Я тридцать лет занимаюсь данной проблемой, получал информацию из разных источников, в том числе военных, и поверьте мне – со всей ответственностью могу заявить: вот уже более шестидесяти лет успешно развивается земная, совершенно не фантастическая технология, благодаря которой и летают вышеназванные НЛО – беззвучные аппараты разных форм и размеров. Кстати, оформилась эта технология, насколько могу судить, в недрах военно-морских сил США в конце 1940-х годов.

⁶¹ См. Полуян П.В. Как ликвидировать НЛО? Полдень, XXI век, 2009, № 1 – <https://libking.ru/books/sf/sf/373784-boris-strugatskiy-polden-xxi-vek-2009-01.html>, Полуян П. Инопланетная версия, Взгляд: деловая газета, 2 июля 2014, <http://www.vz.ru/opinions/2014/7/2/693852.html>. Про интервью в программе Вадима Такменева на «НТВ» см. видеосюжет «Анатомия НЛО», <https://zen.yandex.ru/media/id/5d402f00ec575b124a7fd9dc/anatomiia-nlo-5e95fc728837852659c75ad4>.

⁶² См. его статью «The CIA's Secret UFO Files»: <http://www.ufoevidence.org/documents/doc2027.htm>.

⁶³ См. http://en.wikipedia.org/wiki/Nazi_UFOs.

⁶⁴ См. <https://www.youtube.com/watch?v=qk10nAaq-8c>.

**Методические указания
по организации в военно-морском флоте
наблюдений аномальных физических явлений
и их воздействия на окружающую среду, живые организмы
и технические средства**

ВВЕДЕНИЕ

Аномальные физические явления или объекты (не отождествленные с известными явлениями или объектами) наблюдаются в нашей стране и за рубежом как случайными наблюдателями, так и профессиональными специалистами: астрономами, экипажами самолетов, кораблей и службами наблюдения различного назначения.

Известные аномальные явления можно разделить на две группы:

- локальные явления, имеющие вид образований различной геометрической формы с относительно резкими границами,
- протяженные явления, наблюдаемые одновременно на большой территории, имеющие достаточно большие угловые размеры.

Возникновение и развитие таких явлений характеризуется изменением геометрических форм, движением по различным траекториям, маневренностью, световыми эффектами, наличием электромагнитных полей, возможно, и каких-то других видов излучения, воздействующих на окружающую среду, живые организмы, электротехнические и радиотехнические устройства.

По имеющимся результатам наблюдений встречаются следующие характерные признаки аномальных явлений:

- форма: сфера, цилиндр, прямоугольник, диски с одной или двумя выпуклыми сторонами, диски с куполом, наличие внешних деталей окон, люков, разделение на части с последующим полетом каждой части в отдельности и другие особенности,
- свечение (яркий свет на относительно темном фоне, четко выделяющийся устойчивый или вспыхивающий свет, пульсирование, одновременная многоцветность, последовательная многоцветность, радужная расцветка и другие световые особенности),
- запах (необычный),
- звук (характерные звуковые и шумовые особенности),
- характеристики движения (очень большие скорости и необычные траектории полета, зависание, снижение, резкие маневры, колебания, вращение, переход из воздушной в водную среду и обратно).

В вышеназванном фильме звучит рассказ известного российского уфолога В.Г. Ажажи о том, как 7 октября 1977 года его пригласил к себе курирующий науку в ВМФ СССР первый заместитель главкома адмирал флота Н.И. Смирнов. Владимир Георгиевич Ажажа, морской офицер, руководил исследовательской подводной лодкой «Северянка», а к тому моменту уже занимался уфологией. В ходе беседы адмирал дал послушать по селекторной связи доклад оперативного дежурного Северного флота. Оказывается, утром того дня плавучая база подводных лодок «Волга», находившаяся в Баренцевом море, подверглась демонстративной атаке девяти вполне конкретных «летающих тарелок».

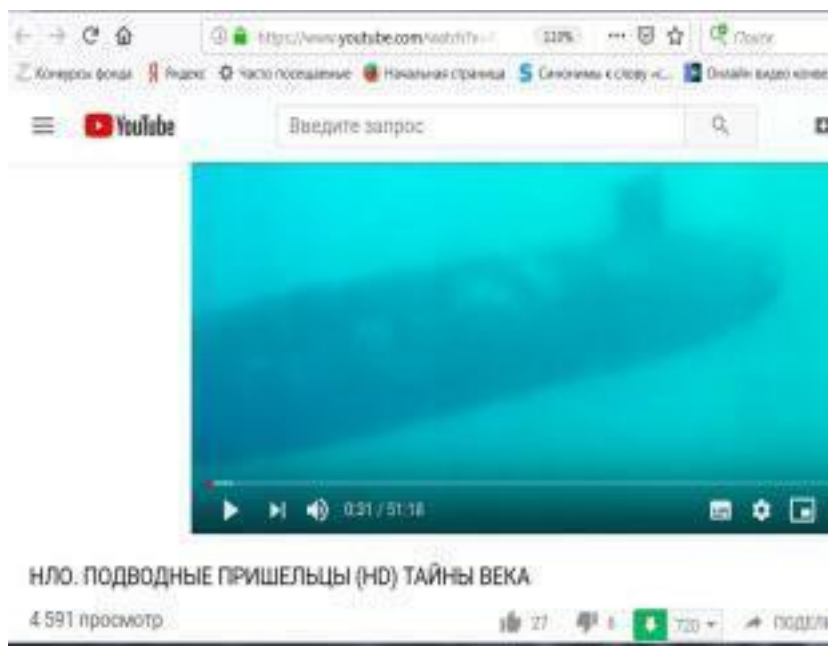

В изложении Ажажи события происходили так:

«Капитан 3-го ранга Таранкин был срочно приглашен в БИП (боевой информационный пост корабля). Отметка на экране радара показывала, что с плавбазой сближается воздушная цель. По силе отражения и характеру сигнала получалось, что это группа вертолётов. Откуда? Удалённость плавбазы от берега исключала появление вертолётов аэродромного базирования, а по разведанным ни своих, ни иностранных вертолётносцев в Баренцевом море быть не должно. Таранкин выскочил на мостик. Разгорающееся сияние надвигалось на корабль с северо-востока. Его источники шли в кильватерном строю. Один, три, девять. И командир, и другие наблюдатели постепенно убеждались, что это были не привычные глазу летательные аппараты, а странные сияющие диски, которые, снизившись до уровня мачт, учинили вокруг “Волги” настоящий хоровод. По приказу Таранкина радисты пытались связаться с главной базой Северного флота Североморском. Но прохождения радиосигнала не было. Работала только корабельная радиотрансляция, и Таранкин отдал команду: «Всему личному

составу. Запоминайте, зарисовывайте, фотографируйте, чтобы, когда мы вернемся на базу, никто не сказал, что ваш командир спятил с ума». На девятнадцатой минуте НЛО освободили пространство над плавбазой от своего присутствия, восстановилась радиосвязь, полетела радиограмма...»

В итоге адмирал Н.И. Смирнов приказал направить на корабли директиву, предписывающую внедрить «Инструкцию по наблюдению за НЛО», которую составил В.Г. Ажажа. Потом эти «Методические указания по организации в ВМФ наблюдений аномальных физических явлений и их воздействия на окружающую среду, живые организмы и технические средства» легли в основу подобных же указаний, выпущенных Госкомгидрометом СССР в 1979 году.

Планомерный сбор данных о наблюдениях за «тарелками» ведётся на флоте уже давно. Однако на соответствующем уровне специалисты знают, что на «тарелках» летают не пришельцы, а шпионы потенциального противника. Не случайно же НЛО чаще всего наблюдаются в районе военных баз и секретных объектов.

Как раскрыть тайну?

Зададимся вопросом: пусть «летающие тарелки» сделаны земными инженерами, но почему же эту технологию столь долго держат в тайне? Ведь это же настоящий прорыв, который сулит экономические выгоды! Ответ прост. Революция в области технологий – коренное изменение цивилизации, грозящее затронуть множество интересов. На таких аппаратах легко проникать через границы – мечта террористов и наркодельцов. Эти машины способны потеснить бензиновый транспорт, изменить транспортные потоки. Поэтому секрет НЛО так долго остаётся в тайне. А главное, конечно, в том, что столь удобное средство даёт военной разведке преимущество, от которого никто в здравом уме не откажется.

В конце 1980-х и начале 1990-х годов СССР подвергся нашествию неопознанных объектов. Доходило до курьёзов: в декабре 1989 года красноярские милиционеры прибыли по вызову и наблюдали, как «тёмные аппараты с цветными огоньками» пытались экспериментировать с ЛЭП, ведущей к алюминиевому заводу (история описана в сборнике Н.М. Байгутдинова и Ф.Б. Бакшта «НЛО над Красноярском: антология таинственных явлений», «Аура», 1993).

Многие мои знакомые наблюдали объекты, летавшие над Енисеем и краевым центром. Мне тогда не посчастливилось, но я видел НЛО чуть раньше – 26 апреля 1989 года на Урале. «НЛО над Пермью», как его именовали в газетах, получил известность, поскольку свидетелей было множество. Итак, факты – налицо, оставалось только понять: откуда прибыли странные машины явно искусственного происхождения?

Я не мог не задуматься над загадкой – летательные аппараты были моей первой любовью, пробовал даже поступать в Московский физтех на факультет аэрофизики и космических исследований, но оканчивать пришлось физфак Красноярского госуниверситета. Задумался, и пришла в голову идея... За исключением одной важной аэродинамической подробности, мне удалось достаточно точно воспроизвести в уме конструкцию первых тарелок, которые появились в США в конце 1940-х годов. Эту схему я и начал с 1995 года пропагандировать в прессе.

Весной 2001 года, будучи в Москве, принёс свои материалы в редакцию ежемесячника «Совершенно секретно». Но вместо публикации вышла детективная история: в Красноярске ко мне заявился странный человек и попросил, чтобы я «эти наработки никому больше не показывал», дескать, если патриот, то должен помалкивать.



Если кто-то хотел меня напугать, то напрасно. Я просто летал от радости, поскольку получил подтверждение. За три месяца написал брошюру «Ликвидация НЛО», не пожалел своих денег – издал её тиражом 200 экземпляров, разослал по редакциям СМИ и библиотекам. Одновременно разместил книгу в Интернете, подготовил статью-анонс на русском и английском, которую также распространил в Сети.

Сразу пошли отклики – электронные письма, из которых следовало: либо человек знает то же, что и я, либо относится к информации всерьёз и хочет меня проверить (один корреспондент из Австралии чуть ли не допросы мне учинял). Но самые важные сведения я получил от корреспондента по имени Данко Приймак. Тот когда-то был инженером на тракторном заводе в Павлодаре (это Казахстан), и, насколько я понял, именно там, в закрытом военном цехе собирались советские аппараты такого типа. После распада СССР Данко уехал за границу. Данко Приймак – не псевдоним, это реальный человек. Кому любопытно, могут удостовериться через поисковик Интернета (на фото Д. Приймак). Были у меня интересные и личные встречи. Например, с депутатом Думы Евгением Логиновым. Этот подполковник ВДВ из новосибирского Академгородка прославился тем, что привлёк внимание общественности к плутониевой сделке «Гор-Черномырдин» февраля 1993 года (данная тема заслуживает отдельного разговора), но, кроме атомных тайн, депутат Госдумы знал много и других секретов.

В книге «Охота за НЛО. Вихри во времени» я анализировал книгу американца Брюса Маккаби «НЛО и ФБР». Этот сборник документов из рассекреченных архивов ФБР интересен тем, что составитель старался их интерпретировать как подтверждение инопланетной версии, однако, если смотреть не предвзято, выстраивается картина испытаний секретных аппаратов. Маккаби осуществлял операцию прикрытия, а, столкнувшись с моей версией, очень разозлился – если судить по его реакции в Интернете и письмам ко мне. Зато другой американец, эксперт NASA Джеймс Оберг из Хьюстона, выразил солидарность, и мы иногда обмениваемся посланиями.



За прошедшие годы инопланетная версия, несмотря на телепиар, как-то потускнела. Стали появляться фильмы и публикации, где утверждается, что на военной базе ВВС США в «Зоне-51» не трупы пришельцев хранятся, а секретные летательные машины. А в одной ста-

тье я прочитал об аппаратах «типа дирижабля» с электрокинетическими двигателями. Понравился термин – «электрокинетический двигатель» – точно передаёт суть.

Секрет технологии НЛО: самолеты и зонтики

О технологии «тарелок» распространяется куча домыслов. Многие из них вброшены секретными службами для дезинформации. Например, появился документальный фильм «All trues about UFO» (Discovery Channel, 2004), есть русский перевод с названием «Вся правда о летающих тарелках».⁶⁵ Там говорится о венгерских и немецких изобретателях, об эффекте Коанда и вихревых двигателях, а в итоге – фантазии об антигравитаторах. На самом деле секрет «тарелок» находится в рамках известной физики, в пределах аэродинамики – понять его по силам даже неспециалисту. Принцип полёта «тарелок» был открыт практически одновременно с другими – вертолётным и самолётным, просто по определенным причинам он оказался оттеснен в тень.



⁶⁵ См. <https://www.youtube.com/watch?v=Wg1Q7yl94pw>.

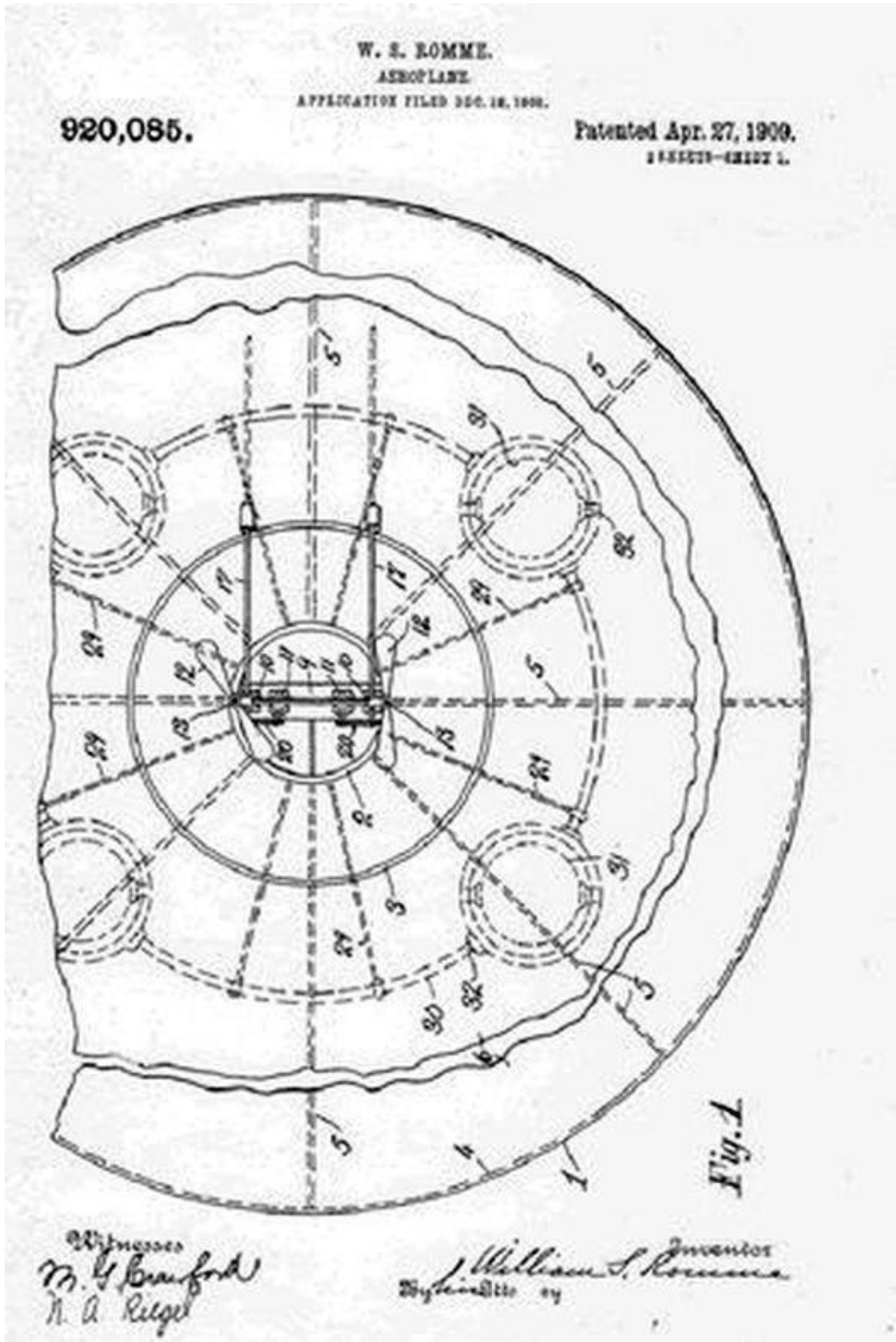

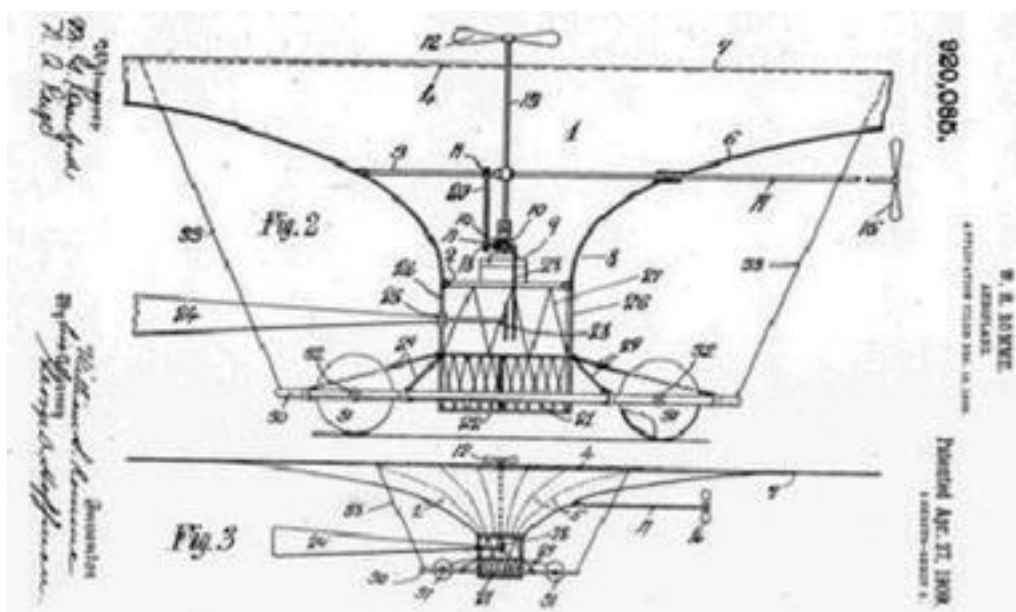

Часто по ТВ показывают кадры кинохроники из истории авиации, где среди допотопных планеров и «этажерок» фигурирует странное устройство – вроде огромного зонта с мотором и пилотом.⁶⁶ «Зонт» дергается вверх-вниз, как бы старается зацепиться за воздух. При его движении вниз аппарат даже отделяется от земли на миг. Что же это за аппарат, и какое он имеет отношение к летающим тарелкам?

Начнём с того, что первый патент на «летающую тарелку» в США был выдан в 1909 году. Это огромный диск, переходящий по центру в полый конус с раструбом, повернутым вниз, в раструбе – два винта (должны направлять к земле струю воздуха) и ещё один винт тянущий. Этот аероплане запатентовал изобретатель Уильям Ромм (W.S. Romme). Аппарат вроде бы не был построен, но схема дисковидного крыла позднее позволила Ромму изобрести другую летающую машину, запатентованную в 1912 году. Такой самолёт-зонтик был реально создан: работы финансировал зять Джона Рокфеллера – Харольд Маккормик (Harold F. McCormick).⁶⁷

⁶⁶ См. https://vk.com/video-133031995_456239017.

⁶⁷ Тогда же в фирме «Маккормик-Ромм» появился молодой инженер Ченс Мильтон Воут (Chauncey Milton Vought), который в будущем прославится, как выдающийся авиаконструктор. Он и довел, судя по всему, ортоптеры «до ума».



MCCORMICK-ROMME CYCLOPLANE AT TAKE-OFF - CICERO FLYING FIELD - AUGUST 30, 1911
- CARROLL F. GRAY AERONAUTICAL COLLECTION

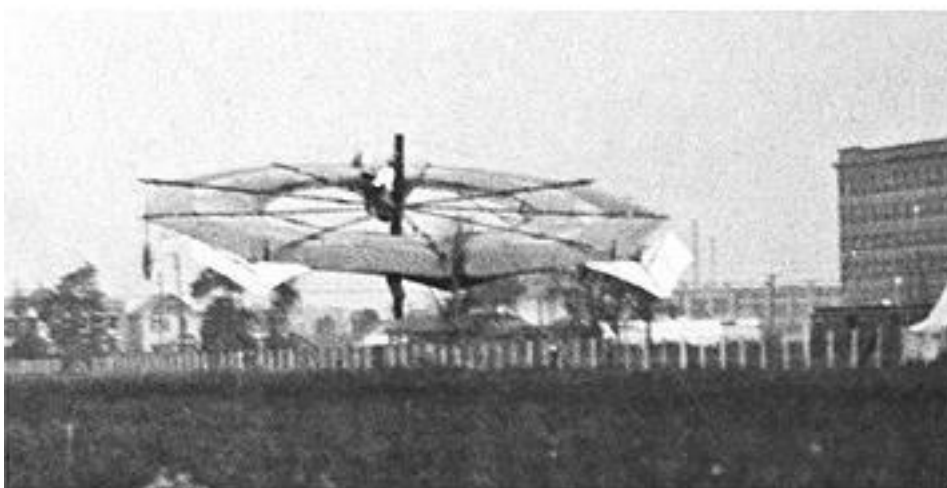

MCCORMICK-ROMME CYCLOPLANE ALOFT - CICERO FLYING FIELD - AUGUST 30, 1911
- CARROLL F. GRAY AERONAUTICAL COLLECTION



MCCORMICK-ROMME CYCLOPLANE - CICERO FLYING FIELD - NOVEMBER 1911
- CARROLL F. GRAY AERONAUTICAL COLLECTION

Именно этот самолёт-зонтик (он так и назывался – «umbrel-la plane») мы можем считать предтечей настоящих «летающих тарелок». Как же так, спросите вы, ведь эта конструкция практически ничем, кроме формы крыла, от самолёта не отличается – где тут нестандартные тарелочные технологии? Всё правильно. Дископлану ещё предстояло встретить своё дополнение в лице ортоптера для того, чтобы стать настоящей летающей тарелкой.

Патент на это новое летательное устройство – ортоптер – получил в 1926 году изобретатель Джеймс Питтс (J.W. Pitts). По мысли изобретателя, зонтик должен бить по воздуху в ходе вертикальных движений вниз, а в ходе вертикальных движений вверх узкие лопасти вращающегося зонтика приоткрывались, чтобы снизить силу лобового сопротивления. Но, как видим, взлететь этот самолёт-зонтик так и не сумел (именно он представлен на кадрах вышеупомянутой кинохроники).

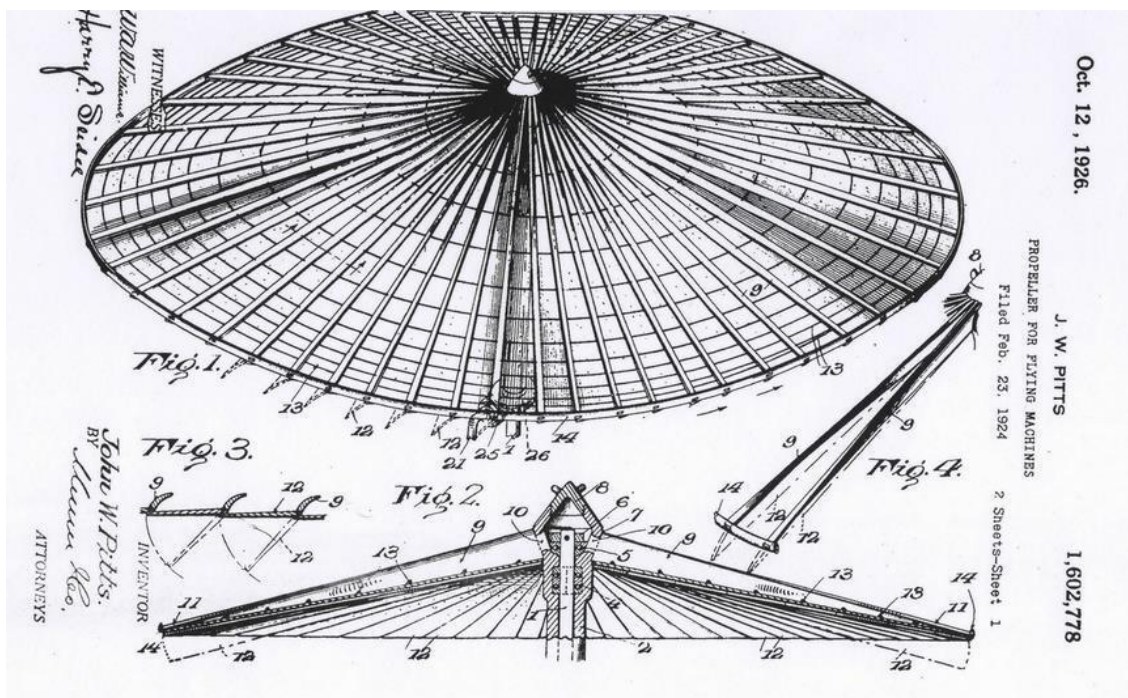

Да, самолёт-зонтик выглядит забавно, но вы же не думаете, что американец тратил деньги на постройку этой машины просто для забавы? Принцип полёта, основанный на создании уплотнения под вибрирующей плоскостью, ничем не хуже того, что применяется в традиционных самолетах. И там и там – опора о воздух. Однако в те годы ещё не было технологий, позволяющих задействовать вибрационный принцип на полную мощь.



Посмотрите еще раз на самолет-зонтик инженера Питтса⁶⁸ и спросите себя: почему он не может взлететь и что надо исправить, чтобы он взлетел? Не взлетает, так как при движении зонтика вверх сила лобового сопротивления всё-таки остается значительной – открывающиеся окошки лопастей не сильно-то её снижают. В итоге результирующий импульс не позволяет преодолеть силу притяжения. И второе: размах движений зонтика значительный – он своими движениями, скорее, просто перемешивает воздух, нежели отталкивается от него. Как быть? Возникает идея: закрыть колеблющийся зонтик сверху неподвижным куполом так, чтобы зонтик двигался во внутреннем пространстве и передавал импульс только по направлению вниз. И второе предложение: сделать удары по воздуху более короткими, но частыми, соответственно, амплитуду колебаний свести к минимуму – в пределах 1–2 сантиметров. Вот тогда наш аппарат и превратится в тарелкообразную капсулу, внутри которой находятся пилот и двигатель, а вместо зонтика с прорезями появится прочная мембрана снизу, которая будет очень быстро вибрировать, ударяя по воздуху резко и часто. Привод для двигательной вибрации лучше сделать не механическим, а электродинамическим – аналогичным тому, что действует в акустических динамиках, где мембрана колеблется под действием электромагнита. Все эти идеи и соединились в рамках проекта, который сформировался в конструкторском бюро самолетостроительной фирмы «Чейнс Воут», которая к концу 1930-х годов работала в связке с военно-морским ведомством США.

⁶⁸ См. <http://theoldmotor.com/?p=153443>. В Детройте над самолетом-зонтиком работала группа инженеров, Питтс – один из них.

Конец ознакомительного фрагмента.

Текст предоставлен ООО «ЛитРес».

Прочитайте эту книгу целиком, [купив полную легальную версию](#) на ЛитРес.

Безопасно оплатить книгу можно банковской картой Visa, MasterCard, Maestro, со счета мобильного телефона, с платежного терминала, в салоне МТС или Связной, через PayPal, WebMoney, Яндекс.Деньги, QIWI Кошелек, бонусными картами или другим удобным Вам способом.