

Е. А. КАМИНСКАЯ

ИНТЕРЕСНЫЕ ИДЕИ
ДЛЯ ВАШЕГО ДОМА

Елена Анатольевна Каминская

Интересные идеи для вашего дома

Текст предоставлен правообладателем

http://www.litres.ru/pages/biblio_book/?art=324812

*Интересные идеи для вашего дома / Е. А. Каминская: полезные советы;
Москва;*

Аннотация

«Наш дом – наша крепость» – известная всем поговорка. Но так хочется, чтобы эта крепость была не только прочной, но еще и уютной, современной и красивой. Оказывается, добиться этого можно без глобальных ремонтов и перестановок мебели. По мнению профессиональных дизайнеров интерьера, общий настрой в помещении создается за счет разнообразных элементов декора. И чем они интереснее и необычнее, тем неповторимее сам интерьер.

О том, как добавить ярких пятен в «серые будни», вы узнаете из этой книги. Она содержит массу креативных решений по преобразованию квартир, огромное количество интересных идей и советов.

В формате PDF А4 сохранён издательский дизайн.

Содержание

Глава 1	4
Основные декоративные элементы интерьера	7
Несколько советов от дизайнеров	34
Конец ознакомительного фрагмента.	37

Елена Каминская
Интересные идеи
для вашего дома

Глава 1
Дом, милый дом



После дня, проведенного на работе среди серой и стандартной обстановки, загруженных дорог так хочется попасть в добрую и тихую атмосферу своего дома, где каждая деталь радует глаз, потому что была тщательно подобрана или, что еще ценней, сделана своими руками.

Современные дизайнеры практически каждый месяц делятся со своими клиентами новыми идеями по украшению комнат, которые помогут превратить обыденное жилище в уютный дом. Часто их предложения в воплощенном варианте весьма дорого стоят. Чтобы сократить расходы денежных

средств, лучше подумать, чем именно и как можно самостоятельно украсить свое место жительства.

Основные декоративные элементы интерьера

К декоративным элементам, украшающим комнаты, можно отнести различные вазы, рамки, для фотографий, картины, настенные панно, маски и росписи, витражи на стеклах, лампы, абажуры, керамические или пластмассовые статуэтки для украшения столов и полок. Не стоит забывать про аквариумы, календари, цветы, свечи. Кроме того, это могут быть металлические, фарфоровые, деревянные пластины для украшения интерьеров (plaque), декоративные тарелки, подушки и «думки», мягкие игрушки.

Пусть ваш характер отразится в предметах, которые оформят дом. Если вы сдержанны и рациональны, то обустроенное в стиле минимализма жилище станет одновременно и вашей визитной карточкой, а для обладателей живого и смешливого характера подойдут забавные мягкие звери и милые керамические герои сказок, которые будут смотреться в вашей квартире словно члены семьи.

Для энергичных людей рамки с фотографиями, привезенными из путешествий, и красивые календари просто необходимы не только как украшение, но и как символ течения времени; романтичным неженкам понравятся интерьеры с обилием небольших декоративных подушек. Словом, для каждого характера обладателя дома можно найти свои личные

дизайнерские решения.

Вазы для украшения жилого помещения могут быть как декоративными, из дерева например, так и из хрустала или стекла, т. е. предназначенными для того, чтобы в них ставили цветы. Они также могут различаться по форме и размерам. Сосуды огромных объемов называют напольными, они хорошо сочетаются с урбанистическим стилем квартиры. Изделия причудливых форм уместно поставить на полки, столы, небольшие тумбочки или комоды (рис. 1).



Рис. 1. Вазы различных форм для украшения комнаты

Стеклянные вазы светлых оттенков говорят о жизнелюбии хозяев квартиры, а вырезанные из дерева укажут на то, что в этом доме всегда можно встретить теплый и радушный прием. Изделия из пластика рассказывают о любви домочадцев к переменам и частым переездам. Керамические вазы тонко намекнут на то, что их обладатели – приверженцы семейных традиций, любят свое жилище, семью и всех, кто к ним приходит.

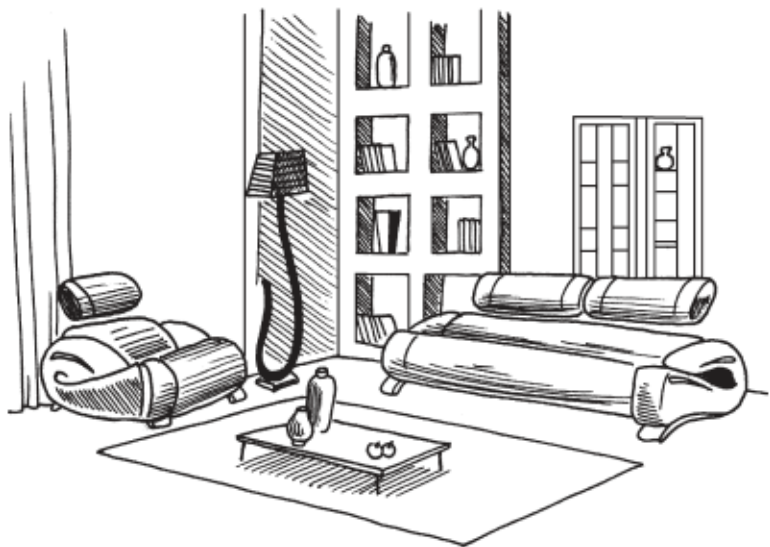

Вазы были известны еще в древнем мире, когда *использовались по хозяйственному назначению*, т. е. для хранения зерна, масел или вина. Наибольшую популярность они приобрели на территории Средней Греции, где их насчитывалось более 50 видов.

Существуют и плоские вазы, которые идеально подходят для декорирования интерьеров. Также их можно использо-

вать с различными наполнителями – шариками или фигурками из разнообразных материалов. Сочетание высоких и низких сосудов одного стиля весьма выгодно будет смотреться в гостиной (рис. 2).



Рис. 2. Сочетание высокой и низкой ваз одного стиля

Они будут уместны абсолютно в любой квартире или доме. Главное – расположить их так, чтобы внимание входяще-

го в комнату сразу было привлечено к главному декоративному элементу – вазам.

Рамки для фотографий, в удачном сочетании развешанные по стенам или группами выставленные на полках или столиках, могут стать одним из наиболее удачных традиционных украшений жилья.

Ничто так не укрепляет семейный очаг, как желание всех членов семьи всегда быть вместе. Но даже если кто-то уезжает в командировку или на учебу, то в доме остаются его фотографии, и тогда разлука переживается легче (рис. 3).



Рис. 3. Фотографии в красивых рамках

А счастливые моменты, когда родные люди вместе выезжали праздновать Новый год на заснеженной даче, или лето на море, или заграничное турне – все это нуждается в том, чтобы постоянно находиться перед глазами, ведь именно пережитые совместно радостные минуты способны поддержать человека в любой, даже самый сложный момент.

Общий стиль рамок для фотографий необходимо выбирать самостоятельно, чтобы он сочетался с мебелью и общим стилем комнат.

Работы могут быть самыми разнообразными: деревянными, пластмассовыми, стеклянными и металлическими, с кожаной или тканевой обшивкой, с паспарту и без него, с широкими планками или с едва заметными краями, круглые, фигурные, строгие прямоугольные. Хорошо смотрятся сочетания металла и стекла, дерева и природных материалов. Словом, такой важный и приятный элемент интерьера непременно должен быть использован для украшения комнат в доме.

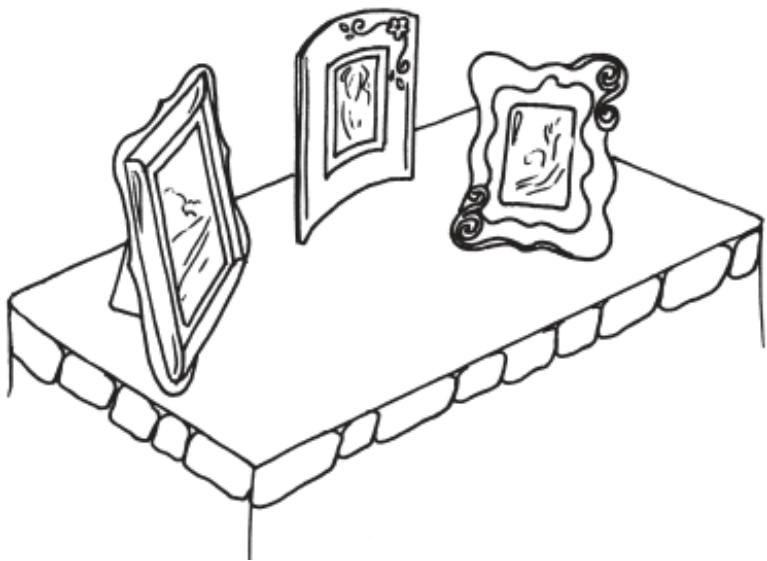
Картины еще с эпохи Средневековья стали украшением жилищ знати и до наших дней они не утратили актуальности в плане оформления дома. Нежные пейзажи, яркие натюрморты и портреты, вероятно, никогда не выйдут из моды и не будут вытеснены фотографией.

Но современные условия жизни уже вряд ли подвигнут кого-то заказать свой парадный портрет или вид из окон загородной усадьбы, поэтому на смену классической живописи на стенах комнат в наши дни пришли полотна кубистов, абстракционистов, модернистские работы и стиль наив (рис. 4).



Рис. 4. Картина в стиле модерн в интерьере

Красивые произведения искусства в качественных рамах,

несомненно, будут выгодно представлять хозяев дома. Однако следует остерегаться низкокачественных изделий, которые способны испортить любой, даже самый красивый интерьер.

Панно хорошо тем, что способно легко заменить картину. Его проще подобрать к обивке мягкой мебели. Кроме того, его нетрудно сделать своими руками. Материалами, на которых может быть изображен желаемый рисунок, могут стать канва, холст, дерево, лист ДВП, пластик. Узор следует выполнить масляными, гуашевыми или темперными красками. Для создания панно рекомендуется применять лоскутки гобеленовой ткани, шнуры, ленты и даже бусы.

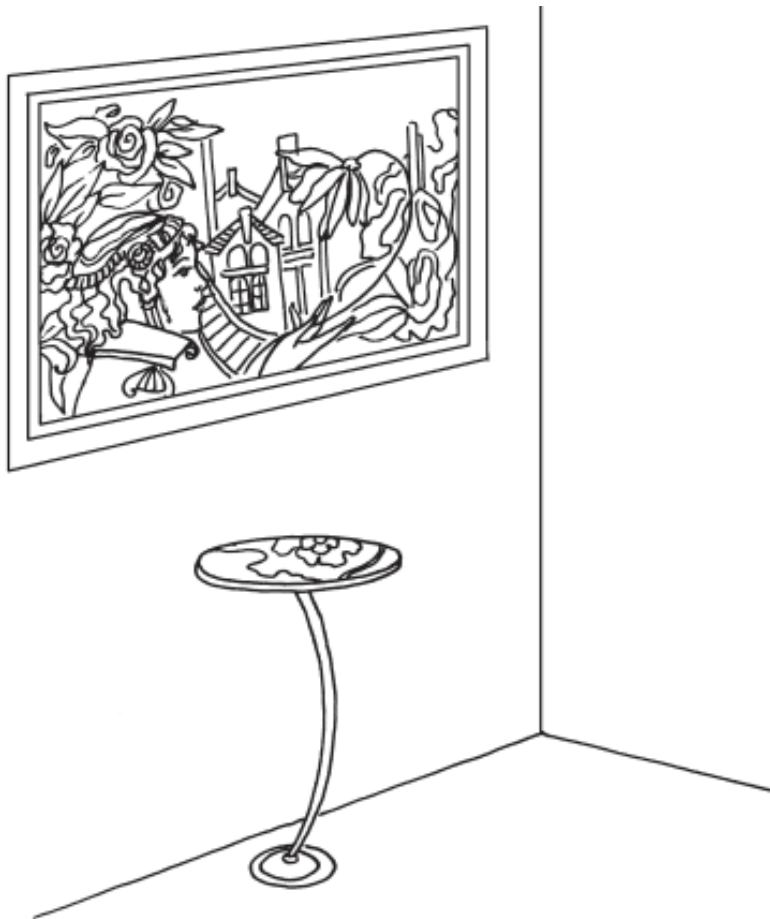
Настенные пластины являются одним из видов панно. Определенное настроение могут создать настенные пластины, выполненные в стиле фресок. Разумеется, к настоящим фрескам они не имеют никакого отношения, но интерьер комнаты помогут легко преобразить только одним своим наличием.

Абажур можно назвать символом тепла и уюта. Домашнюю обстановку невозможно себе представить без лампы с абажуром, которая располагает к тому, чтобы вести неспешную приятную беседу.

Интересной дизайнерской идеей стало украшение све-

тильников с лампами слабого нагрева обычными книгами. Наверное, в любом доме найдется такое печатное издание, которое, прочитав один раз, больше никогда не возьмут с полки. Но оно может послужить в качестве элемента оформления интерьера не только корешком обложки, но и своими страницами (рис. 5).



Рис. 5. Украшение светильников обычными книгами

Декоративные подушки изначально были распространены на Востоке, а затем перешли все территориальные границы и в настоящее время популярны во всех странах мира.

Если высокохудожественные картины способны украсить любое жилище, то оригинальные разнообразные подушки могут сделать его намного уютнее. В такой приятной мелочи, как декоративная подушка, стоит себе не отказывать, тем более что ее можно сделать своими руками, приложив минимум усилий и затрат.

Как декоративная деталь подушка придает дому совершенно иной вид, внося ноты уюта, индивидуальности и заботливого отношения ко всем проходящим.

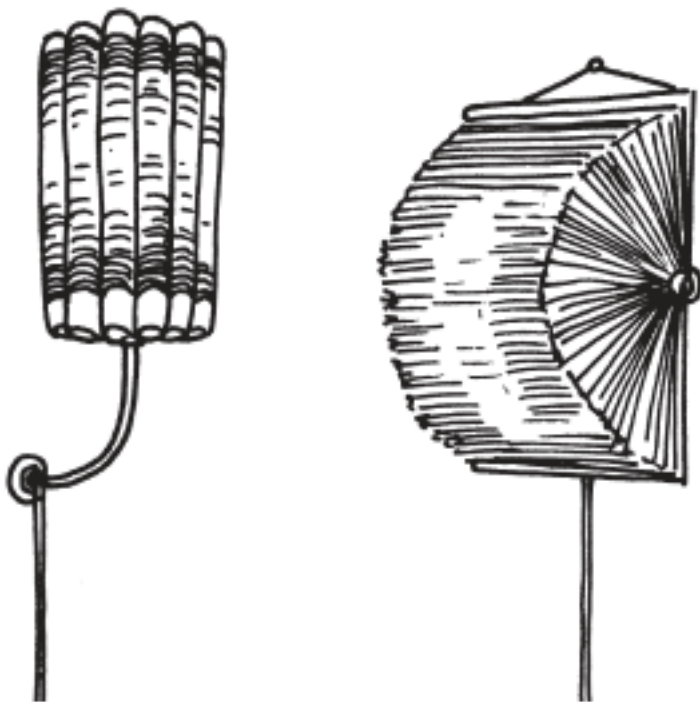
Подушки бывают самыми разнообразными: шелковыми, бархатными, гобеленовыми, кожаными, меховыми. Они буквально «просятся», чтобы находиться в комнате, лежать горой на диване или быть разложенными по широким креслам. Изображения на них актуальны самые разные: животные и растения, абстрактные рисунки и символы – все это способно украсить как само изделие, так и общий интерьер (рис. 6).



Рис. 6. Декоративные подушки

Выбрать цвет подушки только на первый взгляд может по-

казаться простым и необременительным делом. На декоративных подушках отлично смотрятся разнообразные оттенки зеленого и желтого тонов, которые могут быть сглажены белой или кремовой клеткой. Они способны весьма удачно сыграть на контрастах, например к малиновому дивану подойдут подушки насыщенного синего цвета, а оранжевые подчеркнут зеленый цвет штор.

Покупая и изготавливая изделия своими руками, стоит помнить о том, какова общая цветовая насыщенность вашего интерьера.



К стенам матовых цветов подойдут яркие подушки, а для мебели насыщенных цветов – скромные пастельные тона тканей. На однотонном диване будут хорошо смотреться декоративные подушки из тех же тканей, что и шторы. Подушки можно подбирать, опираясь на дизайнерские решения предметов декора, которые уже имеются в комнате.

Украсить декоративную подушку можно чем угодно. Для этих целей вполне возможно соединить такие натуральные элементы, как шерсть и дерево, аппликации из кожи и украшения из перьев экзотических птиц, джут и хлопок, стразы и ракушки, грубый лен и шелк. Изготовление подобных изделий предоставляет массу возможностей для реализации различных творческих идей.

Декоративная тесьма поможет внести в квартиру индивидуальный стиль. Она хорошо сочетается с бархатом, атласом, органзой. Чтобы придать работе этнический стиль, можно использовать тесьму с узорами, а гламурные подушечки обшить тесьмой с перьями.

Кисти из льняных или меланжевых нитей будут удачно сочетаться с парчой, шелком или гобеленовой тканью. Также они способны внести аристократическую нотку в украшение интерьера подушками. Бахрома, изготовленная из шелковых нитей, хлопка, вискозы и оформленная резными деревянными деталями, стеклянными бусинами или бисером, внесет в интерьер восточные нотки.

Маски уместно назвать не только карнавальным украшением, но еще и необычным, ярким и привлекательным элементом оформления домашнего интерьера. Они внесут в жилище загадочность и романтичность, дух дальних странствий и сказочные веяния новых надежд.

Венецианские карнавальные маски можно изготовить из

папье-маше или из кожи, если они ' предназначены еще и для ношения на карнавалы; а экземпляры декоративного характера – смастерить из керамики или фарфора (рис. 7).

Если говорить кратко о создании венецианской маски, то для этого необходимо:

- 1) взять гипсовую форму, смазать ее вазелином, заполнить изнутри слоем папье-маше;
- 2) полученную заготовку высушить и отшлифовать;
- 3) вырезать отверстия для глаз.



Рис. 7. Венецианская карнавальная маска

Следующим наиболее сложным и длительным этапом является украшение маски. Прежде чем приступить к декору, ее можно покрыть слоем краски или смесью краски и лака-кракелюра, чтобы на поверхности появились трещинки, как на старинном украшении.

Украшать маску следует росписью акриловыми красками золотистой или серебряной фольгой, крохотными колокольчиками, различными эмалями, лаком, аппликациями из дорогих и тяжелых тканей (например, из парчи и шелка). Кроме того, можно пользоваться стразами, перьями, бисером, бусинами, кусками нотной бумаги (с нотами), игральными картами.

Более простым является способ изготовления полумасок, которые делают на основе ткани. Кстати, маска может быть изготовлена из той же ткани, что и одежда, тогда это будет смотреться очень органично.

Иное назначение имели африканские маски, при помощи которых жрецы и вожди племен просили богов о благосклонности, об удачной охоте или о дожде. Многие из ритуальных изделий имели устрашающий вид, что делалось для того, чтобы к ним могли подходить только посвященные. Они изготавливались потомственными мастерами, а дело это считалось привилегированным и очень сложным, так как требовало соблюдения множества ритуалов и произношения молитв и заклятий.

В наши дни стилизованная африканская маска может стать отличным украшением домашнего интерьера. Ее можно вырезать из дерева обычными ножами для резьбы, нанести на нее красивые этнические узоры, при желании еще и раскрасить, а затем покрыть лаком (рис. 8).



Рис. 8. Африканские маски

Начиная создавать новый шедевр для украшения собственного дома, стоит задуматься над вопросом, с чем он будет сочетаться и не станет ли диссонировать с какими-то предметами имеющейся обстановки.

Если цветовая гамма выдержана в одних тонах, стили мебели и задуманного предмета декора соответствуют друг другу, то можно решить для себя второй вопрос: а не создать ли украшение с парой? Одинаковые лампы с абажурами на низких столиках по краям кровати смотрятся очень красиво. Две маски, мужская и женская, выполненные в одной технике и вывешенные по краям книжной полки, создадут большой декоративный эффект.

Если парные предметы по какой-то причине не вписываются в интерьер или не нравятся, тогда можно подумать о сочетающихся между собой стилем или рисунком нескольких предметов убранства комнаты. Например, сочетаться могут панно на канве и тот же рисунок, выполненный по стеклу поверхности низкого кофейного столика (рис. 9).



Рис. 9. Сочетание рисунков на панно и стекле столешницы

Аквариумы следует назвать не только украшением дома, но еще и способом релаксации, позитивного цветового воздействия на человека. Люди, которые решаются завести рыбок, редко могут ограничить себя 2–3 экземплярами и куб-

пить крохотный аквариум. Как правило, их покупают больших размеров, чтобы водные обитатели могли чувствовать себя свободно и радовать глаз своей резвостью.

Часто в условиях небольшой квартиры возникает вопрос, куда лучше поставить его, не занимает ли он слишком много места? Чтобы разрешить эти вечные проблемы в малогабаритном жилье, рекомендуется совместить аквариум с журнальным или кофейным столиком, который можно сделать по мерке самостоятельно либо заказать в столярной мастерской (рис. 10).

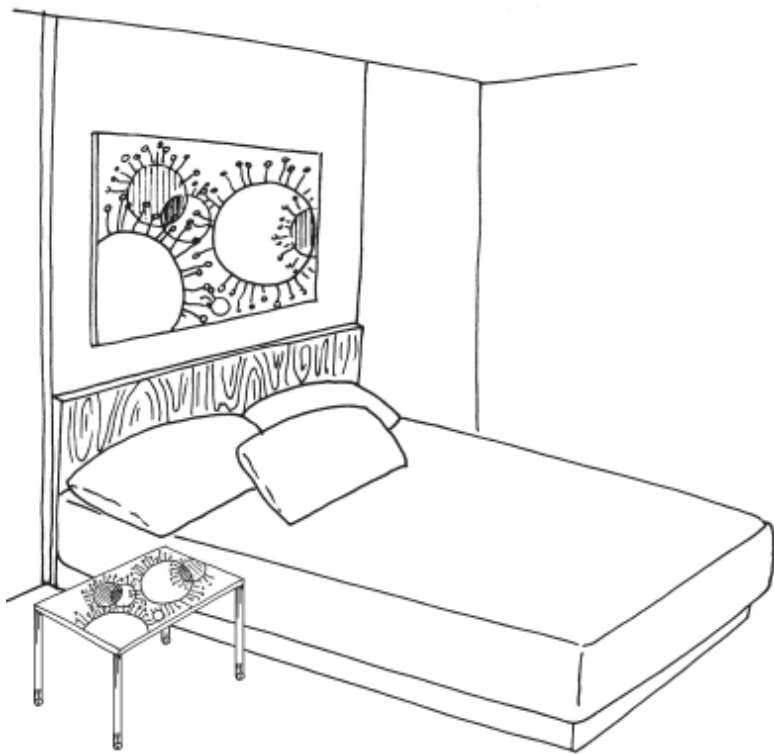
Деревянный столик, в котором будет располагаться аквариум, будет красиво и оригинально смотреться, сэкономит пространство жилой площади, а если в доме есть маленькие дети, то сделанная своими руками подобная монументальная «подставка» будет еще и гарантом безопасности малышей.



Рис. 10. Совмещение аквариума с журнальным столиком

Экономия пространства в современных условиях, пожалуй, – одна из важнейших причин возникновения различных новаторских дизайнерских идей. Для тех, кто занимается разведением комнатных растений, порой не хватает **места для горшков и кадок** с цветущими, зелеными или колючими питомцами.

Чтобы сэкономить место и средства, можно изготовить из дерева «высокий цветочный горшок» (рис. 11), который совмещит в себе функции цветочного контейнера и полки. Если

дверцу сделать на магнитах и без ручки, то получится красивая высокая тумба, которая украсит прихожую или любую из комнат квартиры.

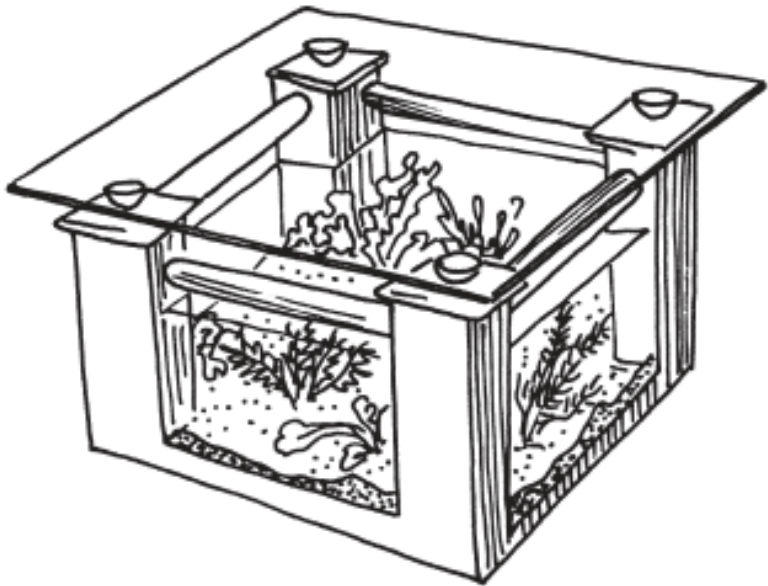

Рис. 11. «Высокий цветочный горшок»

В странах Западной Европы в последние годы вошли в моду так называемые **украшения для батарей**. По сути эту панель можно назвать, скорее, обрамлением гостиной или спальни, ведь батарею она полностью скрывает (рис. 12).

В домашних условиях подобное украшение можно изготовить из куска ДВП, воспользовавшись приведенными на следующих страницах схемами (рис. 13, 14).



Рис. 12. Украшение для батареи



Рис. 13. Конструктивное устройство украшения, для батареи

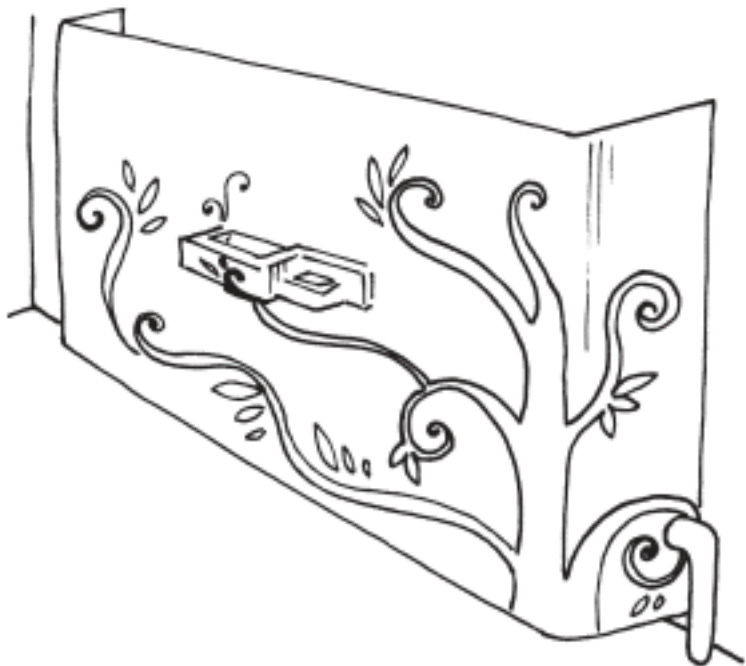

Рис. 14. Размеры украшения для батареи

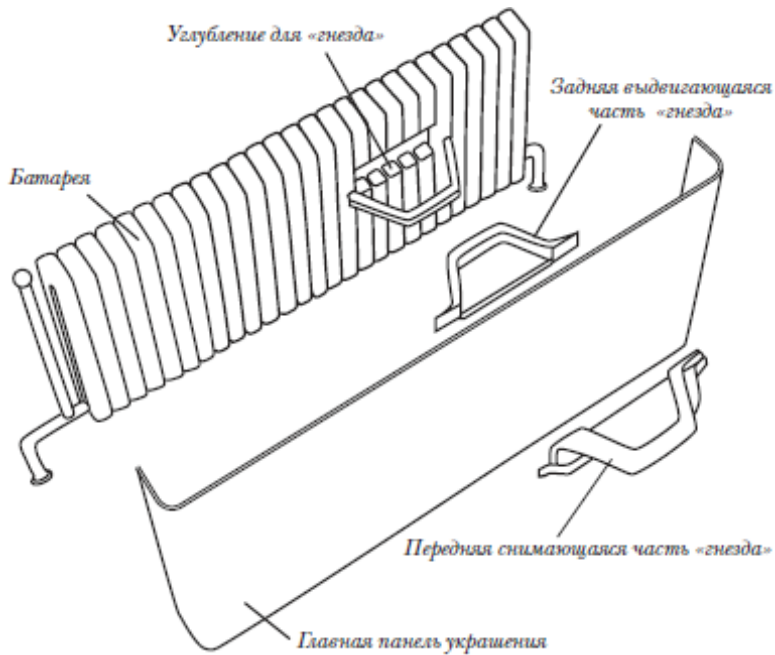

Рис. 15. Стилизованная полка на украшении для батареи

Потом останется только покрасить его в белый или кремовый цвет (в тон обоев) и разрисовать стилизованными узорами.

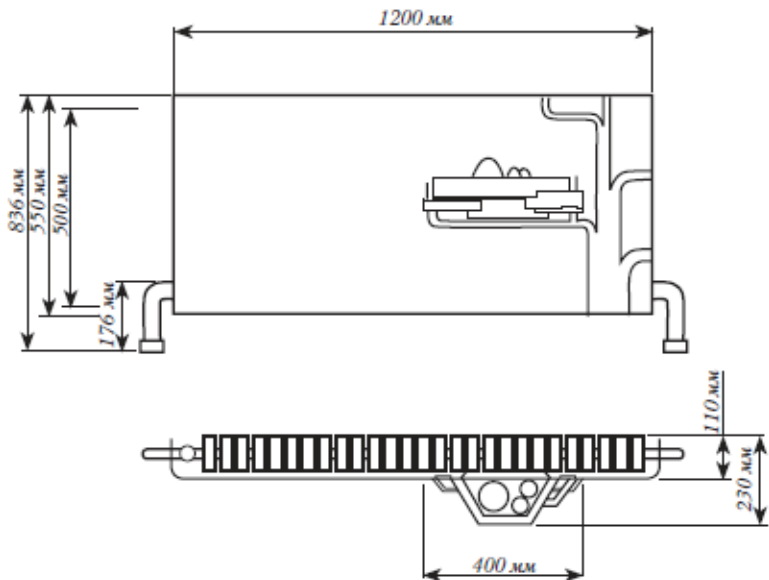
Для усложненной модели данной конструкции следует сделать небольшую полку, которую можно также стилизовать (рис. 15). На нее вполне логично будет выставить освежители воздуха или крохотные декоративные вазы.

Несколько советов от дизайнеров

К приходу гостей традиционно дом оформляется всевозможными гирляндами и букетами цветов, а к Новому году и Рождеству украшений покупается огромное количество, и, как правило, они различны по стилям и направлениям. Поэтому лучше всего не смешивать несколько стилей в одной комнате. Особое внимание нужно уделить цветовой гамме украшений. Важно, чтобы она сочеталась с обстановкой в помещении. Комнату с яркой мебелью на Новый год можно украсить серебристыми или золотистыми аксессуарами. На жилой площади, где преобладают холодные оттенки, следует выставить украшения в синих и серебристых тонах. Для комнат с теплой цветовой обивкой мебели подойдут сочетания зеленого с красным и красного с золотом. Этими же принципами рекомендуется воспользоваться и при оформлении помещений для других праздников и торжеств (рис. 16).



Рис. 16. Празднично украшенная комната в едином стиле

Для того чтобы сделать свой дом не только уютным, но еще и ярким, стильным и современным, стоит поэкспериментировать с цветами и красками.

* * *

В интерьер современной квартиры может легко вписаться старый бабушкин комод, который отлично сохранился и прослужит при правильном обращении еще 100 лет. Обновив его лаковым покрытием, легко создать уютный уголок, а вместительные шкафчики будут хранить в себе массу полезных вещей, для которых порой так трудно бывает найти место. Сочетание антикварного комода, современных обоев, красивых стеклянных ваз и декоративных безделушек делает квартиру еще уютнее (рис. 17).

Конец ознакомительного фрагмента.

Текст предоставлен ООО «ЛитРес».

Прочитайте эту книгу целиком, [купив полную легальную версию](#) на ЛитРес.

Безопасно оплатить книгу можно банковской картой Visa, MasterCard, Maestro, со счета мобильного телефона, с платежного терминала, в салоне МТС или Связной, через PayPal, WebMoney, Яндекс.Деньги, QIWI Кошелек, бонусными картами или другим удобным Вам способом.