

В. М. Саунина
У. Н. Саунина



ТЕХНИКА РИСУНКА КАРАНДАШОМ

Основы изобразительной грамоты
для начинающих

В. М. Саунина

**Техника рисунка карандашом.
Основы изобразительной
грамоты для начинающих**

«Издательские решения»

Саунина В. М.

Техника рисунка карандашом. Основы изобразительной грамоты для начинающих / В. М. Саунина — «Издательские решения»,

ISBN 978-5-00-514312-9

Данная книга представляет собой учебное пособие по изучению способов, приёмов и техник выполнения рисунка графитовым карандашом. Теоретический материал в ней сопровождается большим количеством упражнений, практических и творческих заданий. Пособие предназначено для тех, кто хочет научиться рисовать самостоятельно или систематизировать свои знания, будет полезно преподавателям изобразительного искусства в рамках их профессиональной деятельности.

ISBN 978-5-00-514312-9

© Саунина В. М.
© Издательские решения

Содержание

ВВЕДЕНИЕ	6
ТЕМА 1. Рисунок карандашом как средство отражения действительности	7
Самостоятельная работа №1	15
ТЕМА 2. Виды рисунка	16
Самостоятельная работа №2	18
ТЕМА 3. Подготовка к рисунку	20
Конец ознакомительного фрагмента.	25

Техника рисунка карандашом Основы изобразительной грамоты для начинающих

**В. М. Саунина
У. Н. Саунина**

© В. М. Саунина, 2021

© У. Н. Саунина, 2021

ISBN 978-5-0051-4312-9

Создано в интеллектуальной издательской системе Ridero

ВВЕДЕНИЕ

Рисунок карандашом – самый доступный, распространённый и любимый графический материал. Он популярен у художников – любителей, является неотъемлемой частью творческой деятельности любого профессионального художника от фиксации замысла до его реального воплощения в законченную работу. Возможности карандашного рисунка безграничны.

Овладев основами искусства рисования карандашом, художник оттачивает своё мастерство всю жизнь, достигая высокой степени профессионализма. Кому-то удаётся достичь совершенства и тогда удивлённый зритель с удовольствием созерцает мировые шедевры.

Но на начальном этапе изучения рисунка будущему мастеру необходимо изучить техники работы карандашом и, опираясь на весь объём знаний в области изобразительного искусства, сформировать свою манеру исполнения.

Книга «Техника рисования карандашом» – пятая из серии «Учимся рисовать». Она посвящена изучению способов, приёмов и техник карандашного рисунка с опорой на основы изобразительной грамоты, которые рассматривались в предыдущих книгах: «О рисунке» (книга 1), «Перспектива» (книга 2), «Конструктивный рисунок» (книга 3), «Тональный рисунок» (книга 4).

Данная книга представляет собой учебное пособие по изучению изобразительного искусства для начинающих художников. В ней изложен концентрированный теоретический материал с упражнениями, практическими и творческими заданиями.

Книга предназначена для самостоятельного изучения или изучения в рамках начального художественного образования. Она будет полезна преподавателям художественных дисциплин в их профессиональной деятельности.

ТЕМА 1. Рисунок карандашом как средство отражения действительности

Рисунок карандашом самый популярный вид изобразительной деятельности не только потому, что наиболее доступный, но и потому, что позволяет максимально полно передавать и форму, и объём, и фактуру поверхности, и материал, и авторскую идею. Более того, систематические занятия рисунком формируют индивидуальный почерк художника за счёт собственного только ему взгляда на мир и манеры работать карандашом.

Карандашный рисунок имеет долгую историю развития.

Одним из древнейших инструментов для рисования являлся металлический свинцовый карандаш (штифт), пользовавшийся неизменной популярностью у художников вплоть до XVII века для выполнения подготовительных набросков, вспомогательных рисунков и самостоятельных работ. Он упоминался ещё римским поэтом Гаем Валерием Катуллом, а также вестфальским монахом Теофилом Пресвитером, известным под именем монаха Рогира, в манускрипте «Записка о разных искусствах», датированном X – XI веками.

Рисунки, выполненные свинцовым карандашом, отличались аккуратностью, мягкостью серебристых линий и особой утончённостью штриха. При необходимости такой рисунок легко удалялся хлебным мякишем. Со временем в результате окисидировки рисунок свинцовым карандашом темнел.

К концу XV века появился «серебряный» карандаш. Его называли ещё «серебряная игла» потому, что он представлял собой напаянное на металлическую рукоятку серебряное остриё. В использовании он был сложнее свинцового карандаша, требовал от художника профессионального мастерства, так как его невозможно было стереть. Вместе с тем способность серебра к окислению со временем превращала холодные, серебряные линии в эффектный тёплый рисунок.



Гольбейн младший. Герцогиня Саффолк.
Свинцовый карандаш+тушь



Е.П. Чемесов «Портрет Екатерины II в трауре». 1762
Серебряный карандаш

В XIV веке появился «итальянский» карандаш. Его изготовляли из черного глинистого сланца или прессованной сажи с клеем. Карандаш получил распространение в Италии и спо-

способствовал переходу от мелкой аккуратной манеры рисования к обобщённой широкой манере, опирающейся не на чёткость линии, а на светотень. Итальянский карандаш даёт матовый бархатистый рисунок, легко разносится по бумаге.

Графитовый карандаш был известен со второй половины XVI века, но не пользовался популярностью из-за плохого качества и металлического блеска.

В 1795 году французский механик и живописец Никола Жак Конте изобрёл способ изготовления качественного графитного карандаша. Это изобретение и тенденции развития изобразительного искусства того периода дали толчок к популяризации графитового карандаша и карандашного рисунка.



Эдуард Мане. Портрет мадам Жюль Гийме.
1880. Итальянский карандаш.

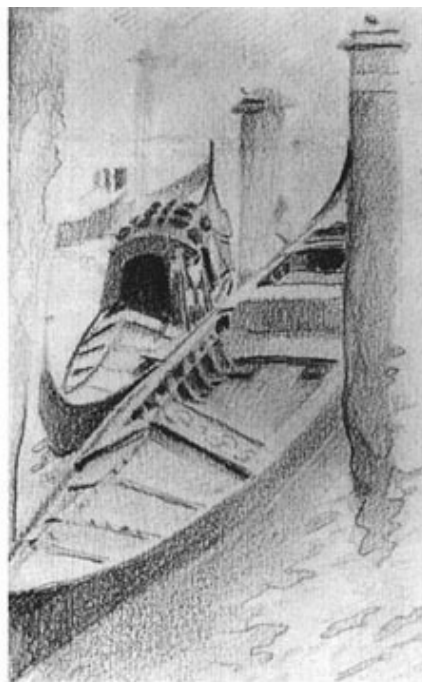

Михаил Врубель «Две гондолы на причале»
Вид из окна мастерской М.А.Врубеля в Венеции». 1885 Графитовый карандаш

В русской художественной культуре до второй половины XVIII столетия рисунок карандашом рассматривался как рабочий вспомогательный материал и использовался для выполнения предварительных рисунков. Поэтому карандашных работ этого периода до нашего времени дошло очень мало.

Осознание карандашного рисунка как самостоятельного вида творчества начинается со второй половины XVIII века и достигает расцвета в первой половине XIX века.

Этот период в изобразительном искусстве получил название русского классицизма. Классицизм – художественный стиль, в основе которого лежат идеи просвещения, рационализма, создания идеала в искусстве.

Усилиями преподавателей академии художеств А. И. Иванова, К. П. Брюллова, А. П. Лосенко, Г. И. Угрюмова в русском искусстве получил развитие натурный и композиционный классический рисунок, отличающийся жизненной убедительностью и хорошими анатомическими знаниями натуры.

В этот период карандашом рисуют не только художники и слушатели Академии художеств, но и писатели, поэты, музыканты, а также все кто имел желание и возможности рисовать, оставив будущим поколениям большое количество портретов людей своей эпохи.



К. П. Брюллов.
Итальянка с ношей на голове.
1820-ые годы.



А.И. Иванов. Голова Лаокоона.
Карандашный рисунок со слепка. 1
820-ые годы



А.П. Лосенко. Путешественники в Риме.
1767 г



О.А. Кипренский. Портрет М. П. Ланского.
1813г.

В XIX веке стремление художников максимально приблизить своё творчество к действительности способствовало росту популярности рисунка, в том числе и карандашного, как одного из важнейших способов отражения окружающего мира. Возникает направление критического реализма, родоначальником которого стал П. А. Федотов. Его жанровые композиции впервые стали самостоятельными произведениями, открыв новый этап в развитии карандашного рисунка.



П.А. Федотов. Кончина Фидельки.
1844г.

Огромную роль в развитии русской школы рисования сыграла преподавательская деятельность П. П. Чистякова, вырастившего целую плеяду выдающихся русских художников: И. Н. Крамского, А. Г. Венецианова, И. Е. Репина, В. И. Сурикова, М. А. Врубеля и др.



И.Е. Репин. Рисунок нищего с сумой
1879г.



В. И. Суриков. Голова Меншикова в профиль. Нижняя часть лица.
1882

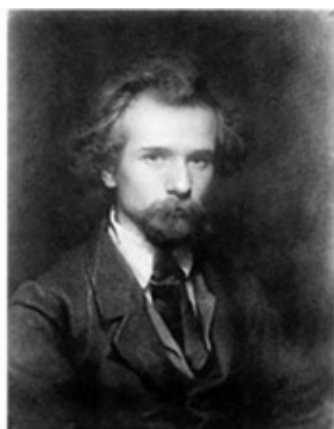

И.Н.Крамской, «Портрет П. П. Чистякова»,
1860 г.



А.Г. Венецианов. Французский парикмахер
1812г.



В. М. Васнецов. Обитательница углов.
1869 г.



В. А. Серов. Автопортрет.
1885 г.



М. А. Врубель. Свидание Анны
Карениной с сыном. 1878.



М. А. Врубель. Моцарт и Сальери слушают игру
слепого скрипача. 1884

Художники – передвижники значительно расширили область применения карандашного рисунка как самостоятельного произведения, введя в сферу своих интересов не только портреты и жанровые сцены, но и пейзаж.



В.А.К. Саврасов. Лунная ночь над рекой.
1885



В.И. И. Шишкин. Лесная речка. Сиверская
1876

Конец XIX – начало XX столетия ознаменован появлением в русском искусстве разнообразных модернистских течений: символизма, импрессионизма, абстракционизма, супрематизма, кубизма, примитивизма и других направлений.



А. Н. Бенуа. Спуск шаров во время праздника Ноше V.
1906 г.



Л. С. Бакст. Портрет Алис Гаррет.
1910-е г



Е.Е.Лансере. Обломов.
Эскиз и к роману И.А.Гончарова.
1934.



М. В. Добужинский. Кедайняй. Вид города.
1933



Б. М. Кустодиев. Женщина с чашкой
(портрет Л.И.Шеталовой). 1878-1927



К.А. Коровин. Дама в шляпе.
1890-е

Творчество этих художников характеризовалось поиском новых стилистических и технических решений в разных видах изобразительного искусства, в том числе и в рисунке карандашом.

В советский период художники выполнили множество интересных карандашных работ в стиле социалистического реализма, признанного в 30-е годы XX века официальным направлением в искусстве Советского Союза. Художники обращались к изображению сюжетов о жизни страны, о труде, людях труда и другим темам.



С.В. Герасимов. Интерьер столовой в доме художника.
1950-е.



А.А. Дейнека. Из американских зарисовок.
1935 г.



С.В. Попков. В электричке.
1960-е гг



П.П. Кончаловский. Пряжа.
1926 г.

В настоящее время рисунок карандашом не утратил своей популярности и значимости. Он основа любого вида изобразительной деятельности. Произведение начинается с фиксации замысла. Удобнее всего это сделать карандашом. Поэтому любую творческую работу художник начинает с карандашных эскизов.

Графитовый карандаш замечательный инструмент решения учебных и творческих задач. Для того чтобы рисовать легко, свободно и технично, рисунку карандашом надо уделить пристальное внимание, изучить различные способы и приёмы работы карандашом.

Самостоятельная работа №1

Тема. Стили карандашного рисунка.

Задание 1: определите стиль карандашного рисунка из предложенных работ и внесите данные в карту ответов, проставив вначале номер работы, а затем номер стиля из списка, например, 1—3, 3—2.

Образцы рисунков



Стили карандашных рисунков

1. Академический рисунок.
2. Реалистический рисунок.
3. Модернистский рисунок.

Карта ответов

--	--	--

Задание 2: сделайте подборку карандашных работ знаменитых русских художников XIX века.

ТЕМА 2. Виды рисунка

Виды рисунка подробно разбирались в первой книге «О рисунке». Деление рисунков на виды определяется в зависимости от целеполагания, назначения, используемых выразительных средств, приёмов и техник исполнения рисунка.

По целеполаганию выделяется учебный или творческий рисунок.

Творческий рисунок выполняется профессиональными художниками для решения творческих задач.

Учебный рисунок выполняется начинающими художниками для освоения изобразительной грамоты и техникой рисования.

По назначению можно выделить конструктивный, линейный и тональный рисунок.

Конструктивный рисунок служит для анализа и выявления конструкции изображаемых объектов и применяется в основном в учебных целях.

Линейный рисунок используется для быстрой фиксации характера, движения, эмоционального настроения объекта изображения или выполнения творческих работ.

Тональный рисунок служит для передачи всего многообразия окружающего мира: формы, объема, пространства, материальности.

Рисунок может быть длительным или кратковременным по характеру исполнения.

Длительный рисунок служит для выявления объёма, пространства, материала, фактуры с тщательной проработкой деталей. Выполняется такой рисунок в течение многих часов.

Кратковременный рисунок служит для фиксации сцен, поз, движений, эмоций и выполняется в течение короткого времени, иногда нескольких минут.

По стилистическим особенностям выделяют реалистический, декоративный, абстрактный рисунок.

Реалистический рисунок достоверно отражает окружающий мир, передает движение, пропорции, характер, пространство, материальность, природное или психологическое состояние объекта изображения.

Декоративный рисунок служит для эстетического оформления окружающей человека среды. При выполнении такого рисунка используются разнообразные приемы декорирования, например, введение декоративных и орнаментальных элементов.

Абстрактный рисунок в переводе с латинского языка означает «отвлечение». При выполнении его используются отвлеченные элементы художественной формы, например, разнообразные линии или пятна.

Рисунок делится на точечный, линейный, штриховой по применяемым выразительным средствам.

Точечным называется рисунок, главным выразительным средством которого является точка.

Линейным называется рисунок, главным выразительным средством которого является линия.

Штриховым называется рисунок, главным выразительным средством которого является штрих.

По применяемой технике рисования можно выделить академический, реалистический, свободный, фактурный рисунок.

Академическим называется рисунок, выполненный при помощи академической техники рисования.

Свободным называется рисунок, выполненный с применением индивидуальной, разработанной художником техники рисования, отличной по техническим и эмоциональным характеристикам от академической.

Реалистическим рисунок несёт в себе академическую основу с элементами свободного рисования. Он может строиться как на академической, так и свободной технике рисования.

Фактурным называется рисунок с применением фактурной техники рисования.

Рисунок может совмещать в себе несколько видов. Например, учебный по целеполаганию рисунок может быть одновременно тональным (выявлять форму, объём, пространство, материальность), штриховым (основным выразительным средством является штрих), академическим (для решения изобразительных задач используется академическая техника рисования), длительным (выполняется в течение многих часов).

Самостоятельная работа №2

Тема. Виды рисунков.

Задание: внимательно рассмотрите рисунок, определите какие виды рисунков он в себе содержит, обозначьте их галочками.

1



В. Серов. Портрет балерины Т.П.Карсавиной. 1909

2



М. Врубель. Белая азалия с листьями. 1886

Виды рисунка

1.	Учебный	9.	Творческий
2.	Конструктивный	10.	Линейный
3.	Тональный	11.	Длительный
4.	Кратковременный	12.	Реалистический
5.	Декоративный	13.	Абстрактный
6.	Точечный	14.	Штриховой
7.	Академический	15.	Фактурный
8.	Свободный	16.	Скульптурный

Карта ответов

1 -	2 -
-----	-----

ТЕМА 3. Подготовка к рисунку

Для качественного выполнения рисунка важную роль играет организация рабочего места. Помещение должно быть чистым, инструменты и принадлежности лежать на отведённых им местах.

Прежде, чем приступить к рисунку, вспомним некоторые понятия:

– Материалы – это графические средства изображения графит, уголь, соус, сепия, тушь и т. д. К материалам относятся разные сорта бумаги и картона, как основа для рисунка.

– Инструменты – это облечённые в удобную для работы форму графические материалы, например, карандаши, представляющие собой графит в деревянной, пластиковой или металлической обкладке. К инструментам относятся также канцелярские ножи, скальпели, резак, предназначенные для затачивания карандашей.

– Принадлежности – это средства, применяемые при выполнении рисунка: ластик, клячки, губка, ватные или хлопковые тампоны.

– Приспособления – предметы, облегчающие работу с графическими материалами, например, шлифовальный брусок.

– Оборудование – предметы, используемые в процессе рисования. Это мольберты, этюдники, планшеты, клипборды.

1. Подготовка бумаги для рисунка

Самой распространённой основой для рисунка является бумага. Рисовать можно практически на любой бумаге, кроме глянцевой. Выбор бумаги зависит от поставленных задач, и желания получить определённый эффект. На начальном этапе рисования лучше использовать белую плотную бумагу. Можно применять плотную зернистую бумагу. На ней отчётливее видны тональные изменения.

Подготовка бумаги к рисунку зависит от того какой рисунок Вы хотите сделать. Для наброска, эскиза, небольшой по размеру композиции нужна бумага небольшого размера (А3, А4, А5) и карандаши разной мягкости. Такой рисунок можно выполнить за столом, в альбоме или клипборде.

Если Ваша работа будет большой и длительной, её лучше выполнить на планшете. Бумагу на планшет можно аккуратно прикрепить кнопками или бумажным скотчем по углам. Если вы планируете выполнить длительную работу, бумагу лучше натянуть на планшет при помощи клея. Такой подход к работе дисциплинирует рисующего, стимулирует его к качественному выполнению рисунка.

Технология натяжения бумаги на планшет.

Для натяжения бумаги на планшет вам потребуется: планшет, ёмкость для воды, клей ПВА (густой), бумага рисовальная большего на 5—6 см по длинной и короткой стороне, чем планшет размера.

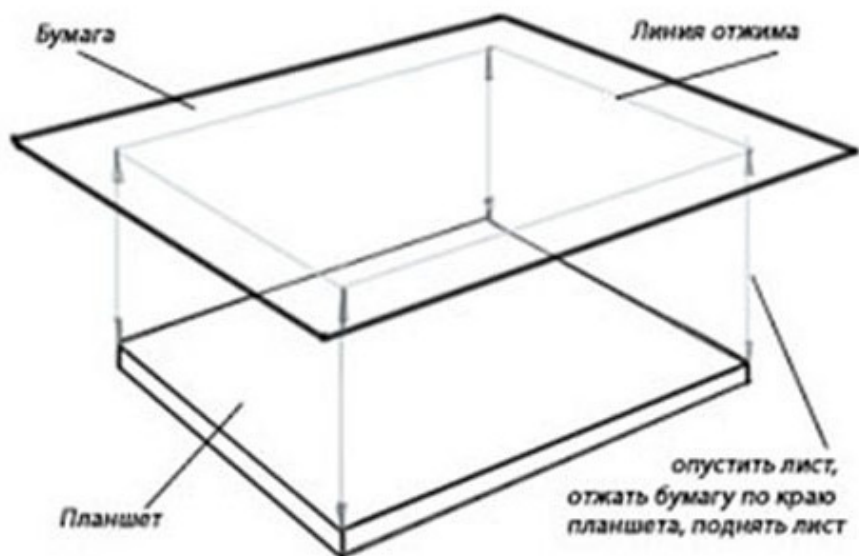

Последовательность натяжения бумаги:

- Подготовьте рабочее место: тщательно вымойте стол, уберите всё лишнее.
- На планшет сверху положите лист бумаги так, чтобы он выходил за пределы планшета на 2,5—3 см. с каждой стороны.
- Слегка прижмите бумагу по рёбрам планшета, надрежьте углы.
- Положите лист на стол. Легким движением смочите бумагу губкой (можно рукой) с одной или двух сторон, дайте бумаге впитать воду, излишки воды удалите.



- Промажьте торцы планшета густым клеем, положите влажную бумагу сверху на планшет, совместив линии отжима с ребрами планшета, и, слегка подтягивая, прижмите края бумаги к двум параллельным торцевым сторонам планшета одновременно.

- Прижмите края бумаги к другим двум параллельным торцевым сторонам планшета одновременно.
- Оставьте планшет в горизонтальном положении до полного высыхания бумаги.
- Срежьте лишнюю бумагу резаком вдоль сторон планшета и по углам.

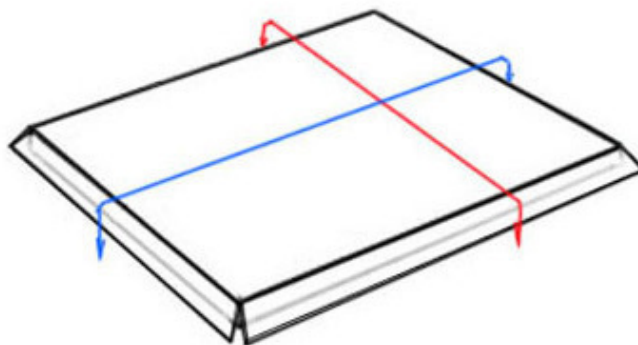

Обратите внимание!

- Если натяжение бумаги слишком сильное, при высыхании она может лопнуть.
- Если натяжение бумаги слишком слабое, при высыхании она может вспучиться (будет неровной).
- Особенно аккуратно надо натягивать бумагу по углам.
- Не следует просушивать бумагу на солнце или возле батарей, так как быстрое высыхание вредит качеству натяжения.

Технология натяжения бумаги при помощи стиратора

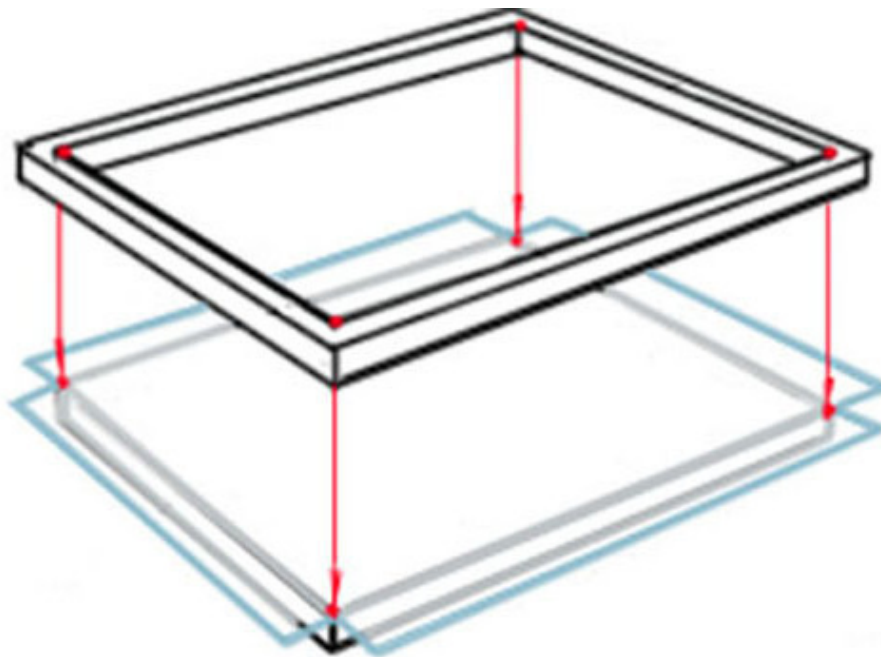

Бумагу можно натягивать на планшет без клея при помощи стиратора – приспособления для натяжения бумаги. Он представляет собой планшет и раму чуть большего, чем планшет, размера. Бумага накладывается на планшет и прижимается рамой сверху.

Материалы, инструменты и оборудование: стиратор, ёмкость для воды, бумага рисовальная или чертёжная большего на 5—6 см., чем планшет размера по длинной и короткой стороне.

Последовательность натяжения бумаги:

- Подготовьте рабочее место: тщательно вымойте стол, уберите всё лишнее.
- На планшет от стиратора положите лист бумаги так, чтобы он выходил за пределы планшета на 2,5—3 см. с каждой стороны. Слегка прижмите бумагу по краям планшета.
- Положите лист на стол. Легким движением смочите бумагу губкой (можно рукой) с одной или с двух сторон, дайте бумаге впитать воду. Излишки воды удалите.
- Положите влажную бумагу на планшет от стиратора, заверните углы.
- Сверху на планшет наденьте раму, закрепив таким образом бумагу. Оставьте планшет в горизонтальном положении до полного высыхания бумаги.

Упражнение №1

Тема. Подготовка бумаги к рисунку.



Материалы, оборудование и инструменты: планшет деревянный, бумага, канцелярский нож или ножницы, клей ПВА, широкая кисть, баночка для воды, губка.

Задание: натяните бумагу на планшет.

Пояснение

При выполнении упражнения вы можете самостоятельно выбрать способ натяжения бумаги. Планшет нужного вам размера можно купить в художественном салоне или заказать. Стиратор для рисунка изготовить довольно сложно, но можно слегка модернизировать стиратор для акварели. Он представляет собой две входящие друг в друга рамы прямоугольной формы, как пальцы. Чтобы получился стиратор для рисунка на меньшую рамку надо аккуратно прибить такого же формата кусок фанеры или оргалита.

2. Подготовка карандашей для рисунка.

Графитовые карандаши в обычном деревянном корпусе трёхгранной, шестигранной и округлой формы знакомы каждому. Они продаются в наборах и по отдельности. Грифель в деревянной оправе – классический вариант инструмента для рисования, хотя корпус может быть пластиковым или бумажным.

Карандаши различаются по мягкости (твёрдости). Это зависит от пропорционального соотношения графита и глины, входящих в состав грифеля (чем больше глины, тем твёрже карандаш).

Разработано две шкалы маркировки мягкости (твёрдости) карандашей: европейская и американская.

Европейская шкала была разработана компанией Koh-i-Noor Hardtmuth a. s., основанной в 1790 г. Йозефом Хардмутом и названной в честь одного из самых известных драгоценных камней – алмаза «Кохинур» («Кохинор»). Компания запатентовала свои карандаши и стала определять стандарты их качества.

Карандаши европейского производства маркируются буквами В (мягкий), Н (твёрдый), НВ (твёрдо – мягкий). Они имеют цифровой показатель мягкости (твёрдости). Чем больше показатель, тем мягче или твёрже карандаш. Например, карандаши 9Н, 8Н, 7Н, 6Н, 5Н, 4Н, 3Н, 2Н, Н, НВ, В, 2В, 3В, 4В, 5В, 6В, 7В, 8В, 9В расположены слева направо в порядке увеличения мягкости.

В европейской шкале имеется также обозначение F. Этот карандаш по твёрдости располагается между Н и НВ. Своё название он получил от имени Франца Хардтмута, разработавшего технологию создания тональной градации графита.

Мягкость отечественных карандашей маркируется по европейской системе буквами Т (твёрдый), М (мягкий), и ТМ (твёрд-мягкий). Они также имеют цифровой показатель мягкости (твёрдости): 4Т, 3Т, 2Т, Т, ТМ, М, 2М, 3М, 4М, 5М, 6М

У американцев шкала числовая: 1,2,3,4. Она была изобретена Николасом Конте. Он также развивал технологию смеси графита и глины для производства карандашных грифелей. Эта шкала стала стандартом карандашей среднего диапазона твёрдости, используемых для письма.



Самая распространённая маркировка карандашей от 2Т (Н) до 2 М (В). Они дают чёткую тёмную линию и не царапают бумагу. Для начала можно использовать карандаш ТМ (НВ).

Конец ознакомительного фрагмента.

Текст предоставлен ООО «ЛитРес».

Прочитайте эту книгу целиком, [купив полную легальную версию](#) на ЛитРес.

Безопасно оплатить книгу можно банковской картой Visa, MasterCard, Maestro, со счета мобильного телефона, с платежного терминала, в салоне МТС или Связной, через PayPal, WebMoney, Яндекс.Деньги, QIWI Кошелек, бонусными картами или другим удобным Вам способом.