



Четыре сезона (Рипол)

Галина Серикова

Всё о семенах овощных культур

«РИПОЛ Классик»

2011

Серикова Г. А.

Всё о семенах овощных культур / Г. А. Серикова — «РИПОЛ Классик», 2011 — (Четыре сезона (Рипол))

Выращивание овощей огородниками-любителями в нашей стране имеет давнюю традицию. Есть даже немало сортов, выведенных непрофессионалами и получившими всеобщее признание. Тем не менее не иссякают проблемы, с которыми сталкиваются начинающие земледельцы, в частности они нередко встают перед выбором, что купить – сортовые культуры или гибриды, какая между ними разница и что лучше, как правильно отобрать семена, хранить их, подготовить к посеву и т. п. В данной книге рассматриваются как устоявшиеся приемы и способы огородничества, так и новинки, появившиеся в последнее время.

Содержание

Предисловие	5
СЕМЕНА – ЭТО ОСНОВА ОСНОВ	6
Общие сведения	6
Свои семена по всем правилам	8
Конец ознакомительного фрагмента.	15

Галина Алексеевна Серикова

Всё о семенах овощных культур

Предисловие

Неискушенному человеку может показаться, что обустроить огород – дело элементарное, проще пареной репы. Достаточно перекопать участок, разбить на глазок грядки и посеять или высадить то, что удастся приобрести на ближайшем стихийном рынке или воспользоваться тем, что оказалось лишним у соседей. После этого остается только дожидаться урожая. А уж каким он будет, как говорится, проживем – увидим.

Жаль только, что открывшееся взору потом может совсем не понравиться горе-огороднику, ведь урожай закладывается не тогда, когда начинаются весенние работы на даче или приусадебном участке, когда вы вооружаетесь лопатой, граблями или выкатываете из сарая новенький мотоблок, а еще осенью предыдущего года, когда для получения семян отбирались наиболее типичные для данного сорта по внешнему виду и качеству плоды (если, конечно, вы знали о таких тонкостях). Ведь не зря же говорится: «Каково семя, таково и племя». Вот и получается, что огород готовить надо намного раньше, поскольку для достижения действительно хорошего результата необходимо многое уметь и еще больше знать: что, после чего и когда посеять, чтобы растения полноценно развивались и плодоносили, а также на каком расстоянии расположить грядки, чтобы солнца хватало даже самым маленьким кустикам и чтобы одновременно земля «не простаивала» впустую. Тогда и не будет потраченных напрасно сил и времени, вас не постигнет разочарование, вам не придет в голову мысль забросить все.

Выращивание овощей и пряной зелени – это способ обеспечить себя экологически чистыми продуктами, ведь вы же не будете перекармливать растения удобрениями и усердствовать с ядохимикатами, поскольку найдете и примените другие способы их защиты и стимуляции.

А какое моральное удовлетворение вас ожидает – словами это не передать! Что может сравниться с удовольствием найти под резным зеленым листом ароматный огурчик, а осенью похлопать по теплому крутому боку чудо-тыкву! Нет лучшего средства от стресса, чем наблюдение за растениями, за тем, как разворачивается первый настоящий листик, как потом появляется цветок и образуется завязь, как постепенно наливается плод... Ведь буквально на ваших глазах совершается великое таинство жизни. И пусть это всего лишь растение, которое вы сорвете и используете по назначению, вы почувствуете себя причастным к вечному и невероятному по значению и красоте процессу.

В данной книге приводится не только полезная информация по выращиванию растений и получению семян, но и секреты, опыт и наблюдения огородников.

СЕМЕНА – ЭТО ОСНОВА ОСНОВ

Общие сведения

Никто не станет спорить, что основа хорошего урожая – качественный семенной материал. От этого зависит не менее 50 % успеха всего сезона. Если вы впервые пробуете свои силы в огородничестве, то семена надо будет приобрести (хотя, конечно, можно воспользоваться и тем, что предложат более опытные земледельцы – родственники или знакомые). Но уже к следующему году вы подойдете во всеоружии, оставив на семена те плоды, которые больше всего понравились и которые захочется постоянно иметь в своей коллекции, присмотревшись к тому, что продается в специализированных магазинах, прочитав соответствующую литературу и приобретая то, что покажется наиболее интересным и перспективным. Вопрос о заготовке собственных семян будет поднят позже, сначала нужно узнать, на что надо обратить внимание в первую очередь при их покупке. Здесь важно выбрать не только семена, но и продавца, точнее фирму-производителя. На российском рынке есть несколько хорошо зарекомендовавших себя поставщиков семян, названия которых у всех на слуху, которые не нуждаются в рекламе. Их материал проверен и соответствует прилагаемому описанию. Поэтому есть смысл остановиться на более насущных вопросах.

Для посева желательно использовать семена, характеризующиеся высокими посевными и сортовыми качествами. К первым относятся:

- чистота (степень засоренности примесями);
- влажность (она не должна превышать 8 %);
- энергия прорастания (количество семян, проросших через определенный промежуток времени);
- всхожесть (количество семян, проросших через «максимально отведенное время»);
- степень зараженности болезнями и вредителями.

По посевным качествам семена подразделяются на I и II классы (табл. 1).

Таблица 1

Посевные качества семян наиболее популярных огородно-бахчевых культур

Название культуры	Класс	Всхожесть	Класс	Всхожесть
Арбуз	I	95 %	II	80 %
Баклажан	I	75 %	II	60 %
Горох	I	95 %	II	90 %
Дыня	I	90 %	II	75 %
Кабачок	I	95 %	II	80 %
Патиссон	I	95 %	II	80 %
Капуста белокочанная	I	90 %	II	60 %

Таблица 1 (продолжение)

Название культуры	Класс	Всхожесть	Класс	Всхожесть
Лук-батун	I	80 %	II	60 %
Морковь	I	70 %	II	45 %
Огурец	I	90 %	II	70 %
Пастернак	I	70 %	II	45 %
Перец сладкий	I	70 %	II	60 %
Петрушка	I	70 %	II	45 %
Помидор	I	85 %	II	65 %
Редис	I	85 %	II	65 %
Редька	I	85 %	II	65 %
Салат кочанный	I	80 %	II	65 %
Салат листовой	I	80 %	II	65 %
Свекла	I	80 %	II	60 %
Сельдерей	I	75 %	II	50 %
Тыква	I	95 %	II	80 %
Укроп	I	60 %	II	40 %
Щавель	I	80 %	II	60 %

Как видно из табл. 1, для посева предпочтительнее использовать семена I класса, дающие более высокий процент всхожести.

Сортовые характеристики семян также имеют огромное значение. Их определение осуществляется в семеноводческих хозяйствах, где методом апробации устанавливают, насколько посева соответствуют сортовому описанию и др. На этом основании делают заключение о категории сортности по ГОСТу. В Российской Федерации разработан национальный стандарт – ГОСТ 52171-2003 «Семена овощных, бахчевых культур, кормовых корнеплодов и кормовой капусты. Сортовые и посевные качества. Общие технические условия» (2005 г.). Семена, прошедшие стандартизацию, расфасовываются и поступают в продажу. И здесь начинается самое главное.

Когда вы приходите в магазин, то по вполне понятным причинам можно растеряться: большое количество разноцветных пакетиков действует буквально завораживающе и вызывает желание купить все, ну или почти все. Но тут и подстерегает опасность, поскольку в порыве можно приобрести совсем не то, что нужно. Поэтому следует сдерживать эмоции и взглянуть на дело с практической точки зрения. Взяв в руки пакетик, привлечший внимание броским названием или необычным дизайном, прочтите информацию, размещенную на обратной его стороне. Здесь вы должны увидеть:

- наименование культуры;
- название сорта или гибрида (краткое описание особенностей выращивания);
- номер партии;
- массу или количество семян;
- наименование и номер документа, подтверждающего сортовые и посевные характеристики семян;
- ГОСТ;
- срок годности семян;
- название и адрес производителя.

Если что-то из перечисленного отсутствует, это должно вызвать у вас некоторую настороженность, поскольку является первым признаком того, что содержимое пакетика может не отвечать всем требованиям, предъявляемым к качеству продукции. Как правило, ответственный производитель, пекущийся о своей репутации, ничего не скрывает, напротив, он старается максимально заинтересовать потенциального покупателя как перечислением всех достоинств данного сорта или гибрида, так и краткими, но вполне исчерпывающими сведениями о том, когда посеять семена на рассаду, через какой промежуток времени ее можно пересаживать в открытый или закрытый грунт и др. Если ничто не вызвало у вас сомнений и культура полностью отвечает вашим пожеланиям относительно срока созревания, цвета и размера плодов, то можете смело идти к кассе и оплачивать покупку.

Свои семена по всем правилам

Если в процессе огородного сезона вас не постигло разочарование, если вы твердо уверены в том, что и на следующий год не откажитесь от этой затеи и высадите овощные культуры (по крайней мере, те из них, которые больше всего понравились), то вам следует позаботиться о собственных семенах. Во-первых, свежее сырье отличается высокими показателями всхожести, а во-вторых, это дешевле, чем покупать семена в магазинах. Вопрос только в том, окупаются ли все заботы, связанные с их заготовкой. Это можно проверить, только сравнив урожай покупных и собственных семян. Поскольку сбор семян широко практикуется нашими огородниками, необходимо остановиться на этом более подробно.

При их заготовке помните, что существуют некоторые нюансы, которые надо знать и непременно учитывать:

1. С гибридов, будь то помидоры, баклажаны, сладкий перец и т. д., семена не берутся. Почему? Об этом будет сказано чуть позже, а пока просто примите это к сведению.

2. Надо отметить, что использование собственных семян в течение многих лет нередко приводит к тому, что сорта вырождаются, причем быстрее всего это постигает те из них, которые были выведены в других почвенно-климатических условиях. Сэкономив на расходах, можно недополучить урожай.

3. Была выявлена закономерность между степенью адаптации сорта к конкретным условиям выращивания и местом, где семена были произведены. Чем меньше расстояние между ними, тем выше приспособляемость овощных культур. Поэтому в каждом регионе предпочтительнее выращивать районированные сорта. При отсутствии такой возможности огородникам приходится либо рисковать и использовать привозные семена (к сожалению, большая часть из них импортные, отсюда и проблемы), которые в подавляющем количестве случаев не дают обещанного урожая, либо заниматься семеноводством. Кстати, в последнем случае любители нередко добиваются значительных успехов и в провинциальных городах есть великолепные местные сорта. Кто не знает помидор Бычье сердце, репчатый лук сортов Мячковский (с. Мячково, Московская область), Стригуновский (с. Стригуны, Курская область), Бессоновский (с. Бессоновка, Пензенская область) и др. А ведь это сорта народной селекции. Таким образом, главное преимущество любительского семеноводства состоит в том, что возникает возможность иметь семена овощей, максимально приспособленные к конкретным условиям возделывания.

Не менее важно и то, что, высеивая каждый раз только самые качественные семена, полученные с лучших плодов, огородник закрепляет необходимые признаки сорта и повышает его надежность, которая проявляется в хорошем плодоношении даже при неблагоприятной погоде.

Еще об одном следует сказать: на практике было подтверждено, что семена, собранные в годы, когда стоит теплое лето, в течение более длительного времени сохраняют всхожесть и дают более жизнеспособные и урожайные растения. А любители могут собирать семена только в благоприятные годы, что немыслимо в крупных хозяйствах.

Но надо иметь в виду, что не исключен и противоположный результат – ухудшение сорта. Причины этого заключаются в следующем:

– потеря чистоты сорта вплоть до полной его утраты. Представьте такую ситуацию: на огороде одновременно выращиваются несколько сортов, например, огурца. В результате перекрестного опыления получаются гибридные семена, из которых вырастают экземпляры, свойства которых трудно предсказать. Более того, скрещиваются как разные сорта одной овощной культуры, так и родственные, в частности кабачки и патиссоны, а также культурные и дикие растения, например редька и сурепка. Поэтому очень важно, чтобы селекционер-любитель имел пред-

ставление о приемах, к которым прибегают для недопущения переноса чужеродной пыльцы (это отдельная тема, которая будет освещена далее);

– неоднородность семенного материала по размеру, весу и степени зрелости, что приводит к различным отрицательным последствиям – таким, как низкая всхожесть, недружное прорастание, неравномерный рост и созревание овощных культур. Все это возможно вследствие того, что собирались и использовались все семена, которые дало оставленное на развод растение.

А ведь здесь надо владеть методикой формирования семенного растения – удалять слабые, с опозданием зацветающие и созревающие части и т. д. Иначе возникает порочная цепочка: недозревшие семена – отстающие в развитии и не столь урожайные растения – низкая пищевая ценность овощей (как правило, плоды более мелкие, с пониженным содержанием сахара и других полезных веществ);

- неполное вызревание семян;
- ошибочный выбор родительского растения;
- воспроизводство сорта в наименее подходящих условиях.

Если вы высаживаете, например, десяток семян какой-либо культуры, например капусты, то нет смысла выращивать из них маточники для получения собственных семян. Гораздо проще приобрести пакетик готового посевного материала, да и то если вы располагаете необходимыми условиями для выращивания рассады. В противном случае легче купить рассаду капусты (всегда можно найти ответственных продавцов, которые не один год занимаются ее выращиванием) и высадить в грунт, когда придет время.

Если в вас проснулся селекционер и вы настолько увлеклись огородничеством, что непременно хотите заготовить семена по всем правилам, то к этому необходимо подойти по-другому, поскольку задача, стоящая перед семеноводом-любителем, несколько иная. Он хочет не просто получить всхожие семена. Они должны обладать высокими сортовыми и посевными характеристиками. Возможно, не все удастся с первого раза, но надо стремиться к совершенству. Не исключено, что со временем вы будете делать это первоклассно.

Итак, правила семеноводства на любительских участках гласят, что для:

- сортовой чистоты требуются отбор и пространственная изоляция сортов;
- отличных посевных свойств семян необходимы агротехника высокого уровня и соблюдение оптимальных сроков посева семенных растений и сбора сырья.

Целью отбора является сохранение целого ряда типичных для того или иного сорта свойств в сочетании с усилением хозяйственно ценных их качеств. В случае с однолетними культурами нет необходимости выделять на участке место под семенные посадки. Вполне достаточно использовать семена от лучших растений, высаженных для получения продовольственной продукции. Отметьте типичные для сорта экземпляры, которые обязательно должны быть здоровыми и высокоурожайными. Если вы работаете с ранними сортами, учитывайте и такой признак, как скороспелость. До наступления цветения все ущербные (больные, поврежденные, отстающие в развитии, уродливые) растения удалите, они не должны участвовать в селекции.

К вопросу подбора родительских растений необходимо подходить со всей ответственностью, хотя данная задача, стоящая перед семеноводом, является далеко не единственной. Это, так сказать, завершающий этап, а начинать надо с отбора семян, для чего их нужно калибровать (они должны быть примерно одного размера, хорошо выполненными, крупными), отбрасывая все, что не соответствует необходимым параметрам.

Строго подходите и к пикировке семян, оставляя только самые мощные, выбраковывая отстающие в развитии или имеющие явно выраженные дефекты – деформированные листья, поврежденную точку роста и пр. Так же жестко относитесь и к рассаде: в грунт высаживайте только сильные, здоровые растения. Чтобы понять, для чего требуется пространственная изо-

ляция сортов, нужно вспомнить некоторые сведения из школьного курса ботаники: по способу опыления цветков культуры, в том числе и овощные, делятся на само- и перекрестноопыляющиеся. Помидоры, баклажаны, сладкий перец, листовой салат, горох, фасоль – это однолетние самоопыляющиеся растения. Поэтому получить от них семена, соответствующие всем характеристикам, легче всего.

Перекрестноопыляющиеся овощные культуры неоднородны, среди них выделяются ветро- и насекомоопыляемые. К первым относятся кукуруза, шпинат, свекла, а ко вторым – капуста, сельдерей, огурцы, кабачки, тыква и др. Задача получения семян от них значительно сложнее. Именно для них так важна пространственная изоляция сортов. И тут возникает первая трудность: любительские огороды, как правило, не измеряются гектарами, на которых можно найти место для всех овощей. Обычно это 6-10 соток, а если учесть, что определенная площадь занята строениями, то и того меньше. Поэтому приходится прибегать, например, к таким действиям, как изоляция отдельных цветков, например у тыквы, в сочетании с искусственным опылением. О том, как это делать, речь пойдет далее.

Значение агротехники в выращивании овощей вообще и семеноводстве в частности трудно переоценить. Чтобы получить полноценные семена, необходимо качественное минеральное питание растений. Благодаря этому они быстрее вызревают, а также возрастает лежкость плодов, что важно для сохранения маточников в надлежащем виде, ведь они должны пролежать несколько месяцев в подвале и не утратить своих качеств.

Кроме того, важно поддерживать гряды свободными от сорной растительности, что значительно снизит риск переопыления с дикими «родственниками».

Для упрощения жизни семеноводам-любителям следует придерживаться приведенных ниже правил:

1. При выращивании овощей для употребления в пищу растениям требуется определенное пространство. Эта проблема выходит на первый план при культивировании семенных растений, расстояние между которыми нередко в 2–5 раз превышает стандартные промежутки в ряду. В связи с этим прореживайте однолетние культуры до начала цветения, удаляя самые слабые и наименее развитые из них.

2. Перед цветением подвяжите семенные растения, что придаст им большую устойчивость.

3. Семенные растения, впрочем, как и другие культуры, продолжают давать новые цветочные побеги. При этом чем они моложе, тем слабее, то есть тем меньше шансов получить от них полноценные семена. В связи с этим ликвидируйте лишние цветоносы сразу, не позволяя им отрастать, что особенно важно для укропа, петрушки, моркови.

4. Цветочные кисти могут увеличиваться в длину и цвести даже после того, как в нижней части завязались плоды. Это может продолжаться в ущерб созреванию семян, поэтому прищипка верхних частей цветочных кистей необходима в процессе ухода за семенными растениями свеклы, капусты и др.

Огородные растения имеют две стадии зрелости – техническую и биологическую. По достижении первой

ОВОЩИ можно употреблять в пищу (это в большей степени характерно для баклажанов и огурцов, которые только тогда хороши, когда они не перезрели), а после наступления второй их можно использовать для получения семян, хотя и здесь есть исключения.

У однолетних самоопыляющихся культур цветки имеют такое строение (рис. 1), которое предусматривает опыление рыльца пестика пыльцой того же растения, то есть они являются обоеполыми.



Рис. 1. Строение обоеполого цветка: 1 – цветоножка; 2 – цветоложе; 3 – околоцветник; 4 – чашелистики; 5 – лепестки; 6 – тычинка (а – пыльник; б – тычиночная нить); 7 – пестик (а – рыльце; б – столбик; в – завязь)

В какой-то степени это является защитой от переопыления, хотя есть и исключения. Вряд ли найдется огородник, который ни разу не сталкивался с тем, к чему приводит высаживание рядом сладкого и острого перца (вкус первого оказывался безнадежно испорченным). Это результат перекрестного опыления, при котором свою отрицательную роль сыграли насекомые или ветер.

По этой причине сорта должны быть удалены на максимально возможное расстояние. Для помидоров оно составляет 10 м, а для сладкого перца, баклажанов, гороха, фасоли – не менее 20 м.

К сожалению, следовать таким рекомендациям не всегда представляется возможным, поскольку площадь огорода не позволяет сделать это. В таком случае надо действовать по-другому – изолировать цветки или цветочные кисти семенных растений, причем это необходимо осуществить до начала цветения. Для этого подходят либо специальные бумажные изоляторы (пакеты, которые можно надеть сверху и перевязать бечевкой), либо укрывной материал, например спанбонд.

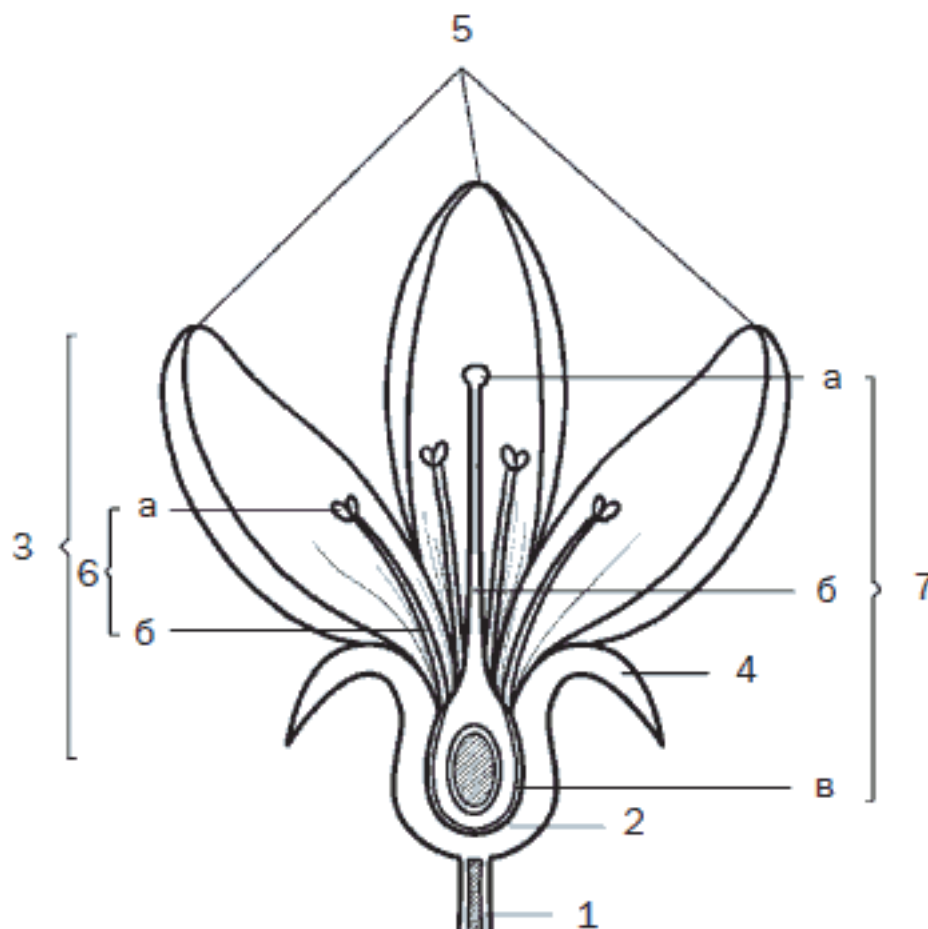
Итак, помидоры, которые любимы всеми огородниками и для которых обычно отводится самый большой участок земли. На семена надо оставлять плоды, которые завязались на кистях 2-го и 3-го яруса, при условии, что они по форме, размеру и цвету типичны для данного сорта (хотя понятно желание выбрать самые крупные и красивые). Если имеются какие-либо отклонения (например, на растении завязались как крупные, так и мелкие плоды; правильной формы и уродливые), то такие помидоры для этой цели не подходят. В отличие от сладкого перца,

который обязательно должен достигнуть стадии биологической спелости, прежде чем станет пригодным для сбора семян, помидоры можно срывать как спелыми, так и бурыми и даже зеленоспелыми (достаточно, чтобы они достигли соответствующего сорту размера). На любой стадии семена помидора являются вполне сформировавшимися и отличаются высокой всхожестью.

Не торопитесь разрезать полностью созревшие плоды и выбирать из них семена: пусть они немного полежат, например, на подоконнике, но не следует доводить их до раскисания. Потом разрежьте помидоры пополам и поместите мякоть в стеклянную или эмалированную посуду. Чтобы семена хорошо отделились, добавьте немного воды, если жидкости недостаточно, и оставьте на 2–4 дня при комнатной температуре (20–21 °С), не забывая дважды в день перемешивать. Это называется ферментированием (сбраживанием), в ходе которого разрушается желеподобная оболочка на семенах, которая защищает их, и уничтожаются вредные микроорганизмы, но следите, чтобы на поверхности кашицы не образовывалась плесень. Об окончании процесса будут свидетельствовать такие признаки, как осветление сока и оседание полноценных семян на дно. После этого удалите кусочки мякоти и плесень, если она все-таки имеется, перелейте остаток в сито и хорошо промойте под струей проточной воды. Не следует затягивать с отмывкой, поскольку для семян помидоров не характерен период покоя и они могут прорасти прямо на данной стадии, что сделает их непригодными для посева на следующий год. Теперь остается только высушить семена и убрать их на хранение. В ходе просушивания регулярно перемешивайте полученный материал, чтобы не образовывались комки. Очень важно, чтобы процесс шел достаточно интенсивно, иначе семена тронутся в рост. Чем быстрее после ферментации будут промыты и просушены семена, тем выше будет их качество.

От сбраживания можно отказаться, если выдержать семена в течение 1 часа в 20 %-ном растворе уксусной кислоты, которая также разрушает их оболочку.

Если вы одновременно заготавливаете семена разных сортов, есть риск все перепутать. Не надейтесь на свою память, лучше подпишите емкости с мякотью. А чтобы в процессе сушки тоже не возникло никаких затруднений, рекомендуется поступать следующим образом. В обычный полиэтиленовый пакет вложите листок с названием сорта, а сверху равномерно распределите мокрые семена. Когда они высохнут, переложите их в надписанный конверт, на котором дополнительно укажите год сбора плодов. Последнее обстоятельство имеет большое значение, поскольку семена сохраняют всхожесть в течение нескольких лет (более подробно об этом чуть позже).

Примерно таким же образом следует поступать и с баклажанами. О том, что наступил момент сбора семян, говорит то, что плоды становятся очень твердыми, совершенно непригодными в пищу и изменяют окраску (например, белые баклажаны желтеют, а фиолетовые становятся буровато-желтыми). Держите их 3–4 дня в теплом помещении, затем разрежьте, выберите мякоть с семенами, поместите ее в эмалированную или стеклянную посуду и залейте таким же количеством воды. По прошествии нескольких дней, в течение которых надо будет перемешивать содержимое емкости, на дно осядут полноценные семена, а некачественные вместе с мякотью поднимутся к поверхности. Их надо будет удалить, снова долить воды и повторять всю процедуру до тех пор, пока на дне не соберутся только самые лучшие семена в необходимом количестве. После этого откиньте их на сито, промойте и просушите, разложив тонким слоем.

Поскольку выбирать семена из баклажанов довольно затруднительно, можно предложить такой способ заготовки посевного материала: положите плод на 1 сутки в морозильник, потом выньте и дайте оттаять, после чего семена с легкостью отделятся.

Проще всего заготовить семена сладкого перца, который должен достигнуть биологической зрелости. Это состояние, при котором плод приобретает характерную для сорта окраску

– желтую, красную, оранжевую. Сорвите его, оставьте на 2–3 дня в теплой комнате, затем надрежьте, выберите семена, высушите их и уберите на хранение, не забыв подписать конверт.

Многие огородники культивируют овощной горох, который прекрасно растет в средней полосе России. При этом открывается возможность получить семена, максимально приспособленные к условиям вашего участка. Достаточно каждый год сеять семена, взятые с лучших растений. Важно придерживаться одного правила: в сезон, когда предполагается оставлять семена, сейте горох одного сорта.

Необходимость иметь собственные семена продиктована и чисто экономическими причинами. Если вам приходилось покупать семена в магазине, то вы представляете, сколько горошин лежит в пакетике, их хватит не более чем на 1–1,5 м ряда. Решению проблемы посевного материала способствуют и такие факторы, как простота самого процесса и сохранение семенами высокой всхожести в течение примерно 6 лет.

Итак, собрав горох и планируя убирать остатки растений, оставьте на грядке несколько растений еще на срок от 3 недель до 1,5 месяца, что определяется сортом и погодными условиями. За это время семена потеряют воду, станут жесткими и приобретут типичный для сорта цвет – желтый или зеленый. Окраска створок изменится на белесый, они загрубеют и высохнут. На то, что растение пора извлекать из грунта, укажет следующее: стебли, листья и несколько нижних бобов побуреют. Тогда выдерните плети и досушите их в тени, подвесив корнем вверх. Когда растение окончательно высохнет, выложите горох, очистите от его сора, рассыпьте тонким слоем и оставьте на несколько дней в сухом теплом месте, после чего уберите на хранение.

Нормальному процессу выращивания семенного гороха могут помешать дожди, выпавшие на период созревания бобов. Намокшие створки часто лопаются, горошины пропитываются влагой и могут тронуться в рост, поскольку у семян гороха, как и у помидора, отсутствует период покоя. С подобными неприятностями помогут справиться определенные агротехнические приемы. Например, растения, оставленные на семена (независимо от того, относятся ли они к высоко– или низкорослым сортам), должны иметь опору в виде шпалеры.

Если плети гороха лежат на земле, тогда даже при кратковременных осадках семена начнут прорастать. Но при затяжных дождях не спасут и шпалеры. В такой ситуации есть только два выхода – отказаться от получения семян в этом сезоне или убрать растения, не дожидаясь, пока бобы побелеют и подсохнут, и высушить их в подвешенном состоянии (корнем вверх).

В отличие от гороха фасоль – растение теплолюбивое и в меньшей степени адаптировано к условиям, например, Нечерноземья. Тем не менее можно попытаться приспособить ее к местным условиям, постоянно высевая семена одного и того же сорта на протяжении ряда лет. В связи с этим можно дать несколько советов:

- отдавайте предпочтение раннеспелым сортам кустовой фасоли;
- выращивайте культуру через рассаду, что обеспечит дополнительный запас времени.

При этом высаживайте только самые мощные, развитые растения;

- бобы с семенных растений не используйте в пищу, оставляйте их до полного созревания семян;
- обрывайте все бутоны, которые открылись через 2 недели от начала цветения;
- по возможности держите кусты на грядке максимально долго, чтобы лопатки высохли, а семена отвердели, после чего просушите их в теплом помещении, рассыпав тонким слоем;
- откалибруйте семена, отложив для посева наиболее полноценные из них;
- при неблагоприятных погодных условиях поступите с фасолью так же, как и с горохом;
- желательно, чтобы поблизости не было других сортов.

Внимание следует уделить еще одной культуре. Это листовой и кочанный салат, который, будучи посеянным весной, во второй половине лета выбрасывает семенные побеги. На них формируются корзинки, цветение и созревание которых растянуто во времени. При благоприятной погоде с них можно собрать вполне качественный посевной материал. В случае

дождливого или холодного лета есть риск остаться без полноценных семян. Для таких ситуаций предназначаются следующие советы:

1. Если прогноз погоды на предстоящий сезон не радует, из семян салата вырастите рассаду и высадите ее как можно раньше, чтобы иметь запас времени.

2. Сбор собственных семян планируйте только на теплое лето.

3. В год предполагаемой заготовки семян высаживайте салат одного сорта, так как (несмотря на то что эта культура относится к самоопыляющимся растениям), даже с расстояния 100 м не исключается занос пыльцы насекомыми с других сортов.

4. Соблюдайте агротехнику, поскольку ошибки (нехватка азота в почве, загущенность посевов) в ее осуществлении могут приводить к стрелкованию. Если это происходит, такие растения не следует оставлять на семена. Более того, их надо ликвидировать. Это касается и кочанного салата, который выбрасывает цветонос до формирования плотного кочана.

5. Салат цветет от 3 недель до 1,5 месяца. На семена оставляйте те растения, которые зацвели в первой половине этого срока, поскольку остальные не успеют дать полностью вызревшие семена.

6. Когда на семенных побегах образуются хохолки, срежьте цветоносы и досушите в подвешенном состоянии (на это нужно 2–3 недели), после чего обмолотите семена, очистите их от сора и уберите на хранение.

Конец ознакомительного фрагмента.

Текст предоставлен ООО «ЛитРес».

Прочитайте эту книгу целиком, [купив полную легальную версию](#) на ЛитРес.

Безопасно оплатить книгу можно банковской картой Visa, MasterCard, Maestro, со счета мобильного телефона, с платежного терминала, в салоне МТС или Связной, через PayPal, WebMoney, Яндекс.Деньги, QIWI Кошелек, бонусными картами или другим удобным Вам способом.