

# АНТИКРИЗИСНАЯ ДАЧА



**САДОВАЯ МЕБЕЛЬ  
СВОИМИ РУКАМИ**

**ДЕШЕВО, ПРАКТИЧНО, СТИЛЬНО**

**Сергей Павлович Кашин**  
**Садовая мебель своими руками.**  
**Дешево, практично, стильно**  
**Серия «Антикризисная дача»**

*Текст предоставлен издательством*

*[http://www.litres.ru/pages/biblio\\_book/?art=16873599](http://www.litres.ru/pages/biblio_book/?art=16873599)*

*Садовая мебель своими руками. Дешево, практично, стильно: РИПОЛ  
классик; Москва; 2015  
ISBN 978-5-386-08469-1*

### **Аннотация**

Многие из нас привыкли свозить на дачу старую мебель из своих городских квартир. Но душа просит красоты и уюта! Благодаря этой книге вы узнаете секреты преобразования старой мебели и то, как сделать садовую мебель своими руками без лишних трат! Наслаждайтесь красотой природы на своей даче в окружении красивых вещей.

# Содержание

Глава 1. Плетеная мебель	6
Инструменты	7
Виды и конструкции плетеной мебели	8
Виды и способы плетения	12
Плетенка	12
Шахматка	14
Веревочка	14
Елочка	16
Ажурное плетение	17
Прямой ажур	18
Ажур крестиком	20
Ажур ромбиком	21
Ажур углом	22
Загибка	23
Соединение деталей	25
Подготовка ивовых прутьев к работе	30
Удаление коры	31
Проваривание	31
Искусственное оживление	34
Сортировка и подготовка к хранению	41
Хранение материала, заготовленного осенью и зимой	46
Изготовление лент	46

Загибание палок	58
Вымачивание прутьев и палок	59
Табуреты	62
Детали каркаса	68
Подготовка проножек	68
Крепление ножек табурета	69
Установка проножки	69
Крепление верхней распорки	69
Изготовление сиденья	69
Стулья	71
Стул с прямой спинкой	71
Изготовление сиденья	73
Разметка и подготовка ножек	73
Крепление сиденья к ножкам	74
Изготовление и установка крестовины	75
Конец ознакомительного фрагмента.	76

# **Садовая мебель своими руками. Дешево, практично, стильно**

© Кашин С. П., 2015

© Издание. Оформление. ООО Группа Компаний «РИ-ПОЛ классик», 2015

# Глава 1. Плетеная мебель

Плетение из лозы считается одним из самых древних ремесел, и сегодня оно вновь стало актуальным. Освоить это искусство может каждый, кто обладает достаточным терпением и желанием научиться чему-то новому.

Чтобы придать изделиям из лозы особый шик, можно добавлять элементы, изготовленные из пластика, древесных полуфабрикатов и стекла. Для прочности конструкции применяются клеящие составы и различные крепежные приспособления.

Хорошо смотрится плетеная мебель, отделанная лаком, краской или прозрачным пигментом. Ее можно украсить узорами, сделанными путем выжигания, обжига или горячего печатания. Если в конструкцию плетеной мебели входят щитовые элементы, их можно оформить резьбой.

# Инструменты

Для работы вам потребуются специальные инструменты, в первую очередь ножи – для разрезания. Для снятия коры с прутьев используются щемилки. Расщепление прута на отдельные ленты производится колунками, которые могут быть трех-, четырехгранными или плоскими.

Потребуются также ножи-струги, которые бывают плоскостными (шоф) и краевыми (шмол). Используя их, можно делать ленты различной ширины. Проколы на прутьях делаются шильями различной толщины. Незаменимым инструментом для плетения являются жамки, которые используются для придания толстым прутьям формы. Внешне эти приспособления похожи на гаечные ключи.

Ряды выравниваются с помощью изера. Помимо этого, для плетения вам понадобятся стамески.

# Виды и конструкции плетеной мебели

Плетеная мебель может изготавливаться как отдельными предметами, так и гарнитурами, выполненными в едином стиле. В ассортимент плетеной мебели входят:

- ◆ столики и столы (обеденные, журнальные, детские, телефонные, круглой, овальной, прямоугольной и квадратной формы);
- ◆ стулья и табуреты (плетеные и палочные);
- ◆ кресла (для отдыха или работы, кресла-качалки, кресла-кушетки и др.);
- ◆ диваны (двух- и трехместные);
- ◆ кушетки (с плоскими и выпуклыми лежаками);
- ◆ детская мебель (качалки, кроватки, пеленальные столики и др.);
- ◆ банкетки и тумбочки;
- ◆ этажерки, вешалки, ширмы, полочки и т. д.

Плетеная мебель может быть изготовлена для городской квартиры, летней дачи, детской комнаты, оздоровительного учреждения и др. Ее основными достоинствами являются легкость и удобство эксплуатации. Кроме того, изделия из лозы выглядят изящно и придают помещению особый колорит.

В зависимости от конструкции различают:

– бескаркасную плетеную мебель, элементы которой изготовлены с использованием способов плетения по основам из ивовых прутьев. Палочный материал используется только при необходимости придать конструкции дополнительную жесткость;

– наборную, или каркасную, плетеную мебель, которая может состоять из прямолинейных или гнутых палочных деталей и включать в себя элементы, заполненные вставками и наборным плетением. Второй вариант каркасной мебели – изделия, собранные из стальных прутьев или дюралюминиевых трубок и содержащие элементы, которые заполнены наборным плетением из прутьев или другого материала, используемого для этой цели. Третий вариант каркасной мебели – палочные изделия, которые изготавливаются только из соединений палочных прямолинейных и гнутых деталей с применением элементов из древесины (крышки столов, сиденья, спинки, полки и др.). К четвертому варианту каркасной мебели относятся столярно-каркасные изделия со съемными или наглухо прикрепленными сиденьями или спинками. Пятый вариант – это полужесткие и мягкие изделия со съемными либо наглухо прикрепленными сиденьями и спинками (на пружинах) или с прокладкой, изготовленной из губчатой резины или другого настилочного материала.

Материалы, которые применяются для изготовления плетеной мебели, и ее конструкции должны соответствовать определенным техническим нормам. Виды плетения выби-

раются в зависимости от индивидуальных предпочтений. Это может быть простое одинарное плетение без рисунка или с рисунком, ажурное плетение в сочетании с другими видами плетения, наборное плетение (из одного, двух или трех прутьев) с использованием сплошной или частичной оплетки отдельных деталей изделия и т. д.

В качестве материала для плетения применяются ивовые палки и прутья, а также строганные ленты. Из палок изготавливаются рамки, каркасы и другие несущие элементы плетеных изделий, поэтому их поверхность должна быть чистой, ровной, без сучков, сколов и прочих дефектов.

Все элементы плетутся в соответствии с образцом (рисунком плетения). Оплетка и обивка выполняются без пропусков с равномерной плотностью. Лицевая поверхность мебели, которая не будет оплетаться, должна быть глянцевой. Ее следует тщательно выровнять и зачистить, убирая остатки коры, сколы, отщепы, вмятины и т. д.

При изготовлении гарнитура необходимо следить за тем, чтобы детали из однородных материалов точно совпадали по тону и цвету. Неоднородность допустима, но не более чем в трех местах одного изделия. При этом площадь каждого такого участка должна быть не более  $0,5 \text{ дм}^2$ . Готовое изделие должно иметь жесткую конструкцию и обладать достаточной прочностью, а в процессе эксплуатации сохранить свою форму и размеры. На горизонтальной поверхности плетеная мебель должна располагаться устойчиво и без перекосов (ис-

ключением являются кушетка и кресло-качалка).

Каркас плетеного изделия, для изготовления которого применялись ивовые палки, покрытые корой, должен соответствовать образцу (в зависимости от размеров допустимое отклонение составляет 3–5 мм). Разница в диаметре у однородных деталей в одном изделии должна быть не более 2 мм и иметь место не более чем в трех его участках. Максимально допустимое отклонение гнутых деталей от формы образца не превышает 5 мм.

# Виды и способы плетения

В зависимости от способа различают сплошное и ажурное плетение, а по видам – послойное, простое, рядами, квадратное, ажурное, веревочкой, загибкой и др.

Сплошное плетение предполагает простой и послойный методы, в отдельных случаях – плетение рядами или квадратное. Чтобы изделие выглядело более эффектно, можно комбинировать различные виды плетения (например, сплошное и ажурное, загибкой и веревочкой).

Роль основного плетения в любом изделии выполняет простое плетение. Научившись выполнять его, вы без труда освоите ажурное. Некоторые виды плетения будут подробно рассмотрены ниже.

## Плетенка

Плетенка, или простое (прямое) плетение, наглядно показана на рис. 1.

Этот способ является самым простым и именно с него нужно начинать обучение. Он заключается в том, что горизонтальные ряды огибают вертикальные (иными словами, прутья огибают стоячки). Расстояние между стоячками соответствует ширине 2–3 полос материала, поэтому обратите внимание на то, что полосы не должны переворачиваться

другой стороной.

Если во время плетения закончится прут, его конец следует закрепить за стоячком, с внутренней стороны прикрепить новый прут, а затем продолжить работу. В процессе плетения по окружности число стоячков должно быть нечетным.



Рис. 1. Плетенка в один прут: а – общий вид; б – схема выполнения; в – закрепление нового прута с обратной стороны стойки; г – присоединение нового прута



Рис. 2. Шахматка: а – узор; б – схема выполнения

## Шахматка

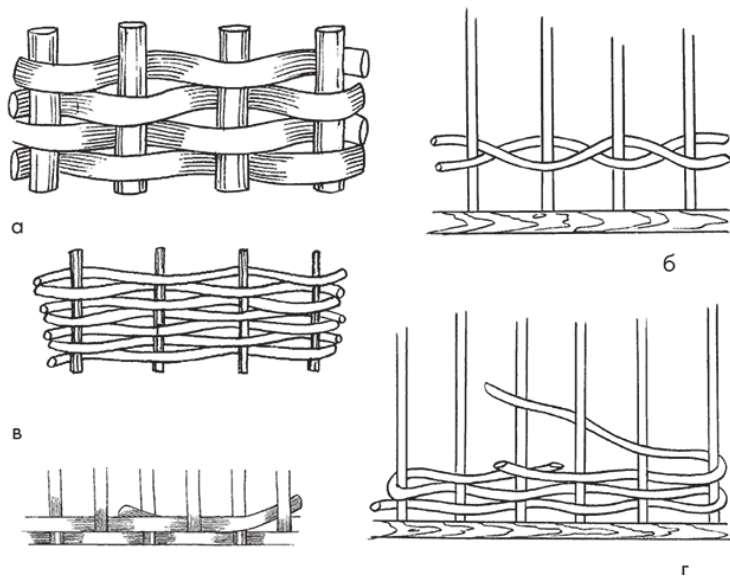
Если вы вбили четное количество стоячков, то плетение следует производить в два прута, в результате чего образуется шахматка (рис. 2). Закрепите прут и обходите им спереди, а затем сзади сразу по два стоячка. Если вы хотите добиться контраста, то используйте прутья разного цвета.

## Веровочка

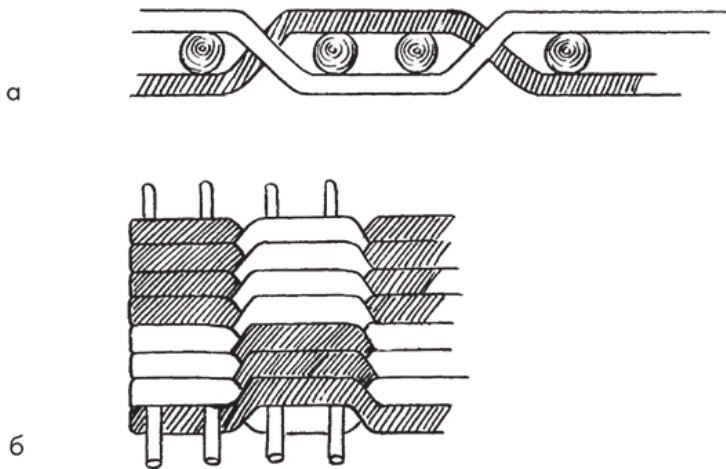
Для данного способа плетения берутся нечетное количе-

ство стоячков и длинные прутья. Последние должны быть достаточно длинными, чтобы каждый ряд выплетался одним прутком. Закрепите один прут с внутренней стороны, обогните им стоячок и выведите в соседнее отверстие. Потом закрепите и протяните 2-й прут. При этом его нужно направлять под внешний виток 1-го прута. Затем обогните следующий стоячок над 1-м прутком (рис. 3). Вы также можете сделать веревочку в три прута (рис. 4).

Закрепленный прут огибает сразу два стоячка, затем 2-й прут выводится из-под 1-го и огибает два стоячка над ним. 3-й прут кладется внахлест над 1-м и 2-м прутьями.



Рис. 3 Плетение веревочкой в 2 прута: а – I этап; б – II этап



Рис. 4. Плетение веревочкой в 3 прута: а – I этап; б – II этап

## Елочка

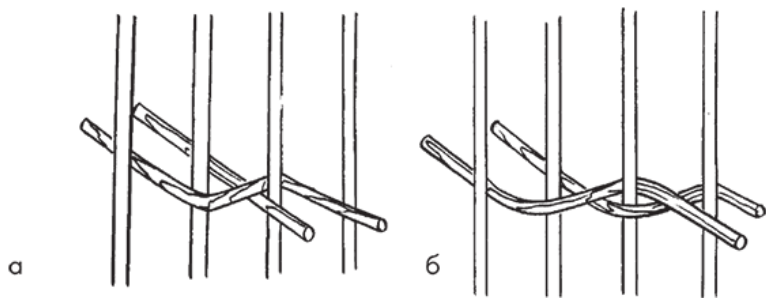
Характерная особенность данного способа плетения заключается в том, что перед тем как начинать его, необходимо сплести веревочку. Очередной ряд также выполняется веревочкой, но в противоположном направлении (рис. 5). Более сложным считается косое плетение, показанное на рис. 5.

Для того чтобы выполнить его, сначала с внутренней стороны основания закрепите 1-й прут, огибающий один стоячок спереди, а следующий – сзади. Плетение в данном случае выполняется под углом. 2-й прут следует зафиксировать слева и проложить так же, как 1-й.

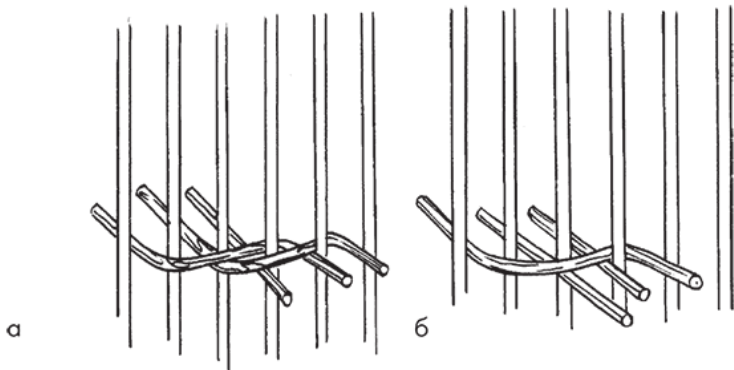

Рис. 5. Елочка



а

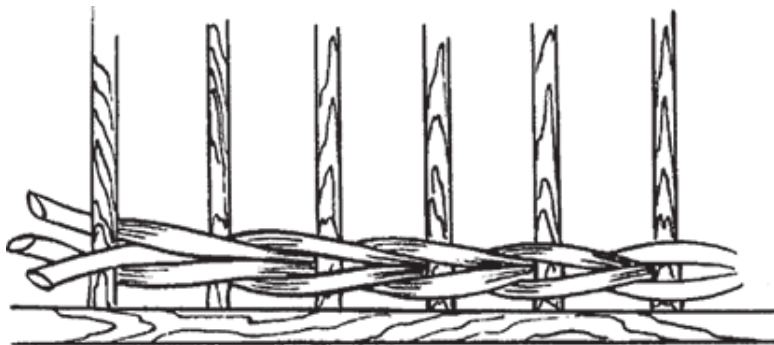
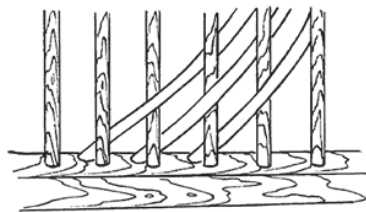
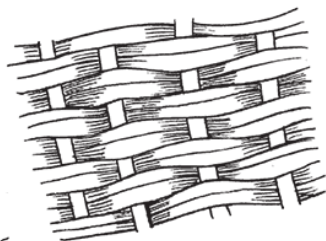

б

Рис. 6. Косое плетение: а – начальный этап; б – готовое плетение

## Ажурное плетение

В завершении большинства изделий нередко выполняется ажурное плетение, образец которого представлен на рис. 7. С

помощью данной техники можно создавать, например, уголки, овалы и другие элементы.

## **Прямой ажур**

Визуально это плетение напоминает полосы определенной ширины (рис. 8). В первую очередь сделайте первую часть плетения, которую следует закрепить веревочкой. Следующую часть нужно делать на небольшом расстоянии от нее и начинать с веревочки, после которой следует приступить к плетению основного узора.



Рис. 7. Виды ажурного плетения



Рис. 8. Прямой ажур

## **Ажур крестиком**

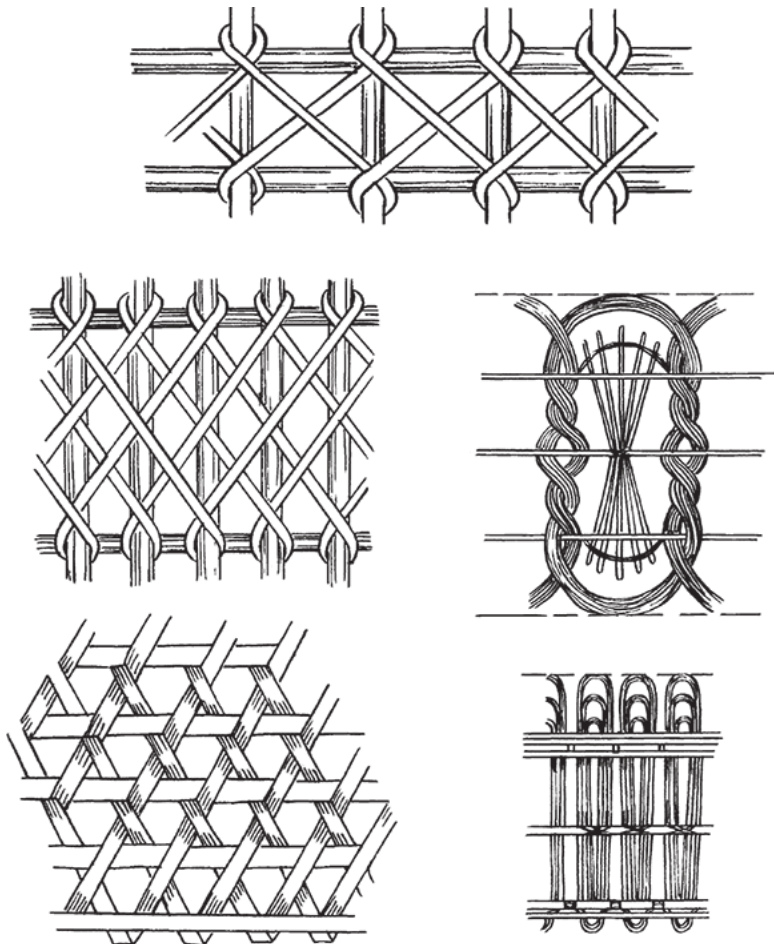
После того как вы выполните первую часть работы и завершите ее веревочкой, нужно перехлестнуть стоячки, отступить небольшое расстояние, сделать веревочку и переходить к основному узору (рис. 9).

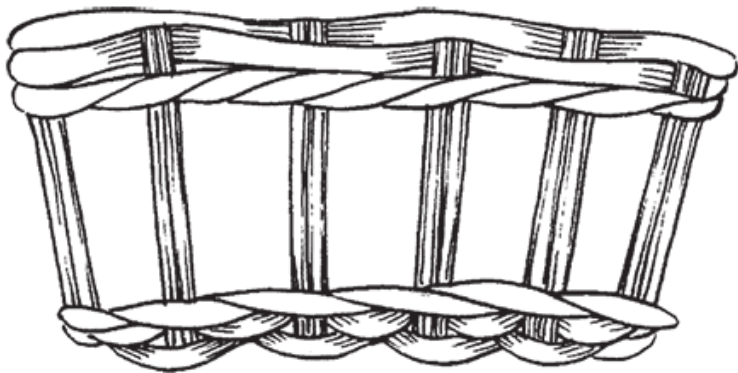

Рис. 9. Ажур крестиком

## **Ажур ромбиком**

Данный способ плетения похож на предыдущий, однако перехлест может быть не только двойным, но и тройным (рис. 10).

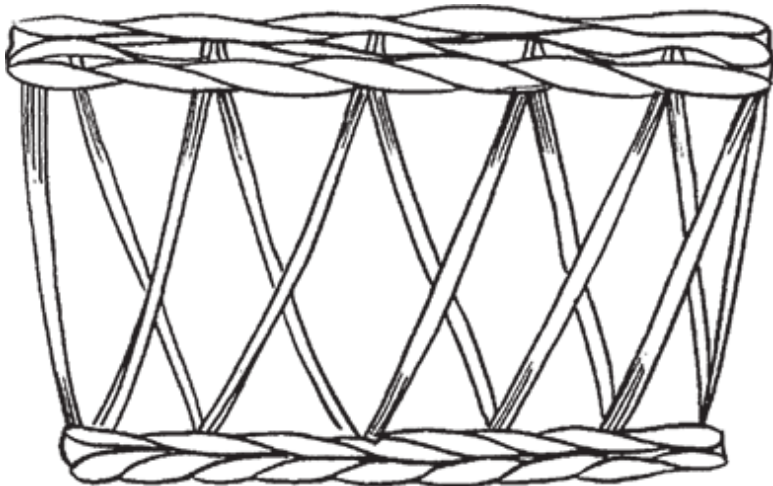

Рис. 10. Ажур ромбиком

## **Ажур углом**

Чтобы выполнить его, сделайте у стоячков надсечки, с помощью которых согните их. Концы обрежьте под углом и по-

местите в основание следующего стоячка (рис. 11).

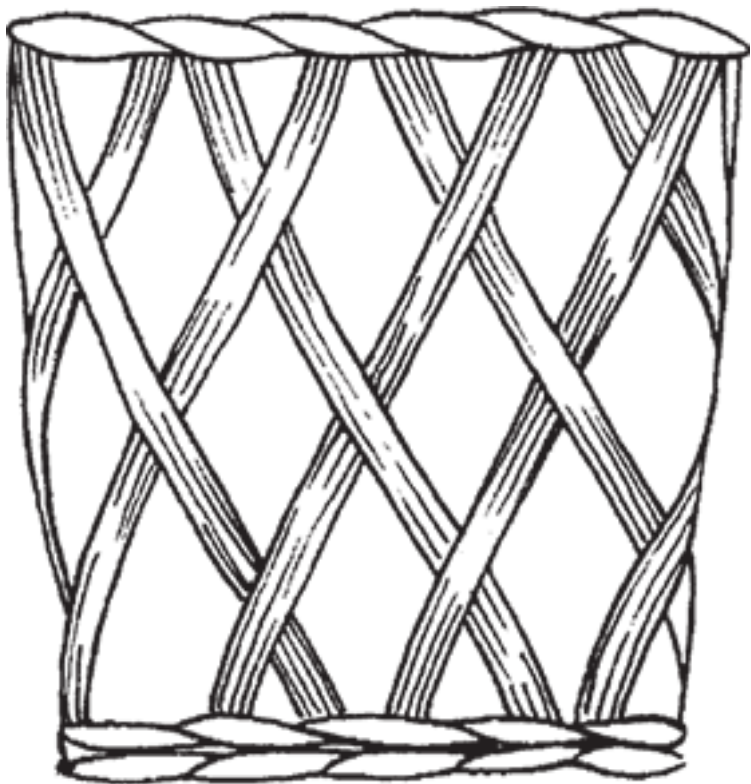

Рис. 11. Ажур углом

## Загибка

Плетение стенок завершите загибкой, которая будет рассмотрена на примере загибки косой. Она выполняется в несколько этапов:

- ◆ слева направо плетутся кромочные косички;
- ◆ один стоячок сгибается наружу с помощью шила. То же самое делается со следующим стоячком;
- ◆ 1-й стоячок направляется под 2-й и аккуратно выводится наружу;
- ◆ в образовавшееся колечко помещается клин, который

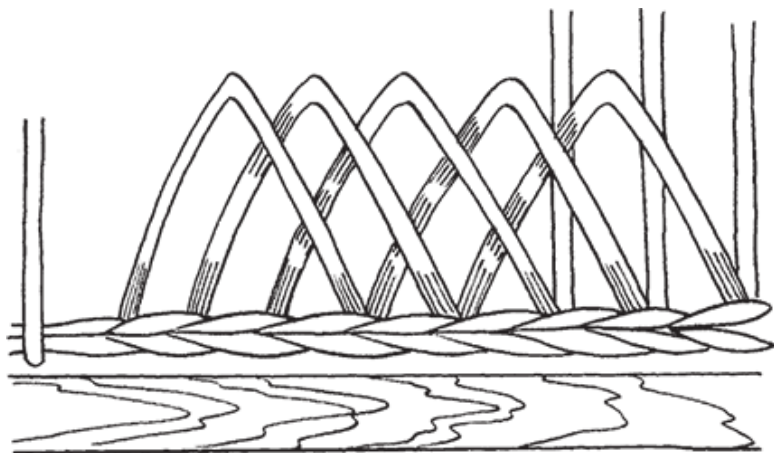
будет указывать начало плетения загибки;

◆ 3-й стоячок сгибается под 1-м и выводится наружу, а 2-й сгибается под 3-м и остается внутри;

◆ 1-м стоячком обходится 4-й, а затем выводится наружу. Так образуется первая тройка прутьев;

◆ 2-м стоячком обходится 5-й и тоже выводится наружу. Так образуется вторая тройка прутьев;

◆ 1-й крайний стоячок остается, как есть, а два других пропускаются под согнутой второй тройкой и очередной стойкой, а затем выводятся наружу. Аналогичные действия выполняются с другими тройками прутьев. При этом крайний прут всегда оставляется справа;

◆ в конце плетения концы трех пар прутьев прячутся в косу, а оставшиеся обрезаются.

# Соединение деталей

Об основных способах соединения деревянных деталей было рассказано в разделе «Древесина», поэтому ниже будут рассмотрены лишь некоторые из них.

Наиболее часто при скреплении деталей плетеной мебели применяется соединение на косой срез (рис. 12). Место такого соединения оббивается лозовой лентой. Детали, выполняющие функцию амортизаторов, соединяются способом обхвата (рис. 13).

Применяются и другие типы соединений, например угловые подстрелками и подлучками (рис. 14). Чтобы усилить их, выполняется не менее пяти винтов ивово́й лентой.

Чтобы придать плетеной мебели дополнительную устойчивость, используются проножки. Их детали скрепляются гвоздями и оббиваются ивово́й лентой. Проножки должны быть расположены на высоте 120 мм от уровня пола. Они могут быть крестообразными и двутавровыми (рис. 15).



Рис. 12. Соединение деталей на косой срез



Рис. 13. Соединение деталей каркаса способом обхвата



Рис. 14. Угловые соединения: 1 – подстрелками; 2 – подлучками

При изготовлении плетеной мебели стоячки могут крепиться к палкам каркаса следующими способами (рис. 16):

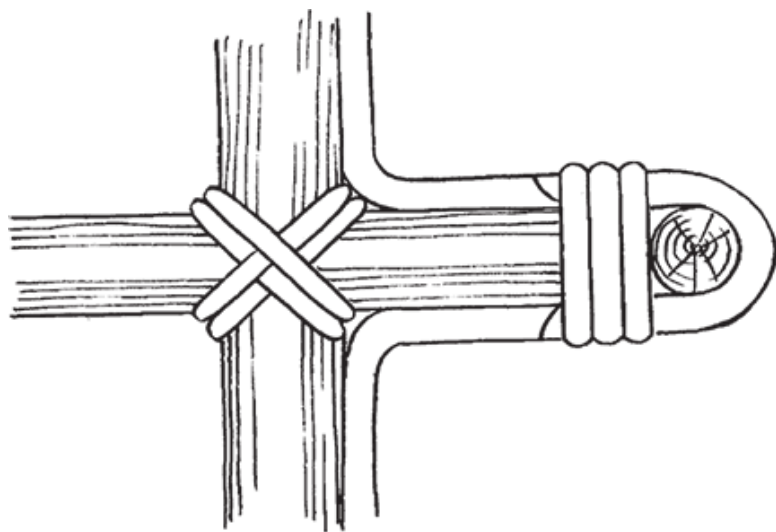
- ◆ затяжной петлей;
- ◆ одинарной петлей;
- ◆ двойной петлей.

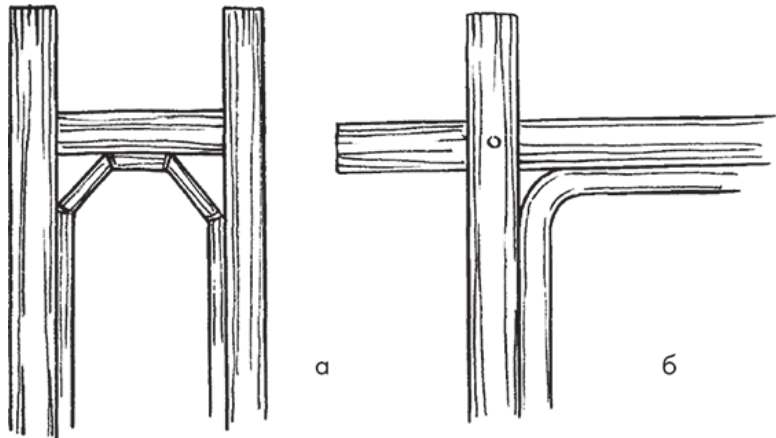
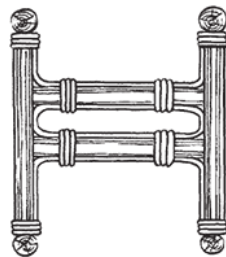
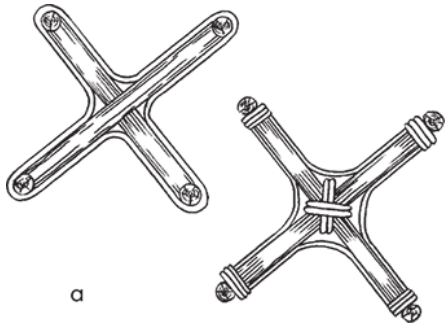

а

б

Рис. 15. Виды проножек: 1 – крестообразная; 2 – двутавровая



Рис. 16. Крепление стоячков к палкам каркаса: 1 – затяжная петля; 2 – одинарная петля; 3 – двойная петля

# Подготовка ивовых прутьев к работе

Сначала ивовые прутья срезаются и сортируются по возрасту, длине и толщине, после чего освобождаются от листьев. Для сохранения первоначального цвета их нужно тщательно высушить. Разложите их ровным слоем на проветриваемом участке и накройте навесом. Другой способ сушки заключается в том, что они ставятся в вертикальное положение на грунт, покрытый брезентом. Последнее обязательно, поскольку в противном случае прутья будут впитывать влагу из почвы, в результате чего приобретут некрасивый цвет.

Хранить высушенные прутья можно на решетчатом помосте, который устанавливается на высоте 0,4 м от поверхности земли. Для удобства дальнейшей работы соберите побеги в пучки. Впоследствии их нужно уложить так, чтобы каждый последующий ряд был перпендикулярен предыдущему. Верхние побеги располагайте близко друг к другу, чтобы в результате получился двусторонний скат.

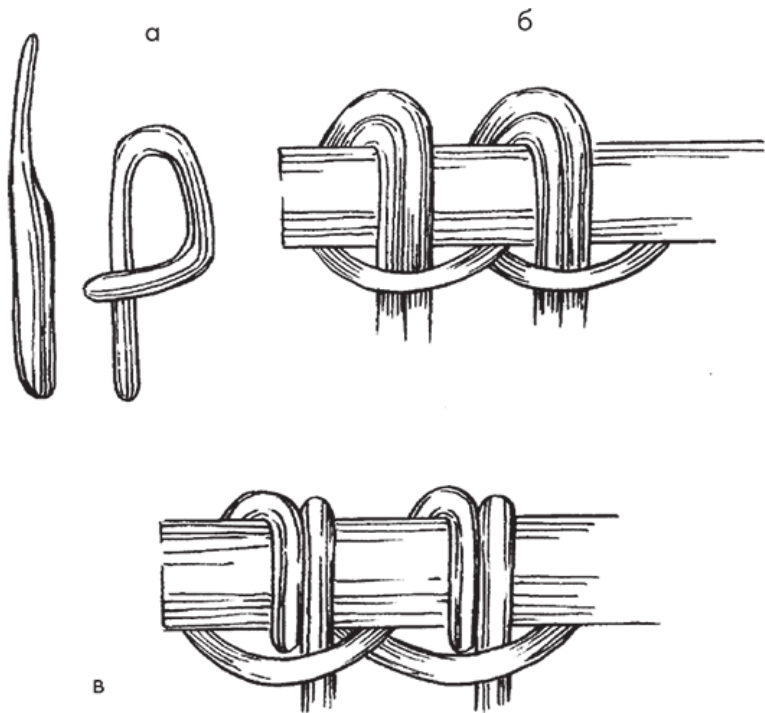
Для защиты прутьев от пересыхания применяются соломенные маты, закрепленные сверху и по бокам жердями. Хранить неокоренные побеги, уложенные штабелями, лучше всего в закрытом и хорошо проветриваемом помещении.

## Удаление коры

Очищение от коры является одним из самых важных моментов подготовки прутьев к работе и проводится непосредственно перед началом плетения. От правильности выполнения данной процедуры зависит прочность будущего изделия. После нее на поверхности прута не должно остаться ни одного кусочка коры. Тщательно очищенный прут имеет белый цвет и блеск, на нем нет царапин, надломов и трещин. Гибкие и эластичные побеги очень удобны в плетении.

Удаление коры можно выполнять в любое время года, однако наиболее качественное окорение получается при очищении побегов, срезанных ранней весной и во время сокодвижения. Можно также собирать прутья в конце лета, кора с них тоже удаляется легко.

Если заготовка материала осуществлялась осенью или зимой, то его нужно хорошо подготовить. Применяются два способа подготовки ивовых прутьев, которые были срезаны до начала сокодвижения, – искусственное оживление и термическая обработка (пропаривание и проваривание).

## Проваривание

Нужно учитывать, что прутья, подготовленные таким образом, не отвечают всем требованиям. Со временем они

обычно приобретают бурый или красный цвет. Оттенок зависит от того, какое именно красящее вещество содержалось в коре и оказывало воздействие на нижележащие слои материала при проваривании. Профессионалы используют для этой процедуры баки или выварки. При этом побеги укладываются с загибом по окружности дна, благодаря чему после обработки приобретают изгиб. Вместо выварки или бака можно взять специальный металлический котел (рис. 17), который нужно ставить на открытом воздухе и топить с помощью дров. Под таким приспособлением обязательно предусматривается дымоход. Его несложно выложить самостоятельно, используя строительный кирпич. В самом конце нужно установить трубу.

Такой котел можно заменить электрическим (рис. 18) или снабдить газовой горелкой. Чтобы соорудить первый, вам потребуется труба длиной 2,4 м и диаметром 30 см. Ее боковые отверстия нужно закрыть, приварив к ним листы стали, а в получившемся котле сделать два проема. К краю каждого из них прикрепите петли и повесьте на них специальные дверки с ручками. К нижней стороне котла следует приварить ножки, а на торцевых сторонах выполнить по два отверстия (для тэнов). С лицевой и обратной стороны в местах крепления тэнов сделайте прокладки из резины.



Рис. 17. Котел для проваривания ивовых прутьев

Мощность тэнов для электрического котла не должна превышать 3 кВт. Корпус установки заземляется с целью безопасности. Электрический кабель должен быть достаточно длинным и раздельным. Для слива воды нужно предусмотреть патрубок, который приваривается внизу. Перед заполнением емкости он закрывается пробкой. Чтобы уменьшить испарение, во время проваривания котел нужно накрывать брезентовым полотном. Прежде чем закладывать прутья, заполните котел водой и доведите ее до кипения (обычно это занимает около 2 часов). Материал должен быть связан в небольшие пучки. Варить побеги следует не более 2 часов.

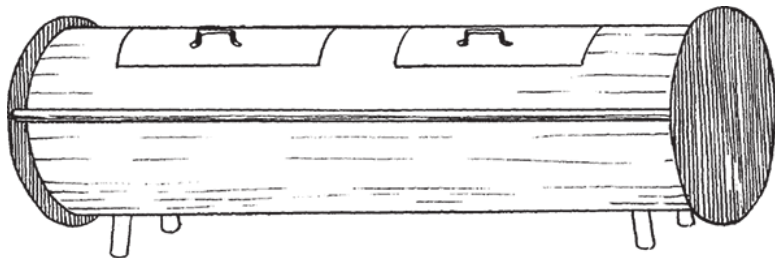

Рис. 18. Электрический котел для проваривания ивовых прутьев

После обработки выньте их из котла и положите на снег либо в холодную воду, а затем очистите от коры.

## **Искусственное оживление**

Данный метод представляет собой вымачивание прутьев, с которых предварительно срезаются засохшие концы. После этого материал собирается в небольшие пучки, связывается шпагатом и устанавливается в большой емкости из дерева (например, в ушате) комлями вниз (рис. 19).

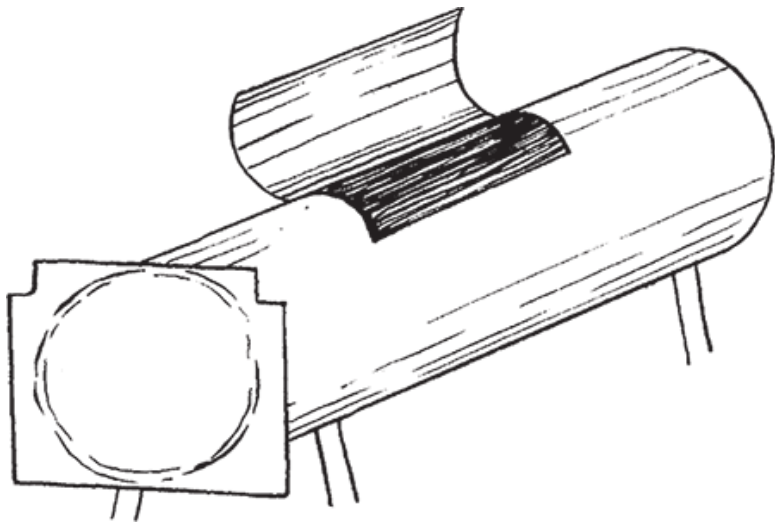
Прутья заливаются очищенной водой, температура которой составляет около  $14^{\circ}\text{C}$  до уровня 15–18 см. Она не должна быть грязной, иначе древесина приобретет некрасивый цвет. В процессе вымачивания воду можно добавлять по мере необходимости.

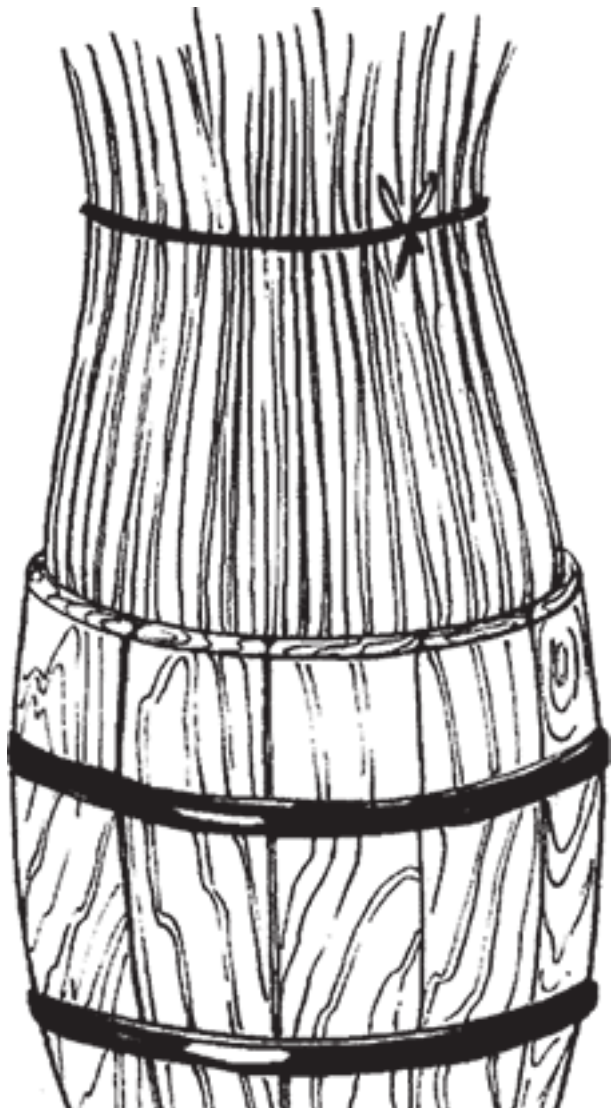

## Рис. 19. Правильная установка пучка из ивовых прутьев в деревянной емкости

Прутья нужно вымачивать в течение 14 дней, а затем достать 1–2 шт. и попробовать удалить с них кору. Если у вас получается делать это без особых усилий, то можно окорить все прутья. При возникновении сложностей оставьте материал для вымачивания еще на несколько дней. Нередко бывает и так, что искусственное оживление не дает ожидаемого результата (кора не снимается или же это можно сделать с большим трудом). В этом случае побеги рекомендуется кипятить в течение 2 часов.

Прутья, очищенные от коры, необходимо тщательно высушить. Для этого они укладываются на открытое место под навесом. Прежде чем приступать к плетению, их нужно хорошо увлажнить по всей длине.

Кора снимается в направлении от верха к комлевой части. Острым ножом выполните аккуратный надрез по всей длине, двигаясь от комля к верхушке. Не надавливайте на инструмент, иначе можно повредить слои древесины, расположенные под корой. Теперь на расстоянии 0,25 длины прута вылущите белый стержень из коры. Поместите палец между корой и стеблем и сдвиньте прут в сторону верхнего конца. После этого в процессе лущения двигайтесь в сторону комлевой части.

Старайтесь не загибать кору на 180°, так как она мо-

жет порваться. Окоренные прутья сохнут достаточно быстро, а в высушенном состоянии становятся хрупкими и ломкими. Поэтому профессионалы рекомендуют очистить столько прутьев, сколько вам потребуется для одного изделия.

Иногда окоренные прутья укладывают на хранение. Как отмечалось выше, предварительно они высушиваются, связываются в пучки и укладываются в бурты. Перед плетением их нужно вымочить в воде, чтобы они вновь стали гибкими и эластичными.

Для очищения ивовых прутьев от коры применяется специальный инструмент – щемилка. Подготовленные прутья следует положить справа от себя и по очереди пропускать через отверстие этого устройства (рис. 20). Профессионалы умеют очищать с помощью щемилки несколько прутьев одновременно.



Рис. 20. Очищение ивовых прутьев с помощью щемилки

Современные мастера используют различные виды щемилок (рис. 21), которые бывают деревянными и металлическими. Для работы инструменты вкапываются в грунт, устанавливаются на твердой поверхности или кладутся на пол.

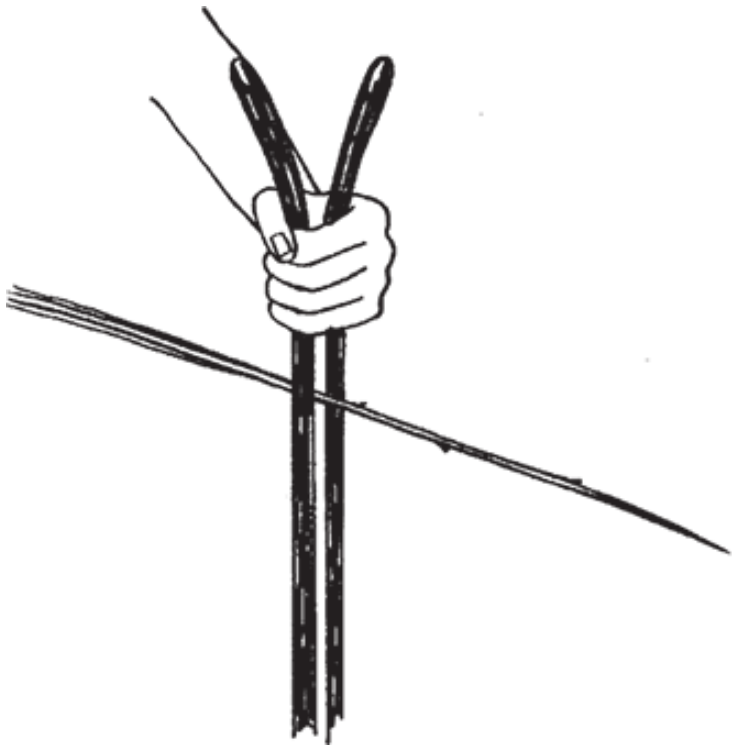

Рис. 21. Щемилки: а – деревянная; б, в – металлическая; г – щемилка-станок; д – деревянная с проволочной прокладкой

После прохождения прута через щемилку кора собирается в верхней его части. Удалять ее нужно вручную (рис. 22).

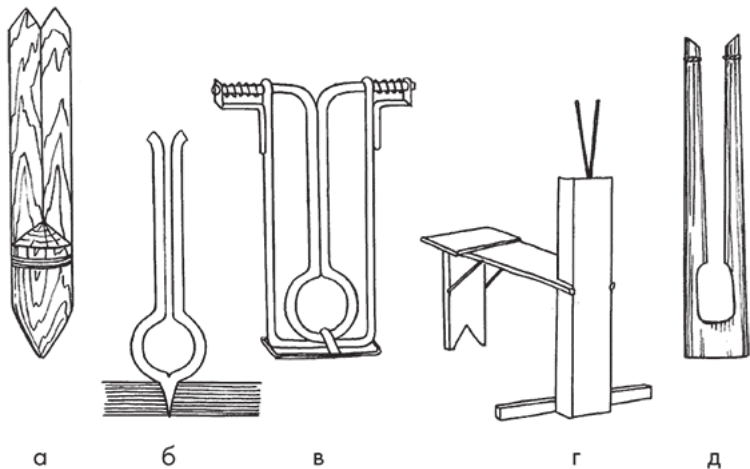

Рис. 22. Снятие остатков коры с верхней части прута

## **Сортировка и подготовка к хранению**

После того как вы отсортируете очищенные от коры пруты, вам потребуется большая круглая емкость (бочка или бак с ровными краями). Соберите побеги в пучок и устано-

вите в ней вместе с деревянным брусом, на который предварительно должна быть нанесена мерная шкала (рис. 23, а).

Достаньте из пучка наиболее длинный прут (вы будете использовать его в качестве шаблона). При сортировке разложите прутья по размеру, формируя таким образом несколько пучков (рис. 23, б). Для удобства вы можете использовать систему маркировки, которая представлена в табл. 1.

Таблица 1

### СИСТЕМА МАРКИРОВКИ ИВОВЫХ ПРУТЬЕВ

Номер прута	Длина прута
1	25–85 см
2	85–95 см
3	95–115 см
4	115–145 см
5	Более 145 см



Рис. 23. Сортировка ивовых прутьев: а – подготовка прутьев; б – пучки прутьев, рассортированных по размеру

Полученные пучки перевяжите шпагатом (желательно в двух местах) и пронумеруйте соответственно размеру прутьев. Оптимальный диаметр пучка со стороны комля составляет 1 м. При сортировке необходимо обращать внимание и на внешний вид материала. Например, для плетения непри-

годны побеги с червоточинами, сколами, трещинами, наростами и другими механическими повреждениями и дефектами. Если вы разломите ивовый прут высокого качества, то в месте излома будут видны острые волокна древесины. Материал, который имеет пятнистую либо грязно-серую поверхность или неприятный запах, нельзя использовать для изготовления мебели и других предметов.

Некоторые недостатки материала можно устранить. Например, желтые или темные пятна можно замаскировать специальными красителями. Альтернативой этому способу является отбеливание подготовленных прутьев. Следует отметить, что для данной процедуры пригодны не все побеги. Под воздействием высокой температуры материал зеленого цвета становится красно-бурым, поэтому отбеливать его не имеет смысла.

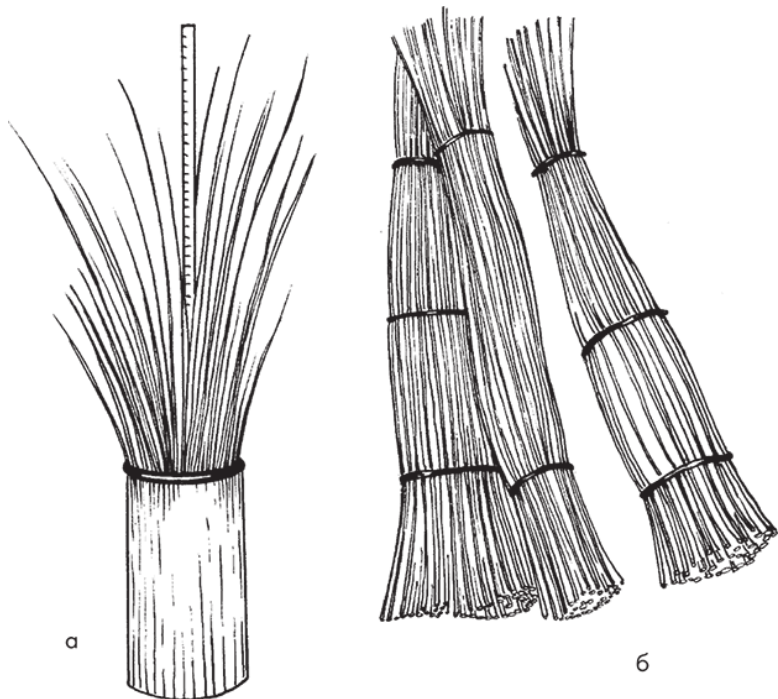
Специалисты также проводят окуривание прутьев серой (60 г на 1 м<sup>3</sup> используемой емкости). Подготовленные и хорошо увлажненные побеги укладывают тонким слоем в герметичные камеры или ящики. Сера помещается в металлический или глиняный сосуд, а затем выливается в камеры и поджигается. После того как она хорошо разгорится, дверцы камеры следует плотно закрыть. Если имеются щели, их необходимо предварительно законопатить густым раствором глины. Вся процедура окуривания проводится в течение 5–6 часов.

При отбеливании ивовых прутьев также применяется сер-

ная кислота. Для этого нужно соединить ее (1 часть) с гашеной известью (35 частей) и водой (50 частей). Полученный состав следует использовать в количестве 1,5–1,8 л на 1 м<sup>3</sup> емкости. Аккуратно налейте его в сосуд и поставьте в ящик или камеру, а затем плотно закройте дверцы. Продолжительность обработки составляет 1–2 суток.

Другой вариант отбеливания – вымачивание прутьев в растворе, приготовленном из 2 %-ной серной кислоты, хлорной извести и воды. В первую очередь соединяются хлорная известь (1 часть) и вода (15 частей), после чего добавляется небольшое количество серной кислоты.

Но лучше всего отбеливать ивовые прутья с помощью натуральных веществ, например древесной золы. Для этого ее нужно просеять, пересыпать в стеклянную емкость, залить водой (в пропорции 1 кг золы на 10 л жидкости), перемешать и поставить на огонь. Прежде чем раствор закипит, опустите в него небольшой пучок прутьев и варите в течение 30 минут, затем извлеките побеги, промойте холодной водой и тщательно высушите.

Древесная зола может быть заменена мыльным раствором, который тоже нужно нагревать на огне. Но в этом случае подготовленные прутья должны вариться при слабом кипении.

## **Хранение материала, заготовленного осенью и зимой**

Срезанные и подготовленные прутья можно оставить для дальнейшей работы. Чтобы они сохранили свои свойства, их следует заморозить. Для этого побеги соберите в бурты и выкладывайте тонкими слоями, пересыпая каждый из них снегом. Полученный таким образом «стог» со всех сторон засыпьте снегом.

При сильных морозах его нужно полить водой, чтобы образовалась корка, которая защитит прутья от вымерзания. Покрытые льдом бурты можно накрыть слоем сухих листьев, соломы или опилок. В верхней части следует сделать накат из грунта толщиной от 15 см.

## **Изготовление лент**

Ленты, из которых плетется мебель, изготавливают из прутьев толщиной (в комлевой части) до 1 см. Для этой цели можно применять прутья с большой сердцевиной.

Выдержите ивовый прут в воде и оберните целлофановой пленкой. Путья небольшой толщины следует раскалывать в направлении от комля, а толстые – в направлении сверху. Предварительно секатором нужно удалить самую тонкую часть побега (рис. 24). После этого прут разделяется на три

части (по длине), устанавливается колунок и заготовка раскалывается таким образом, как показано на рис. 25.



Рис. 24. Удаление тонкой части верхушки ивового прута



Рис. 25. Раскалывание прута с помощью колунка

Раскалывание выполняется резкими движениями (колунки следует направлять вдоль прута). Получение высокока-

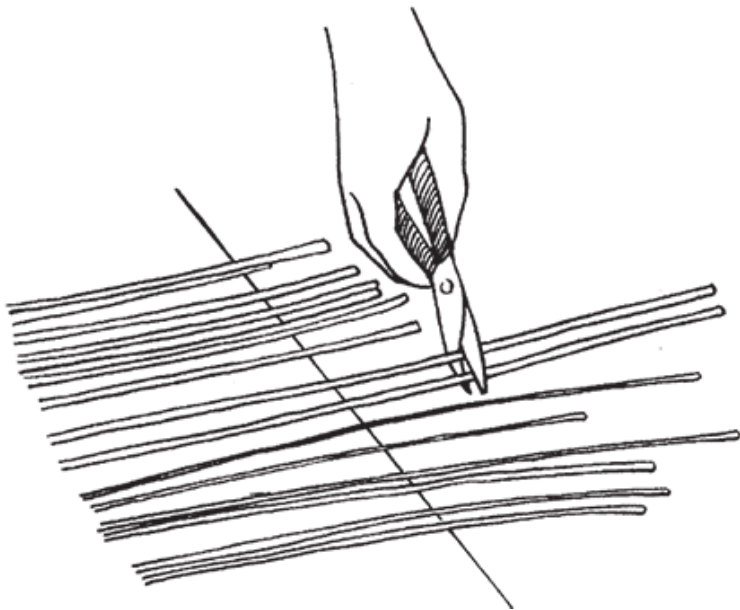
чественных ивовых лент возможно лишь при использовании инструмента, выполненного из рога, кости, металла или древесины твердых пород (рис. 26).

Деревянное приспособление можно сделать и своими руками. Для этого вам потребуется круглая заготовка диаметром 3 см и длиной 10 см. Отступите от края детали на 4 см и нанесите по окружности линию, а затем сделайте разметку торцевых сторон (разделите плоскость на четыре равные части, а затем каждую из них – пополам). После этого нанесите на заготовку оставшиеся разметочные линии (рис. 27).

Выполните пропилы, направляя ножовку от нанесенной по окружности линии к середине торцевой стороны заготовки (рис. 28). Спилите клиновидные сегменты, ведя инструмент от соседних разметочных линий (рис. 29, а), и удалите те, что находятся с торцевых сторон каждой части детали (рис. 29, б). Выровняйте поверхность спилов стамеской (рис. 30), а затем обработайте ее, используя теплую олифу или масло (рис. 31).

Заготовки для лент (шины) отстрогайте по толщине (рис. 32). В это время деталь следует держать перед ножом инструмента, прижимая ее большим пальцем (для его защиты используйте напалочник или кусок толстой кожи).



Рис. 26. Колунки: а – металлические; б – деревянные



Рис. 27. Разметка заготовки при изготовлении деревянного колонка

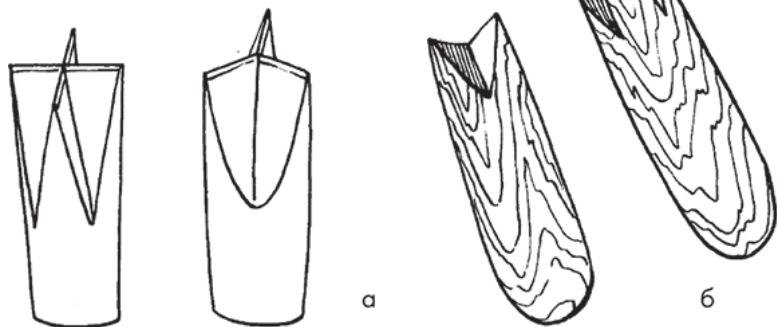

Рис. 28. Выполнение пропилов

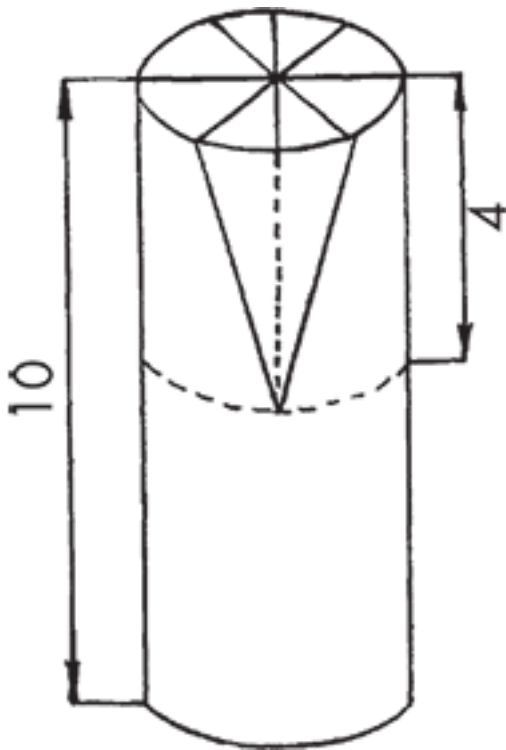

Рис. 29. Спиливание клиновидных сегментов: а – I этап; б – II этап

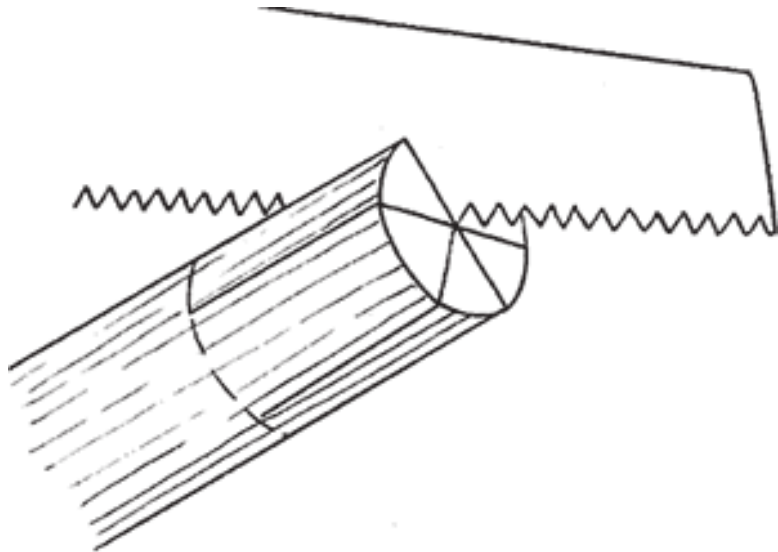

Рис. 30. Выравнивание поверхности колунка стамеской

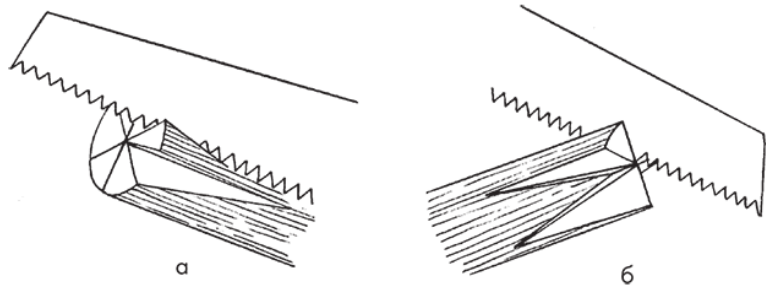

Рис. 31. Обработка поверхности колунка олифой (маслом)

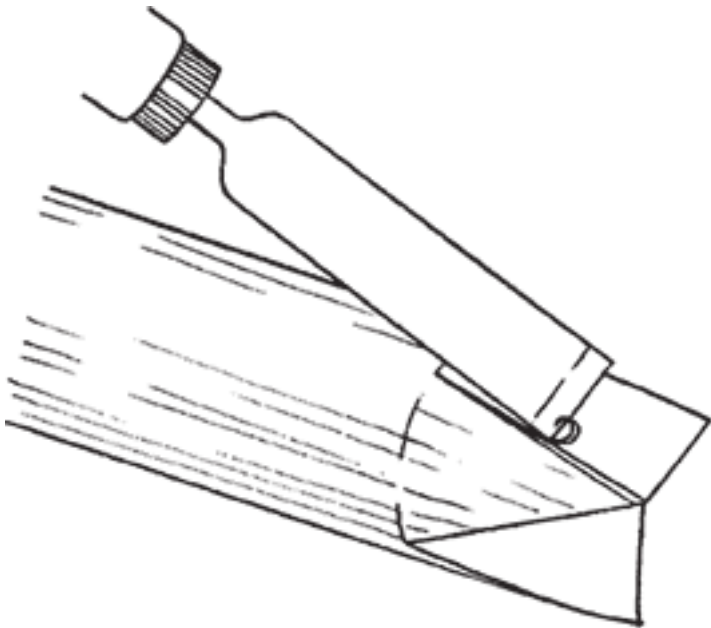

Рис. 32. Стругание шины с помощью шофа

Обработка шины выполняется в несколько этапов. При этом постепенно снимаются тонкие пласты древесины. Прежде чем приступить к следующей операции, ленту нужно перемещать так, чтобы она была расположена рядом с узкой частью шофа.

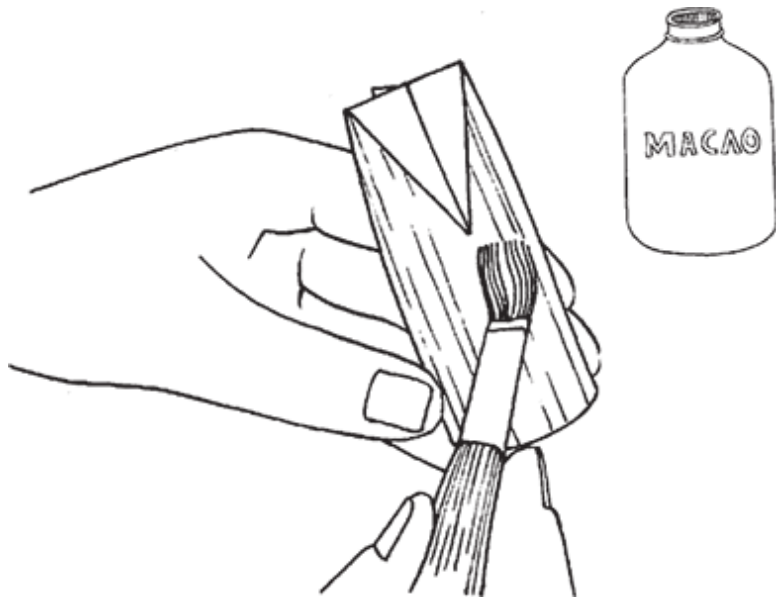
Шоф также можно изготовить самостоятельно, если у вас есть лезвие из прочной стали. Полотно механической пилы для этой цели не подходит из-за небольшой толщины.

Чтобы сделать режущий элемент шофа, возьмите лезвие электрорубанка с отверстиями и прикрепите его к дощечке, выпиленной из древесины твердых пород. Последняя должна иметь углубление для установки лезвия (рис. 33).

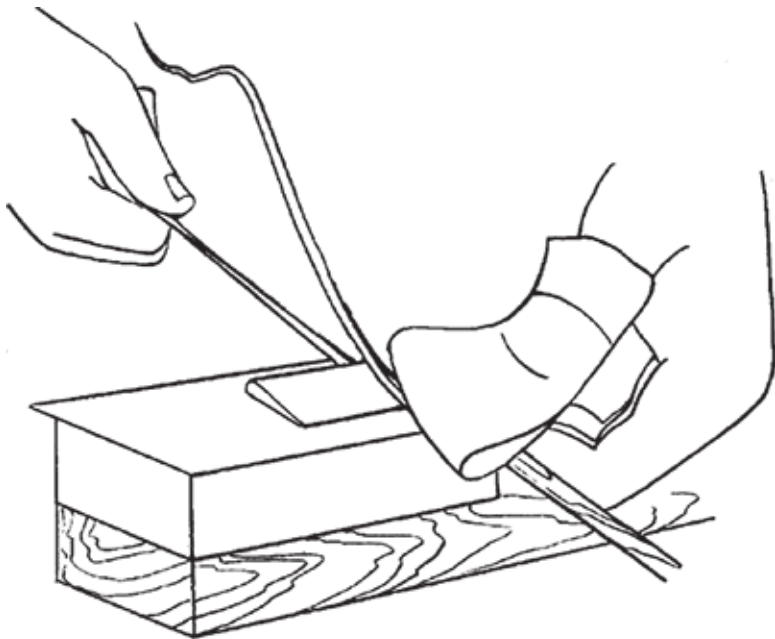
Поверхность углубления нужно покрыть металлом. Лезвие расположите фаской вверх под углом в  $5^\circ$  (направлять его нужно в сторону ленты). Нож закрепите на основании с помощью шурупов.

Ивовые ленты для плетения мебели нужно строгать по ширине шмолем. Чтобы изготовить такой инструмент, вам потребуется кусок толстой доски. Выполните на ее поверхности неглубокую продольную борозду – она будет направляющей для обрабатываемой ленты. С обеих сторон сделайте надрезы под лезвия (работать нужно, двигаясь от середины). Ножи изготовьте из ненужного полотна слесарной ножовки. Затачивайте фрагменты пилки в одном направлении, после чего установите заточенной плоскостью наружу от борозды, закрепите в предварительно выполненных бороздах и вбейте молотком. Направляющие (гвозди) вколотите справа и слева от канавки. Чтобы работать с ивовыми лентами, вам потребуются шмолы трех размеров (рис. 34).



Рис. 33. Монтаж деталей самодельного шофа



Рис. 34. Работа со шмолом

## **Загибание палок**

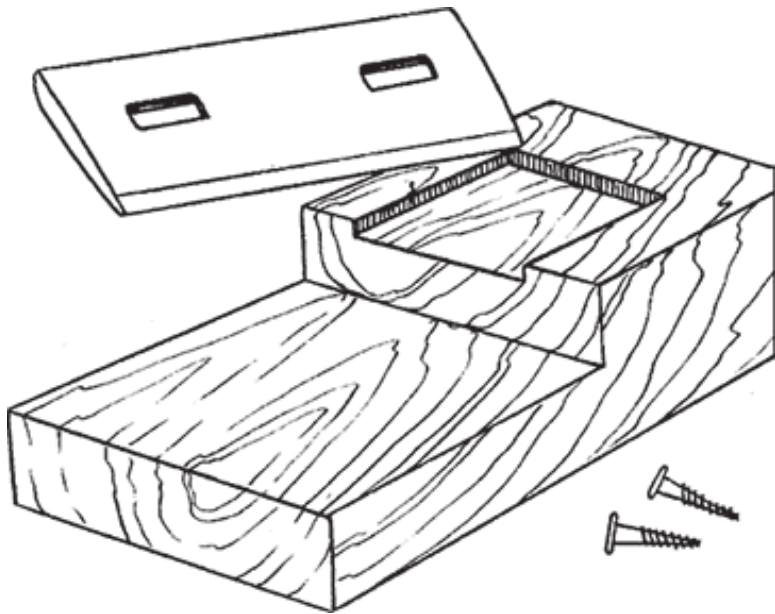
Для придания палкам необходимого изгиба профессионалы применяют ДСП, поверхность которых предварительно отделяется масляной краской. Когда она высохнет, из листа можно выкроить круглые или полукруглые детали нужного размера. Теперь заготовки следует закрепить поверх деревянной основы. При работе палки нужно размещать по периметру детали. Чтобы они сохраняли изгиб, используйте для фиксации деревянный клин, вбивая его между прибитыми гвоздями брусками и уложенными вокруг образца палками. Другой вариант – забить гвозди в основание. Готовые палки снимаются с шаблона через 7 дней. Перед началом работы необходимо повысить эластичность материала с помощью жамки (рис. 35). Это приспособление легко сделать са-

мостоятельно. Для этого вам потребуется толстый деревянный брусок.

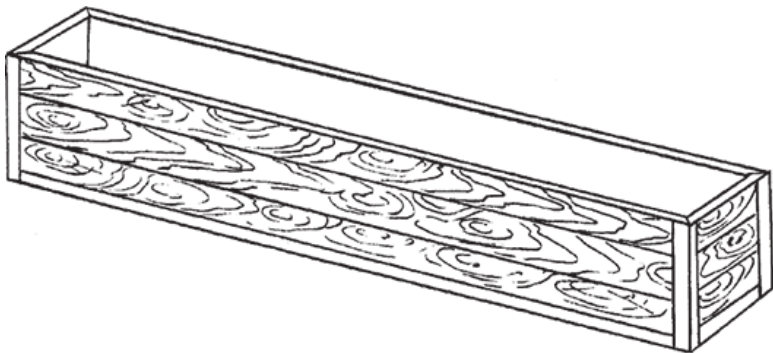

Рис. 35. Подготовка палки с помощью жамки

## **Вымачивание прутьев и палок**

Как отмечалось выше, прежде чем плести из палок и прутьев мебель и другие изделия, их необходимо выдерживать в воде в течение 15–20 минут, а затем обернуть полиэтиленовой пленкой. Можно использовать длинную узкую емкость размером 25 × 25 × 230 мм с высокими стенками.

Подойдет для этой цели и специальная деревянная ванна.

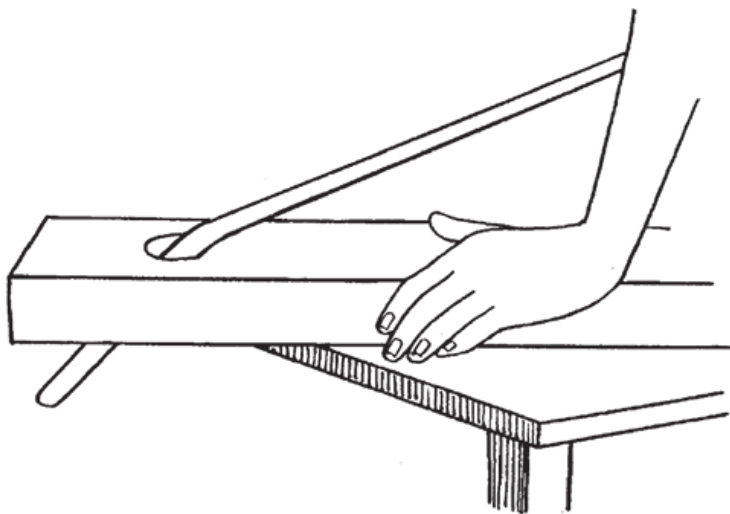
Она делается так: возьмите доски из древесины твердых пород шириной не более 150 мм и толщиной не менее 40 мм и скрепите их гвоздями, как показано на рис. 36.

Щели и трещины заделываются ватой или ветошью. Чтобы можно было сливать использованную воду, на дне высверлите отверстие диаметром 20 мм. Для его закрывания используйте резиновую или деревянную пробку. Готовую ванну наполните водой и оставьте на несколько часов, чтобы доски могли разбухнуть. Пропитанная водой древесина увеличится в объеме, в результате чего закроются трещины и щели.



Рис. 36. Деревянная ванна для вымачивания ивовых прутьев и палок

Во время хранения ванна также должна быть наполнена водой, которую необходимо регулярно менять. Чтобы сде-

Для емкости для предварительной обработки ивовых палок и прутьев, можно взять полотна оцинкованного железа размером 30 × 30 × 190 см. Места соединения листов на торцах следует зачистить соляной кислотой и обработать припоем. Для сливания воды из такой ванны используется шланг. Для удобства установите емкость на козлы (возвышение). Чтобы днище не прогибалось, сделайте основание из доски и деревянных реек.

# Табуреты

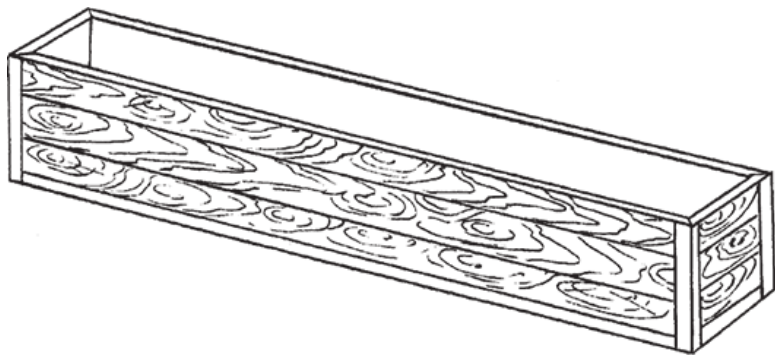
Вы можете изготовить табурет с тремя, четырьмя или семью ножками. Он может быть жестким или полумягким, с проножками или без них. Размеры деталей и сборка узлов квадратного, полумягкого и круглого ажурного табуретов показана на рис. 37–39. Все эти модели изготавливаются по одному и тому же принципу. Вам понадобятся мебельная палка толщиной 20–30 мм, пластины, ленты и прутья диаметром 5–10 мм. Средняя высота табурета – 420–450 мм, а диаметр сиденья – 330–390 мм.



Рис. 37. Полумягкий табурет (размеры указаны в милли-

метрах)



Рис. 38. Табурет с квадратным сиденьем (размеры указаны в миллиметрах)

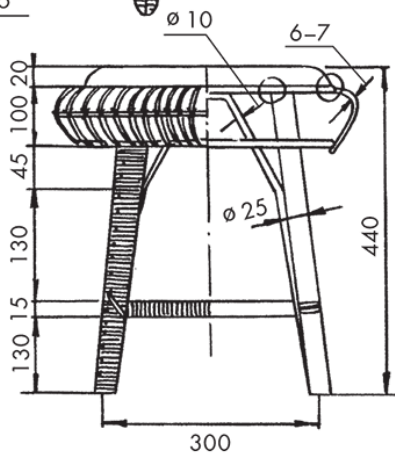
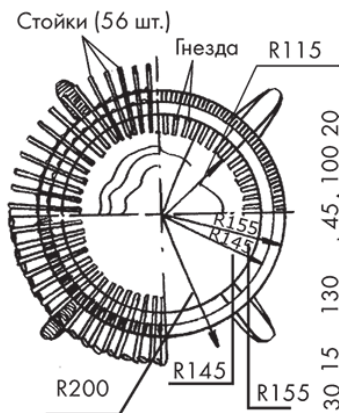
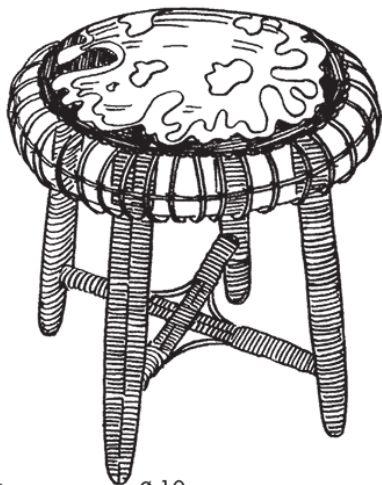
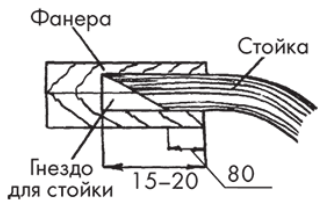
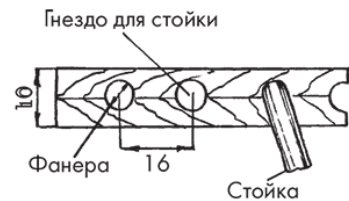

Рис. 39. Круглый ажурный табурет (размеры указаны в миллиметрах): 1 – ажур; 2 – верхнее кольцо; 3 – декоративная лента ажюра; 4 – нижнее кольцо; 5 – подстрелка; 6 – лента; 7 – декоративная лента; 8 – проножка; 9 – обвивка; 10 – подлучка; 11 – гвоздь (20, 30, 40 или 60 мм); 12 – ножка; 13 – вставка крышки сиденья; 14 – упорная палка верхнего кольца

## Детали каркаса

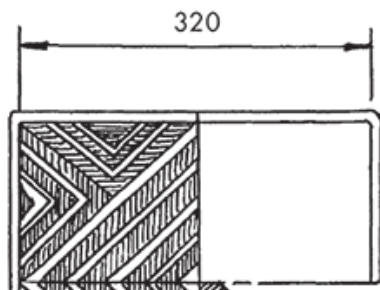
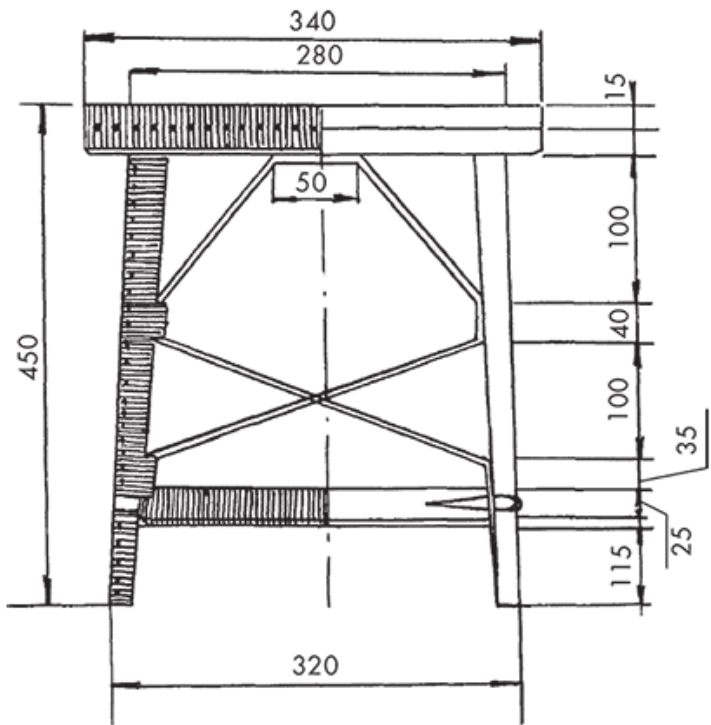
В каркас данной модели табурета входят 2 обруча и 4 ножки. Последние имеют длину 500 мм, толщину 30 мм и вырезаются из ивовой палки. Их нижнюю часть следует выгнуть, а среднюю срезать на две трети толщины (это необходимо сделать для того, чтобы концы ножек были тонкими). Длина срезанной части составляет 120 мм.

С использованием шаблона выгибаются два обруча – нижний (диаметр 330 мм) и верхний (диаметр 280 мм).

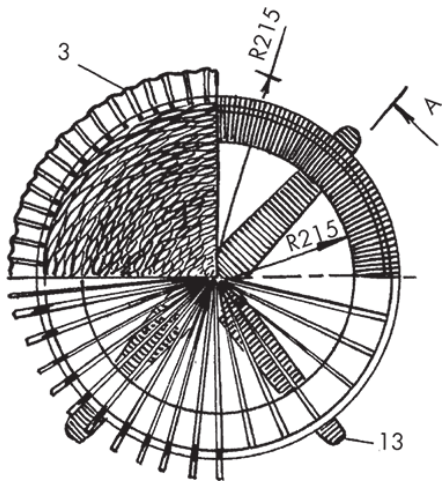
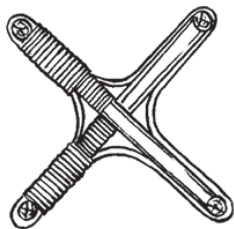
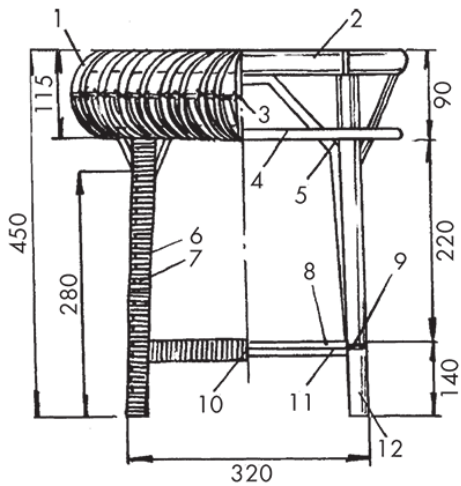
## Подготовка проножек

Проножки изготавливаются из двух ивовых палок длиной 420 мм и толщиной не более 25 мм. Их концы заламываются с помощью жамки (на расстоянии 60 мм от края), а затем срезаются наискосок. Аналогично нужно сделать верхнюю распорку длиной 270 мм. Обе палки следует выгнуть

так, чтобы они приобрели форму полуovalа.

## **Крепление ножек табурета**

Ножки изделия крепятся к меньшему обручу. Их следует располагать на одинаковом расстоянии друг от друга. Для этого сначала обогните обруч верхними тонкими концами ножек, а затем прибейте их.

## **Установка проножки**

Проножка устанавливается на высоте 130 мм от пола. Ее концы, предварительно срезанные наискосок, прибиваются к внутренней стороне ножек. После этого проножку нужно дополнительно закрепить пластинами, а затем, места сопряжений следует обмотать лентой.

## **Крепление верхней распорки**

Верхняя распорка прибивается вплотную к ножкам в центре каждого меньшего обруча, а затем каркас скрепляется подстрелками и подлучками.

## **Изготовление сиденья**

Диаметр доньшка сиденья должен быть равен диаметру

верхнего обруча. Когда оно будет выплетено, прикрепите его к верхнему обручу и выполните по краю ажурный набор, используя шаблон. Для сиденья подойдет и фанера, которую нужно оплести или обтянуть дерматином. Чтобы стул получился полумягким, подложите под обивку поролон. Готовое сиденье прибейте к торцам ножек гвоздями.

# Стулья

Для плетения стульев подойдут ивовые палки толщиной 20 мм в комлевом срезе и однолетние прутья толщиной не более 10 мм в комлевом срезе. Можно применять не только материал круглого сечения, но и строганные ленты. Поскольку стулья относятся к каркасной мебели, их изготовление нужно начинать со сборки каркаса. Во всех моделях, представленных ниже, он изготавливается одинаково, поэтому его сборка подробно будет рассмотрена лишь в первых двух моделях.

## Стул с прямой спинкой

Общий вид стула с прямой спинкой показан на рис. 40.

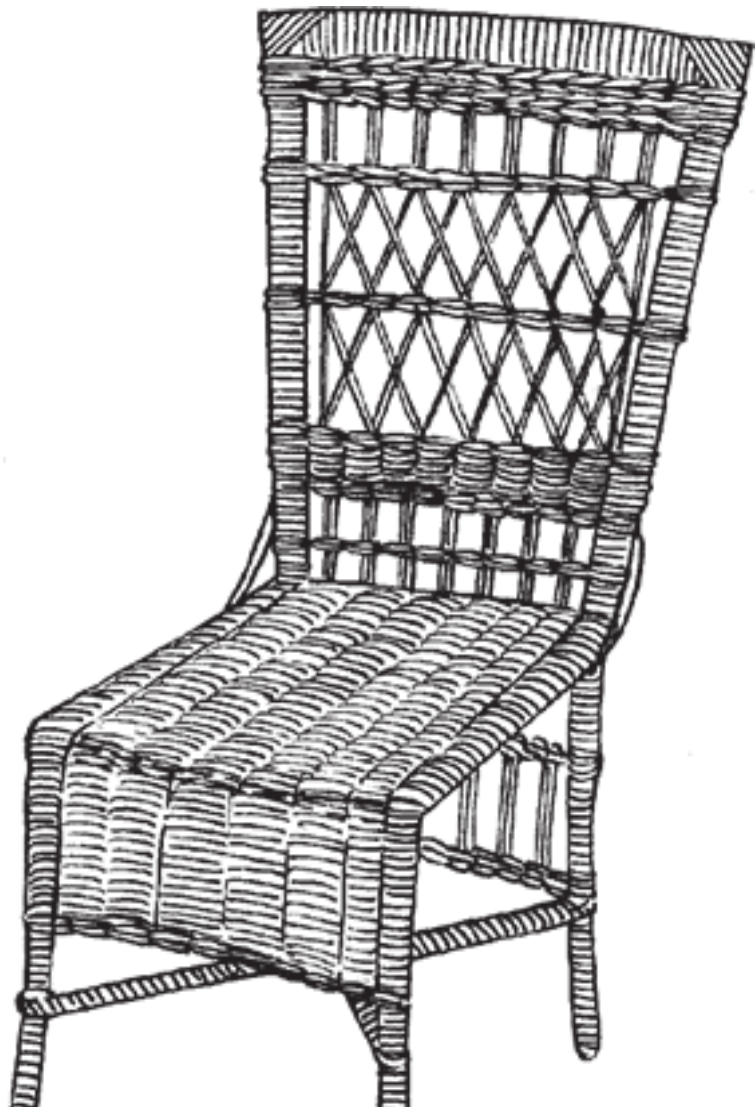

## **Изготовление сиденья**

Чтобы изготовить сиденье размером 380 × 400 мм, вам потребуется толстая палка. Согните ее, надламывая жамкой в двух местах (в углах сиденья). Концы палки следует срезать на ус и соединить так, чтобы шов проходил с боковой стороны сиденья.

## **Разметка и подготовка ножек**

Вырежьте ножки стула из толстых палок, используя специальный шаблон, а затем разметьте на каждой из них участки, где будут прикреплены сиденье, крестовина и подстрелки (рис. 41).



Рис. 41. Разметка ножек стула на планшете

## **Крепление сиденья к ножкам**

Сиденье к ножкам следует прикрепить с помощью шурупов, а затем установить крестовину.

## Изготовление и установка крестовины

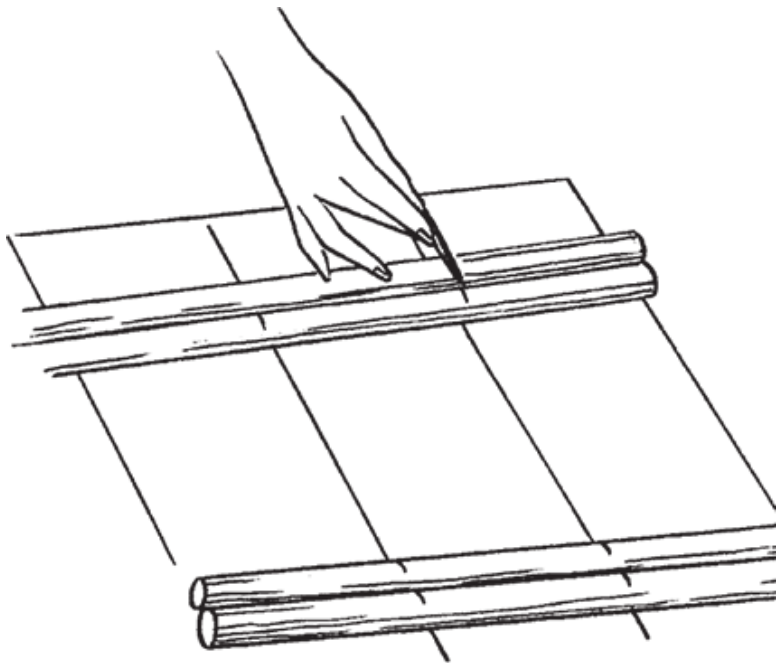
Вырежьте палки нужного размера. Чтобы можно было состыковать их между собой, в центре каждой из них выполните надрез вполдерева (рис. 42). Упоры для огибания ножек в местах огибания надрежьте до середины с помощью ножа, а затем аккуратно промните круглогубцами (рис. 43).

Для удобства установки крестовины раздвиньте нижние концы ножек стула и закрепите их в таком положении с помощью двух временных реек (рис. 44). Установленную крестовину закрепите упорами, которые должны огибать ножки изделия с наружной стороны. Концы упоров предварительно срежьте на ус (это необходимо для их стыковки друг с другом). Упоры прикрутите, используя для этого шурупы.

# Конец ознакомительного фрагмента.

Текст предоставлен ООО «ЛитРес».

Прочитайте эту книгу целиком, [купив полную легальную версию](#) на ЛитРес.

Безопасно оплатить книгу можно банковской картой Visa, MasterCard, Maestro, со счета мобильного телефона, с платежного терминала, в салоне МТС или Связной, через PayPal, WebMoney, Яндекс.Деньги, QIWI Кошелек, бонусными картами или другим удобным Вам способом.