

*Татьяна Сергеевна Чадаева*

*Вязание  
крючком в XIX веке.  
Часть 1*



*Нить, связующая времена*

Татьяна Чадаева

**Вязание крючком в XIX веке.  
Часть 1. Нить, связующая времена**

«Издательские решения»

**Чадаева Т. С.**

Вязание крючком в XIX веке. Часть 1. Нить, связующая времена /  
Т. С. Чадаева — «Издательские решения»,

ISBN 978-5-00-606405-8

Книга для любителей вязания крючком и для тех, кто любит рассматривать причудливые узоры рукоделия. В книге отражены в хронологической последовательности доступные мне издания по вязанию крючком. В начале главы, если это возможно, представлены сведения об авторе. В каждой главе приведены фото связанных вещей, схемы и описания проектов вязания, так что любую модель можно связать. В книге прослеживается переход от плотных рисунков к робким кружевным узорам, а затем и к сложному кружеву.

ISBN 978-5-00-606405-8

© Чадаева Т. С.  
© Издательские решения

## Содержание

|                                                                           |    |
|---------------------------------------------------------------------------|----|
| Введение                                                                  | 6  |
| Обозначения                                                               | 9  |
| Технология вязания гобеленовых рисунков                                   | 13 |
| Технология вязания бисером                                                | 14 |
| Филейное вязание                                                          | 15 |
| Виды филейной сетки                                                       | 16 |
| Прибавки в филейном вязании                                               | 22 |
| Убавки в филейном вязании                                                 | 23 |
| 1. Начало печатной истории вязания крючком                                | 25 |
| 1.1. Джейн Гогейн «Помощник леди», 1840                                   | 26 |
| 1.2. Джейн Гогейн «Вязание, плетение и вязание крючком», 1842             | 31 |
| 2. Фрэнсис Ламберт (Frances Lambert). «Мои образцы вязания крючком». 1842 | 34 |
| Конец ознакомительного фрагмента.                                         | 56 |

# **Вязание крючком в XIX веке. Часть 1**

## **Нить, связующая времена**

**Татьяна Сергеевна Чадаева**

© Татьяна Сергеевна Чадаева, 2023

ISBN 978-5-0060-6405-8 (т. 1)

ISBN 978-5-0060-6406-5

Создано в интеллектуальной издательской системе Ridero

## Введение

Вязание крючком – что может быть проще, наверное, только вязание на пальцах.

Я очень люблю вязать. Самое мое любимое вязание – вязание крючком, а еще точнее тамбурное кружевное вязание. Мне всегда было интересно, как начиналось вязание крючком, какие приемы используются в этом вязании, какие техники кружева может симитировать тамбурное вязание. Со временем мне захотелось написать книгу о кружевном вязании крючком: как он возникло, как развивалось, передать опыт рукодельниц, которые жили задолго до нас.

Я научилась вязать крючком в 10 лет, а спицами – в 12 лет. Когда познакомилась с мифами древней Греции, в частности в мифом об Одиссее и Пенелопе, где написано, что Пенелопа распускала за ночь ту часть погребального савана для своего свекра Лаэрта, которую соткала днем, то задумалась: тканое полотно распустать очень сложно и долго, да еще и нитку можно повредить, поэтому я решила, что Пенелопа все-таки вязала. Скорее всего, она вязала на спицах, находки свидетельствуют, что еще до Рождества Христова вязали на спицах шелковые многоцветные покрывала. Конечно, я не была первооткрывателем в этой догадке, еще в 1867 г. Вильям Фелкин высказал эту мысль в своем труде об истории чулок, но в дни моего детства этот труд был мне недоступен.

Читая художественную литературу, я всегда обращала внимание на упоминания о рукоделии и особенно о вязании: нянюшкины чулочки в «Войне и мире», в «Джейн Эйр», кошелек, который выполняет Джейн, и кусок кружева, который должен был заменить ей фату, вязание мисс Марпл и самой Агаты Кристи, шарф пани Иоанны у Хмелевской... Замечательный эпизод в «Войне и мире», когда кончено вязание двух чулок вместе и вынимается один чулочек из другого. В «Анне Карениной» упоминается вязание миньярдиз – это вязание крючком по тесьме, которая сейчас называется многоножка. Часто упоминаются кошельки, например, у К.М.Станюковича в книге «Вокруг света на Коршуне» дядюшка дарит Ашанину вязаный кошелек...

Существует несколько теорий об истоках вязания крючком.

Развитие вязания крючком, по всей видимости, шло двумя путями. Один путь – это вязание шерстью толстым крючком, которое, наверное, возникло у народов, занимающихся разведением домашних животных, дающих шерсть (овец, верблюдов). Недаром самая примитивная петля, в английских руководствах первой трети 19 века называлась *Shepherd Crochet* – пастушья петля.

Вязание крючком зародилось в Аравии, распространилось на восток до Тибета и на запад до Испании, откуда проходили арабские торговые маршруты к другим странам средиземноморья.

Самые первые сведения о вязании крючком пришли из Южной Америки, где первобытные племена в качестве символа половой зрелости использовали украшения, связанные крючком.

В Китае первыми известными образцами были объемные куклы, связанные крючком.

Тонкое кружевное вязание крючком возникло из формы вышивки, происходящей из китайского рукоделия, древняя форма этой вышивки известна в Турции, Индии, Персии и Северной Африке, в Европе эта вышивка появилась в восемнадцатом веке, и называли *tambouring* (тамбурная вышивка). Эта вышивка выполнялась по ткани, натянутой на подобие пялец (*tambour*), тонким острым крючком. Постепенно стало понятно, что можно выполнять изделие и без ткани. В конце 18 века тамбур превратился в вязание крючком в воздухе. От этих тонких кружевных работ пошло и европейское название вязания крючком – *crochet*, которое происходит из французского языка, так там называется и сам крючок.

Интересно написано об истории вязания крючком в необычной книге «Вязальные приключения с гиперболическими плоскостями» доктора математических наук Дайны Таймини,

Но убедительных доказательств того, насколько старым является искусство кружевного вязания крючком, и откуда оно берет свое начало, нет. Невозможно найти доказательства кружевного вязания крючком в Европе до 1800 г.

В литературе есть указания на то, что записывать узоры и рисунки и издавать их первыми начали голландцы, в выходявшем в 1824 году журнале «Penelope».

Необходимо отметить, что к этому времени вязание крючком было общеизвестным рукоделием, конечно, изделий сохранилось немного, но те вещи, которые могли сохраниться, например, длинный кошелек, связанный в гобеленовой технике с прозрачной сеткой из дворца «Коттедж» в Петергофе с указанной датой 1788 г., подстаканники, чубуки, подсвечники, сумочки, связанные крючком с бисером, свидетельствуют о замечательном владении крючком в первой трети 19 века.

Вязание крючком никогда не входило у круг народных ремесел, наверное, потому, что в основном это рукоделие было распространено в городской среде, в дворянстве, в купечестве, в мещанстве, то есть, как указывается в англоязычных источниках «рукоделие гостиной». Это рукоделие не обладало сакральными признаками, как вышивка, не было предметом заработка, как плетение кружев, но было домашним занятием. В крестьянской среде это рукоделие использовалось достаточно часто: украшение полотенец, подзоры, занавески. Моя тетя Маруся, 1915 года рождения рассказывала мне, что перед очередной свадьбой все сестры, включая двоюродных, вязали кружева для приданого невесты.

Иногда вышитые полотенца с кружевами покупались в монастырях. Так, например, бабушкой моего мужа, Екатериной Дувакиной, было куплено в Дивеевском монастыре около 1905 г. полотенце для приданого дочери. Кружево полотенца связано на тесьме миньярдиз, такое кружево очень рекламировалось в конце 19 – начале 20 века.

Замечательной рукодельницей была Софья Андреевна Толстая (С.И.Лякишева. Русское усадебное рукоделие). Софьей Андреевной были связаны одеяла для всех членов семьи. Приведу свидетельство Т.А.Аксаковой (Сиверс) (Т.А.Аксакова-Сиверс. Семейная хроника):

«гостившая у меня в Ленинграде в 1931 году старшая внучка Толстых, Анна Ильинична, задумала распустить детское одеяло, связанное ей много лет назад бабушкой Софьей Андреевной. Из этой шерсти Анна Ильинична связала две шапочки – себе и мне. Моя шапочка превратилась теперь в тубетейку»: Т.А. в лагере перевязала шапочку для мерзнувшего заключенного.

Но предметом моей книги является печатная история вязания крючком. Мне было очень не только очень интересно писать эту книгу, но и радостно! Сначала искала книги и журналы, и каждый найденный источник – это радость: а вот еще одна книга Корнелии Ми, Риго де ла Браншардьё, а вот журнал в 600 страниц, в котором 2 страницы из каждых 40 посвящены рукоделию. Какое удовольствие получаешь, когда наконец-то составишь пропись узора, учитывая, что у каждого автора была своя система обозначения элементов вязания и свой способ составления «рецепта», далекий от стандартизированного современного описания и только изредка подкрепленный графическим рисунком. А дальше надо связать изделие по этому описанию, и какое удовлетворение, если салфетка лежит плоско, воротник лежит красиво, кошелек соответствует рисунку. А уж если автор дал размеры, и твоя модель совпадает по размеру, вообще роскошно! Интересно было наблюдать, как меняются кружевные рисунки: сначала примитивные салфеточки и воротнички с чередованием столбиков без накида и воздушных петель, затем салфетки с концентрическими слоями, в которых уже есть графические сектора с большим разнообразием элементов, и простенькие имитации плетеных и игольных кружев. Вдруг фейерверк (или как сейчас говорят «бомба»): ирландское кружево, имитация кружев «хонитон», «кюни» и «ретицелла»! Те вязальщицы, которые создавали эти рисунки и описания к ним, вызывают не только уважение, но и восхищение их творчеством. Думаю, что приборы, в разра-

ботке которых я участвовала, вряд ли будут снова делать через полсотни лет, а вот кружевные работы: полотенца, подзоры, воротники, одеяла, кошельки вполне могут прожить и 100 лет, а по описаниям их можно создать и через 170 лет и охотно ими пользоваться.

Я, конечно, не претендую на полную историю этого вида рукоделия, но я постаралась отразить все доступные мне источники, в основном: [antiquepatternlibrary](#), [archive](#), электронная коллекция Российской национальной библиотеки.

Эта книга представляет обзор литературы от первого печатного издания по вязанию крючком 1840 года, это, в основном, англоязычные книги и журналы. В книге отражены в хронологической последовательности доступные мне издания по вязанию крючком, каждому изданию посвящена одна глава. В начале главы, если это возможно, представлены сведения об авторе, а также изложено содержание издания. В каждой главе приведены описания понравившихся мне проектов, если возможно по содержанию издания составить описание или перевести готовое описание. Мною выполнены описания моделей вязания, приведенных в этих книгах и журналах, а также связаны реплики этих моделей. Иногда реплика модели связана по моим разработкам рукодельницей нашего клуба «Русские узоры», в этом случае указана фамилия вязальщицы. Целью моей книги является сохранение и введение в оборот современного вязания старинных образцов и техник, а также, когда это возможно, сохранить память о тех замечательных вязальщицах XIX века, от которых остались книжечки, книги и публикации в журналах, иногда и без имени.

Задумана и вторая часть, которая будет включать в себя и узоры из русских журналов, начиная с 1863 года, но это дело будущего.



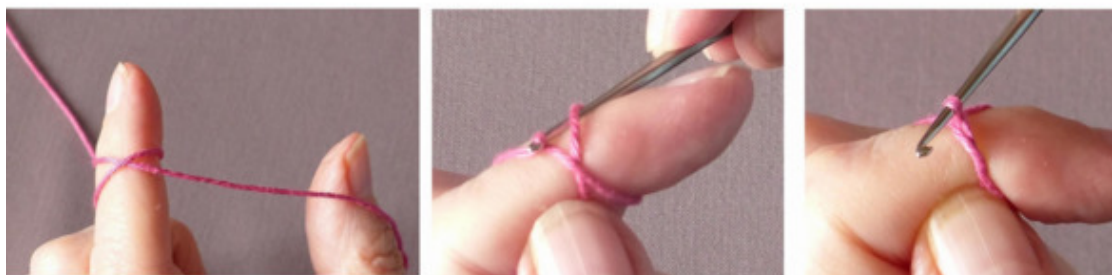

## Обозначения

Все, что написано между двумя звездочками, (\*...\*) надо повторять до конца ряда или заданное число раз.

Скользящая петля. На указательный палец левой руки кладем нить коротким концом к себе, делаем кольцо по часовой стрелке,



вводим в это кольцо крючок и вытягиваем маленькую петельку. Если Вы потянете короткий конец нити, то образуется начальная петля, а вот если Вы провяжете маленькую петлю и начнете вязать в кольцо, например, столбики без накида, то Вы уже вяжете в скользющую петлю, подтянув затем короткий конец нити, Вы получите 1-й круговой ряд.

|                                                                                                                                                                               |                                                                                                                                                                                                                                                                                                                                               |
|-------------------------------------------------------------------------------------------------------------------------------------------------------------------------------|-----------------------------------------------------------------------------------------------------------------------------------------------------------------------------------------------------------------------------------------------------------------------------------------------------------------------------------------------|
|  или  - | ВП – воздушная петля;                                                                                                                                                                                                                                                                                                                         |
|  или  - | цп – цепная петля, соединительная петля, плотная петля цепью, петля Шепарда. Крючок вводим в петлю цепочки (или предыдущего ряда), накидываем на него нить и протаскиваем ее сразу и через петлю цепочки, и через петлю, висящую на крючке, короче: вытаскиваем петлю из петли предыдущего ряда и ею же провязываем петлю, висящую на крючке. |

|                 |                                                                                                                                                                                                                                                                                                                                |
|-----------------|--------------------------------------------------------------------------------------------------------------------------------------------------------------------------------------------------------------------------------------------------------------------------------------------------------------------------------|
| <p><b>I</b></p> | <p>сбн – столбик без накида. Крючок вводим в петлю цепочки (или предыдущего ряда), накидываем на него нить и протаскиваем ее через петлю цепочки, затем снова накидываем нить на крючок и протаскиваем ее через обе петли, короче: вытаскиваем петлю из петли предыдущего ряда и провязываем обе петли, висящие на крючке.</p> |
|                 | <p><b>Сбнд</b> – средний стежок или столбик без накида с дополнительной петлей: вытаскиваем петлю из пред. ряда, <b>провязываем ее</b>, провязываем 2 петли на крючке</p>                                                                                                                                                      |
| <p><b>I</b></p> | <p>сбн – столбик без накида за заднюю ниточку.</p>                                                                                                                                                                                                                                                                             |
| <p><b>T</b></p> | <p>Пст – полустолбик, Делаем накид, вытаскиваем петлю из петли предыдущего ряда, провязываем все 3 петли на крючке.</p>                                                                                                                                                                                                        |
| <p><b>+</b></p> | <p>СН – столбик с накидом. Делаем накид, вытаскиваем петлю из петли предыдущего ряда, провязываем петлю и накид, затем провязываем две петли, висящие на крючке.</p>                                                                                                                                                           |

|                                                                                    |                                                                                                                                                                                                                                                                                                                                                         |
|------------------------------------------------------------------------------------|---------------------------------------------------------------------------------------------------------------------------------------------------------------------------------------------------------------------------------------------------------------------------------------------------------------------------------------------------------|
|                                                                                    | <p><b>СНд</b> – удлинённый СН: делаем накид, вытаскиваем петлю из петли предыдущего ряда, <b>провязываем ее</b>, провязываем петлю и накид, затем провязываем две петли, висящие на крючке.</p>                                                                                                                                                         |
|   | <p>Аналогично вяжутся и столбики с большим числом накидов, например, С2Н – столбик с двумя накидами. Делаем 2 накида, вытаскиваем петлю из петли предыдущего ряда, провязываем петлю и накид, провязываем петлю и накид, затем провязываем две петли, висящие на крючке. Количество поперечных черточек соответствует числу накидов.</p>                |
|  | <p>пико, способ вязания указывается в рисунке.</p>                                                                                                                                                                                                                                                                                                      |
| <p><b>Накидка:</b></p>                                                             | <div style="display: flex; align-items: center;">  <div style="margin-left: 20px;"> <p>после провязывания элемента вынимаем крючок из петли, вставляем в соответствующую петлю и протягиваем через эту петлю брошенную петлю, продолжаем вязание.</p> </div> </div> |

Вообще говоря, обозначения элементов вязания крючком имеют много вариантов. Когда были опубликованы первые номера моей газеты «Татіана», мои подруги говорили: «А вот моя знакомая сказала, что в газете неправильные обозначения, надо полустолбик без накида, а не цепная петля». Для меня такое обозначение было дико, какой полустолбик, это просто воздушная петля, прикрепленная к петле предыдущего ряда, тем более, что училась я по прабабушкиной дореволюционной газете «Новый Русский Базар», где это обозначалось как «плотная петля цепью».

Итак, какие были обозначения?

| Современное                        | Россия                                                         | Англия                | Америка                         |
|------------------------------------|----------------------------------------------------------------|-----------------------|---------------------------------|
| Цепная петля, соединительная петля | 19 век плотная петля цепью, сер 20 века полустолбик без накида | single, single stitch | slip single crochet slip stitch |
| Столбик без накида                 | 19 век Плотная петля                                           | Plain, double         | single crochet                  |
| Столбик с накидом                  | 19 век Столбик                                                 | treble, long          | double crochet                  |
| Столбик с 2 накидами               | Двойной столбик                                                | double treble, long,  | treble crochet                  |

Из-за того, что в английской и американской литературе одни и те же слова обозначают разные элементы очень много путаницы в переводных альбомах и книгах, когда переводчик не знаком с этим обстоятельством. Поэтому, когда Вы пользуетесь переводной литературой сначала выясните, правильно ли переведены обозначения элементов, либо по словесному описанию, либо по картинкам.

#### **Сокращения**

след. – следующий;

пред. – предыдущий;

нач. – начальная или начальный

проп. – пропустить;

поверн. – повернуть;

на др. сторону – на другую сторону.

центр. – центральный.

#### **Общее правило при вязании цветных узоров крючком.**

При переходе с одного цвета на другой последнюю провязку делаем нитью другого цвета, то есть при вязании последнего столбика без накида вытягиваем петлю 1-м цветом, а провязываем 2 петли уже вторым цветом.

## Технология вязания гобеленовых рисунков

1 ряд вяжем столбиками без накида, в конце ряда нить закрепляем и обрезаем, оставляя кончик длиной 7 или 8 см.



Делаем начальную петлю из желтой нити, оставляя хвостик в 8 см, на первый ряд кладем черную нить, оставляя такой же хвостик, и провязываем столбик желтой нитью, охватывая черную нить.

Вытаскиваем для 2-го сбн петлю желтой нитью, а провязываем 2 петли на крючке – черной нитью,



Вяжем два сбн, охватывая желтую нить, черной нитью, не забывая сменить нить при провязывании последнего столбика.

При вязании круговых узоров для того, чтобы закрепить новую нить при смене цвета, надо за 6—8 петель до ввода этого цвета положить хвостик нити на предыдущий ряд и провязать столбики без накида по рисунку, охватывая и новую нить. То же самое надо сделать, когда надо убрать нить определенного цвета, то есть оставить ее в работе на несколько столбиков.

Следите за тем, чтобы нить не перекручивались при гобеленовом вязании, то есть следите за тем, как взять на крючок следующую нить: сверху или из-под рабочей нитки.

## Технология вязания бисером

При вязании с бисером рисунок получается на изнанке. Сначала надо набрать на нитку бисер по рисунку. Сразу возникнет вопрос, а как такую толстую нить, как «Ирис» или «Пеликан» проташить в бисерную иглу? Берем тонкую монопить, вставляем ее в бисерную иглу и делаем кольцо в 15 см, завязывая глухой узел. В это кольцо вставляем нить, перепускаем ~20см и начинаем набирать бисер.

### **1 способ вязания столбиками без накида**

При провязывании столбика без накида с бисером, вытаскиваем петлю за заднюю нить петли предыдущего ряда, затем придвигаем бисерину и только тогда провязываем обе петли. В этом случае рисунок достаточно вертикален, нет наклона.

### **2 способ вязания столбиками без накида**

При провязывании столбика без накида сначала придвигаем бисерину, затем вытаскиваем петлю за заднюю нить петли предыдущего ряда и провязываем обе петли. В этом случае рисунок идет с наклоном.

## **Филейное вязание**

Филейное вязание крючком является аналогом филейной вышивки – вышивки по специально подготовленной сетке. Крючок вообще великий имитатор различного вида рукоделий – гипюра, различных кружев, выполненных как иголкой, так и на коклюшках, и надо отметить, что крючком все это можно выполнить гораздо скорее, чем в первоначальной технике.

Вязание в филейной технике выполняется в виде прозрачной сетки из столбиков с накидом (или с большим числом накидов) и воздушных петель с заполнением некоторых прозрачных квадратиков столбиками в соответствии с рисунком. Кроме этого, в филейном вязании используются и некоторые другие элементы.

Филейное вязание получается значительно интереснее, если вязание идет только в одну сторону, это возможно, во-первых, если Вы вяжете в круговую, во-вторых, если обрываете нить в конце каждого ряда. Чтобы столбики в таком вязании шли вертикально, надо вязать их за задние ниточки петель предыдущего ряда.

## Виды филейной сетки

Обычно стараются сделать сетку с более-менее квадратными ячейками. Столбики вяжем в столбики пред. ряда, начальный столбик заменяем тремя ВП, конечный столбик вяжем в третью начальную петлю пред. ряда. Столбики в плотных ячейках могут быть провязаны как в соответствующие воздушные петли, так и под дужку из воздушных петель. Покажу различные сетки на примере простого рисунка.

**Сетка 1СН x 1ВП.** Вяжем чередуя 1СН и 1ВП. В плотной ячейке этой сетки воздушная петля заменяется столбиком с накидом. В начале вязания надо набирать количество петель, равное числу ячеек, умноженному на 2 плюс 1. Эта сетка с вытянутыми вверх ячейками. Обычно она используется в вязании одежды – дырочки поменьше, чем в остальных сетках, но в кружевном вязании она слеповата, лучше использовать более прозрачные сетки.

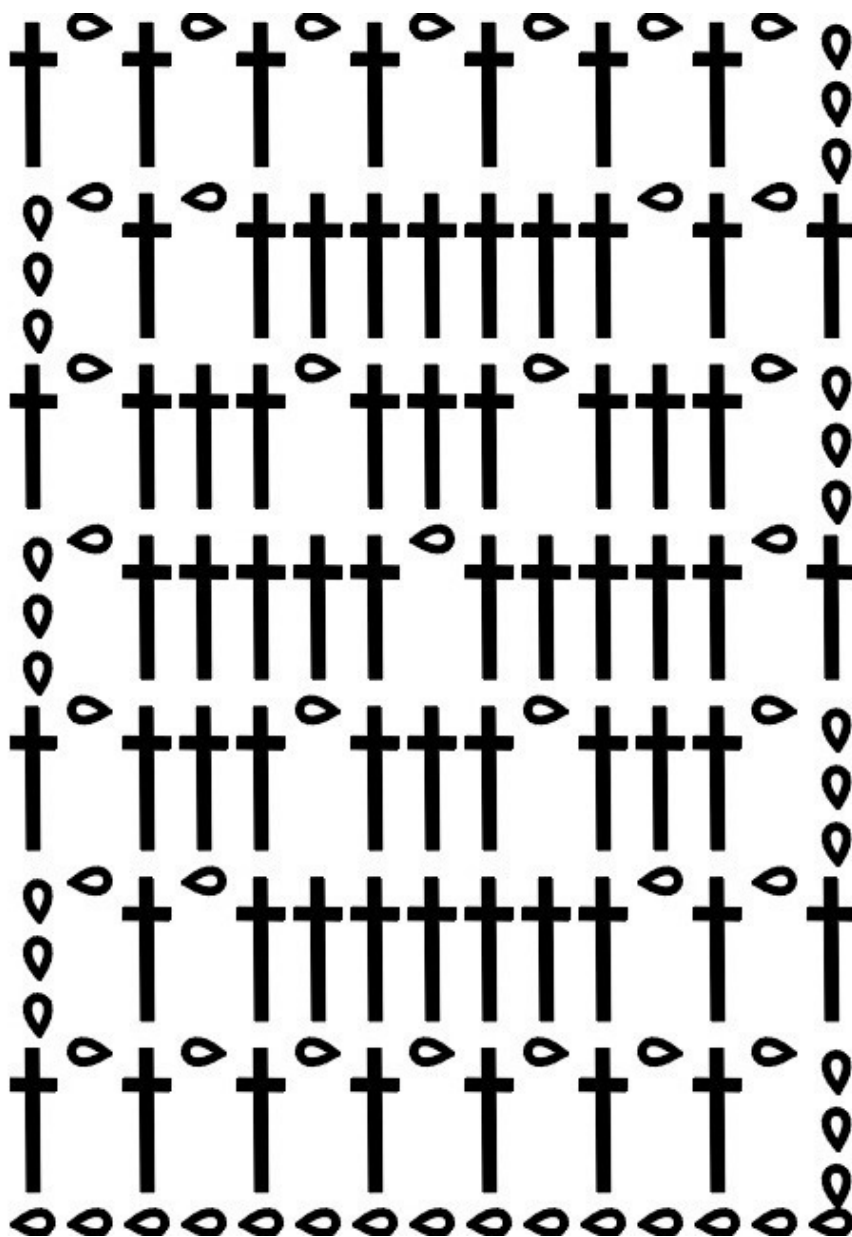

**Сетка 1СН x 2ВП.** Вяжем, чередуя 1СН и 2ВП. В плотной ячейке этой сетки две воздушных петли заменяются двумя столбиками с нак. В начале вязания надо набирать количество петель, равное числу ячеек, умноженному на 3 плюс 1. Эта сетка у большинства вязальщиц получается почти квадратной, приплюснутой разве что чуть-чуть.

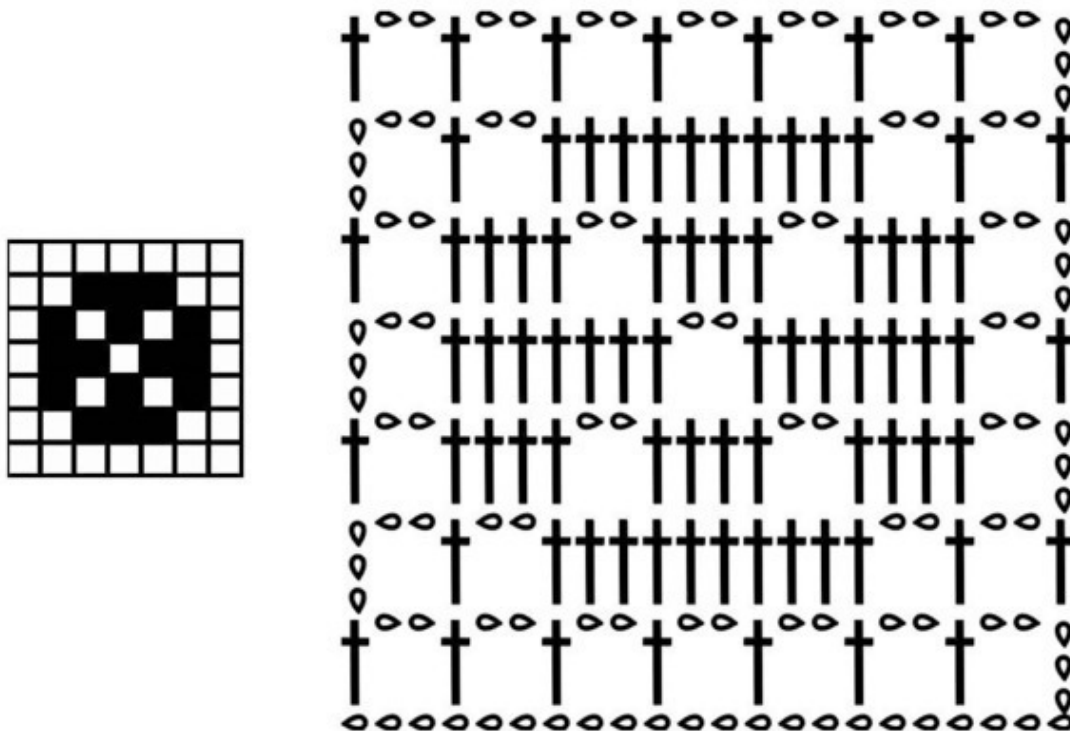

Если Ваша сетка сильно отличается от квадратной, попробуйте связать вместо СН столбик с накидом и дополнительной петлей (СНд): делаем накид, вытаскиваем петлю из петли предыдущего ряда, **протягиваем ее**, протягиваем петлю и накид, затем протягиваем две петли, висящие на крючке.

Для получения более интересной текстуры вязания применяется заполнение плотного квадрата **скрещенными столбиками**.

Перекрещиваются средние два столбика, причем 1-й из них вяжется в левую границу клеточки, а второй столбик вяжем **под ним** в правую границу клеточки (туда же, куда был связан столбик).

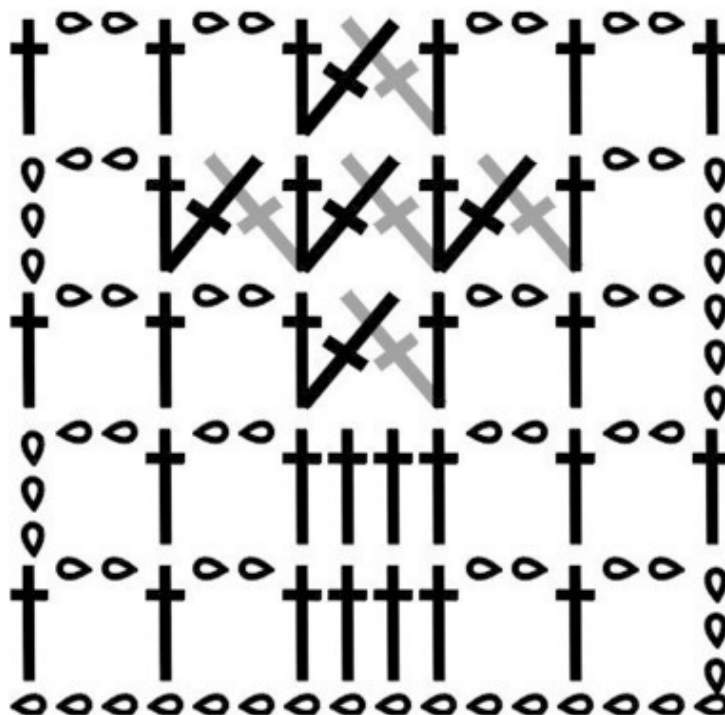
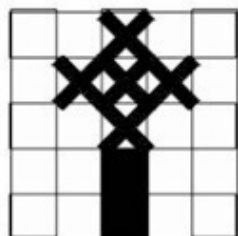

**Сетка 1С2Н x 3ВП.** Вяжем, чередуя 1С2Н. и 3ВП. В плотной ячейке этой сетки воздушные петли заменяются столбиками с 2-мя нак. В начале вязания надо набирать количество петель, равное числу ячеек, умноженному на 4 плюс одна петля. Сетка используется, в основном, в вязании кружевных изделий – воротничков, салфеток, скатертей. В этой сетке, кроме скрещенный столбиков можно связать полупрозрачную ячейку, в которой заменяется столбиком только центральная из 3ВП.

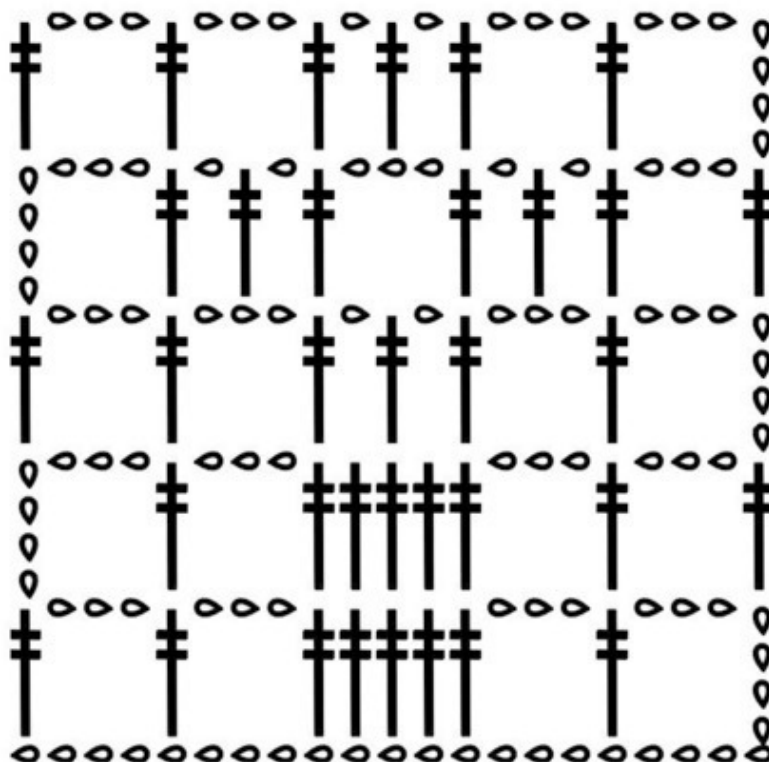
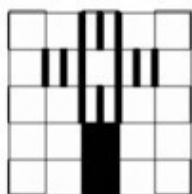

**В филейном вязании используются и другие виды сеток.**

**Смещенная (французская) сетка**

Вяжется так же, как и обычная сетка 1СН x 1ВП, но столбики делаем под воздушные петельки, а не в столбики. При вязании этого элемента надо быть очень внимательной в начале и конце ряда.

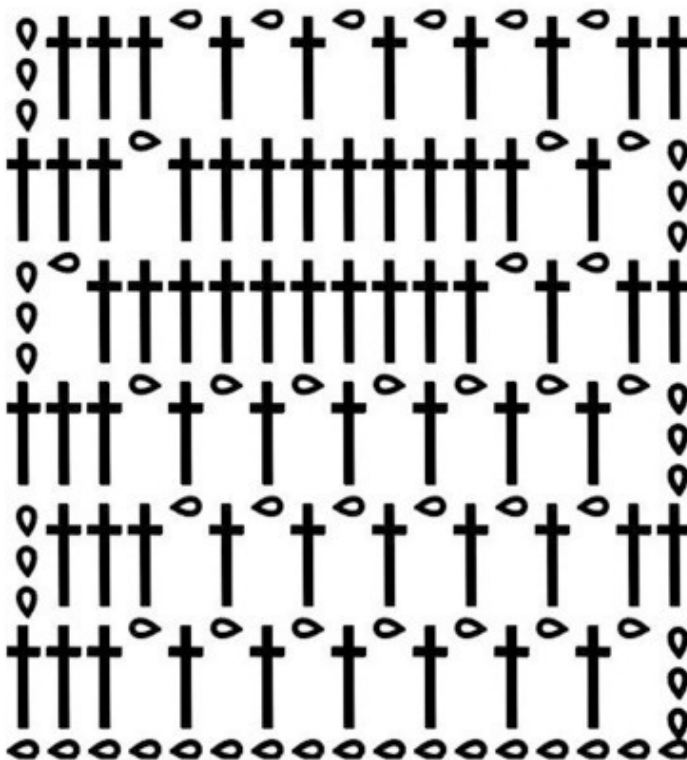
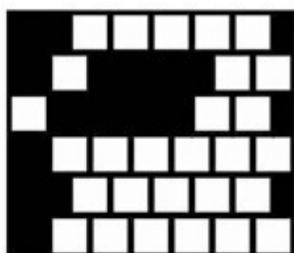

Эта сетка была любимым рисунком наших прабабушек. Они вязали этой сеткой кофточки, нижние юбочки, детские вещи, правда, вязание шло в поперечном направлении.

**Сетка «кирпичики»**

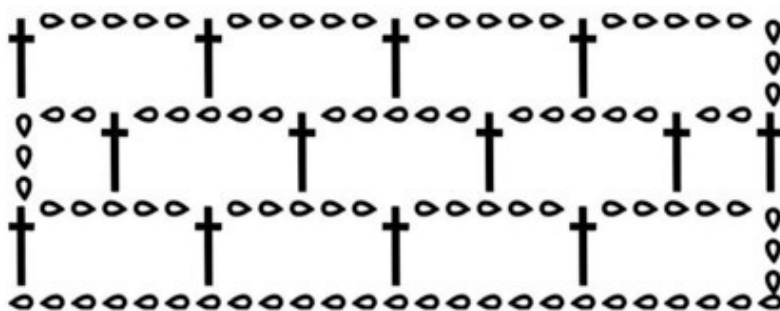
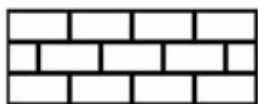

Эта сетка используется обычно внутри филейного вязания для большего выделения рисунка.

**Сетка «бантики»**

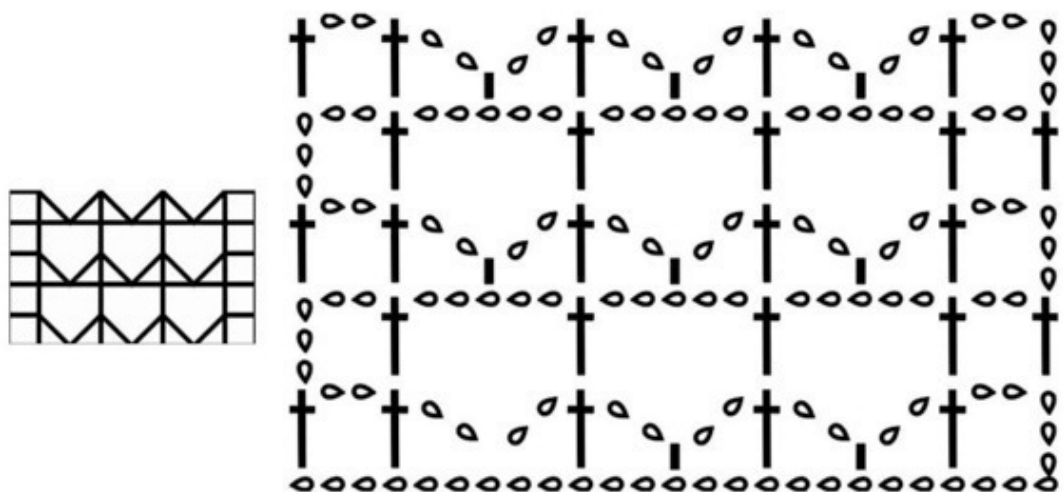

Используется для оттенения крупных фигурок. Столбики без накида желательно провязывать не под дужку предыдущего ряда, а в среднюю петлю дужки – вязание получается более аккуратным.

Второй вариант этой сетки.



### Паучок

Этот элемент ведет свое происхождение от филейной вышивки; существуют многие варианты выполнения этого элемента.

Привожу один из самых простых вариантов.

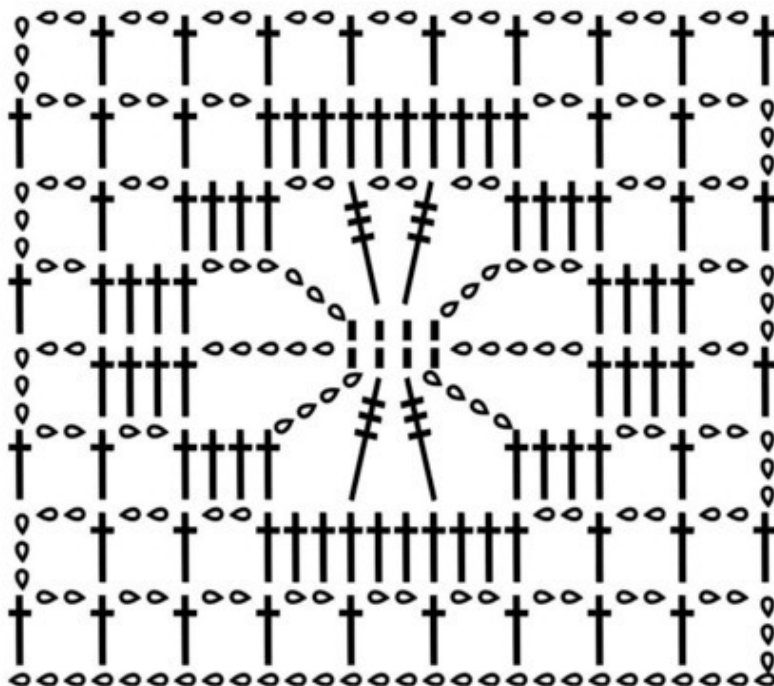
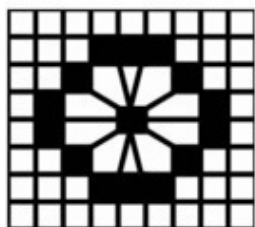

## Прибавки в филейном вязании

Вязаные изделия могут иметь не обязательно прямоугольную форму, при этом возникает вопрос, как произвести прибавку одной или нескольких ячеек? В начале ряда прибавка ячеек осуществляется достаточно легко, а вот в конце ряда необходимы пояснения. Покажу эти прибавки на примере сетки 1СН х 2ВП

### Прибавка прозрачной ячейки

1 ряд. Делаем 7ВП: 2ВП на основание клеточки, 3ВП вместо столбика с накидом, 2ВП по рисунку; 1СН в последний ст. пред. ряда

В конце 2 ряда вяжем 2ВП и СЗН (вместо СН и петель основания ячейки) в третью нач. петлю пред. ряда (куда был связан последний СН этого ряда). Если в конце ряда надо прибавить еще одну прозрачную ячейку, то вяжем 2ВП и СЗН в средний накид предыдущего ст. с тремя нак.

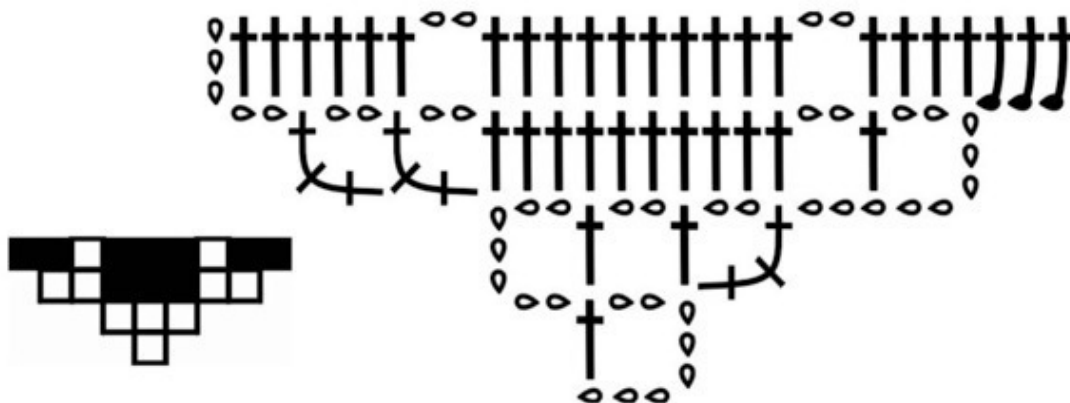

**Прибавка плотной ячейки.** 4 ряд. 5ВП: 2ВП на основание клеточки, 3ВП вместо СН; по одному СН во вторую и первую из только что связанных пяти ВП. В конце ряда: СН и дополнительной петлей (СНд) вяжем в третью нач. петлю пред. ряда (куда был связан последний СН этого ряда), СНд в дополнительную петлю первого столбика, СНд в дополнительную петлю второго столбика.

## Убавки в филейном вязании

Убавки ячеек в конце ряда осуществляются очень легко, просто не довязывается нужное количество ячеек. В начале ряда после провязывания последней в ряду ячейки по верху ячеек, надо провязать цепные петли. При убавке одной прозрачной ячейки в конце: не провязываем последние 2 петли предпоследнего столбика, 1СЗН в последний столбик, провязанный с предпоследним столбиком. Если надо убавить больше ячеек, то провязывать надо только 1 накид из столбика с 3-мя накидами, и только после выполнения последнего столбика с 3-мя накидами спускаем по две петли.

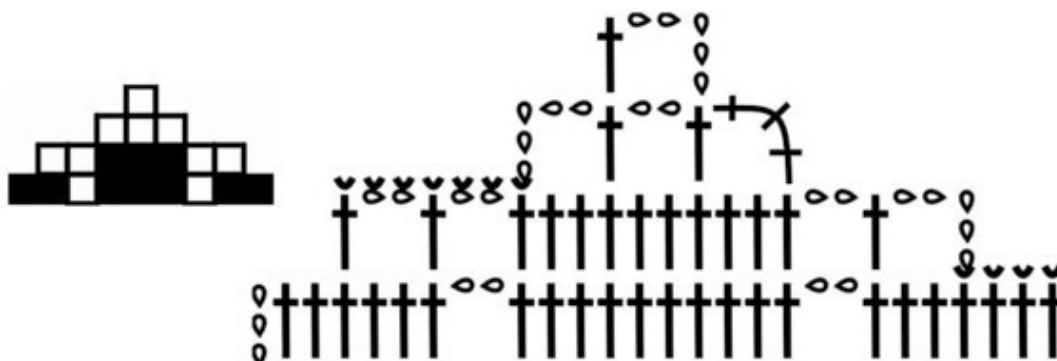

### *Переходы с ряда на ряд в круговом вязании*

Если ряд начинается столбиками без накида, то перед столбиком провязывается воздушная петля, а завершается ряд цепной петлей в этот 1-й столбик.

Если ряд начинается со столбика с накидом, то вместо 1-го СН провязывается 3ВП, а завершается ряд цепной петлей в 3-ю из этих 3ВП, соответственно вместо столбика с 2-мя накидами провязывается 4ВП и т. д.

При вязании сетки из столбиков без накида и воздушных петель существуют два вида перехода с ряда на ряд.

#### **1 способ.**

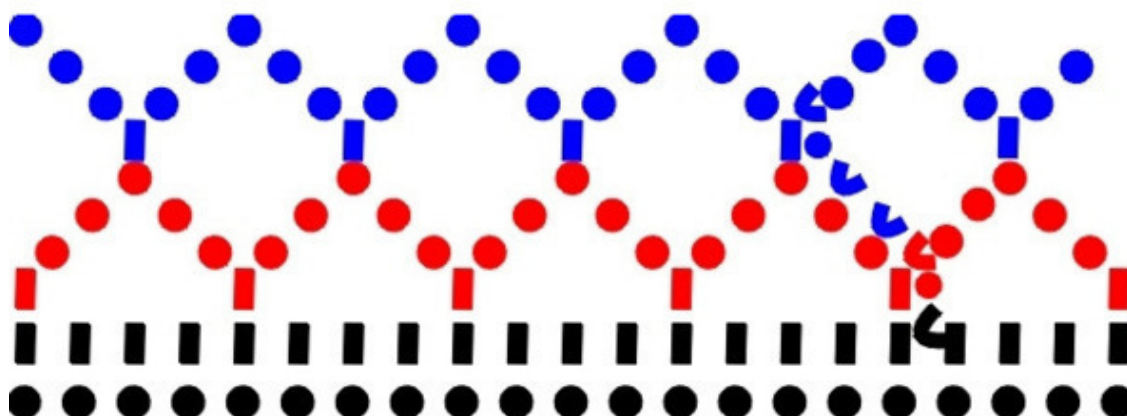

После того, как сделана цепная петля в 1-й столбик, делаем необходимое число цп по цепочке: 2цп и 1ВП, если цепочка в 5ВП, 3цп и 1ВП, если цепочка в 7ВП, и т. д.

#### **2 способ.**

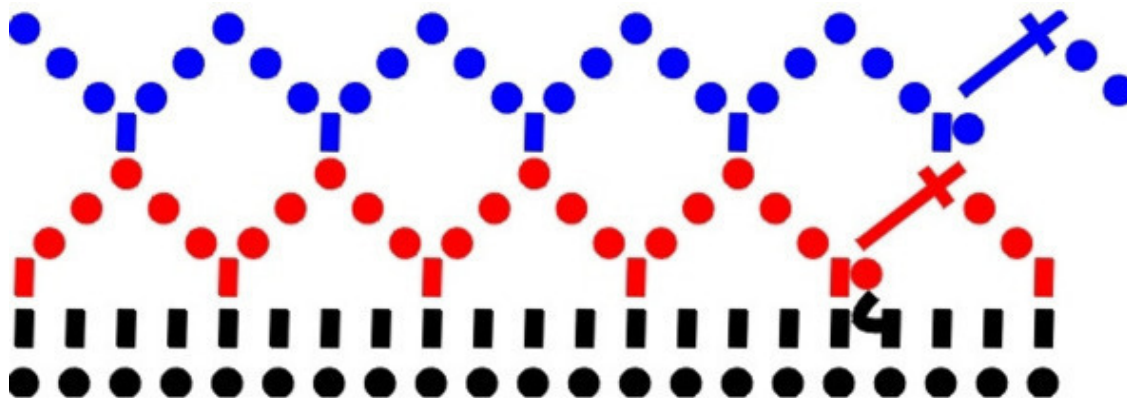

Последнюю дужку в ряду вяжем в 2 приема: половину цепочки воздушными петлями, а вторую половину – подходящим столбиком.

**При вязании веерков** переход лучше всего делать в центре веерка.

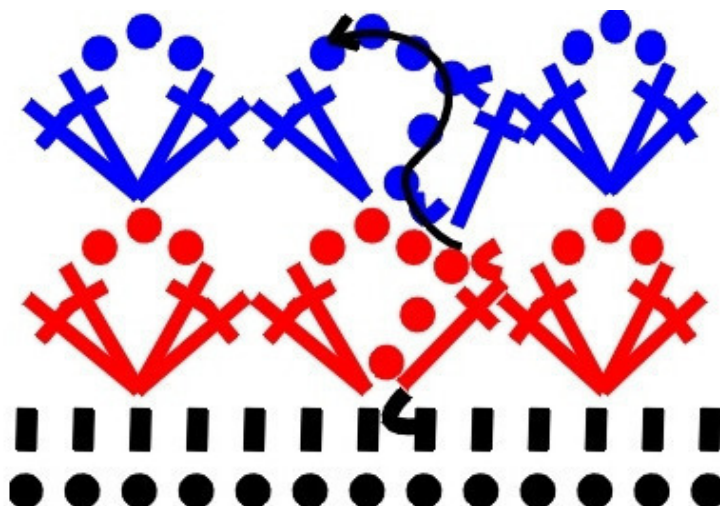

## 1. Начало печатной истории вязания крючком

Рукоделие начинается с инструкций и образцов, вязание крючком не исключение, но до появления печатных источников узоров вязания, вероятно, передача рисунка шла от рукодельницы к рукодельнице, отсутствовали средства описания элементов рисунков, вид этого труда развивался медленно.

Конец 18 века отмечен снижением доли промышленного ручного вязания, с начала 19 века ручное вязание становится домашним, для развлечения, удовольствия, а не для заработка, стали вязать из белых хлопковых нитей салфетки, антимакассары, шторы, бордюры.

К 1835 вязание стало очень модным хобби для среднего класса гостиных Англии и Шотландии. Между 1835—40, появились в большом количестве английские книги по вязанию, они были очень популярны. Стали доступны новая импортная пряжа, тонкая шерсть и улучшены качества спиц и крючков

За период с 1840 по 1850 годы происходит бурный рост печатных изданий по вязанию крючком со множеством разнообразных узоров. Трудно предположить, что все эти рисунки придуманы только что, скорее всего просто для накопленного материала нашелся выход на печатные страницы.

В Россию эти издания тоже могли попадать: в дворянских усадьбах были библиотеки, в которые часто выписывались заграничные издания, и в принципе каждое издание могло быть в какой-то дворянской усадьбе.

## 1.1. Джейн Гогейн «Помощник леди», 1840

Печатная история вязания крючком открылась книгой Джейн Гогейн *The Lady's Assistant for Executing Useful and Fancy Designs in Knitting, Netting, and Crochet Work* (Edinburgh: I. J. Gaugain, 1840), в приблизительном переводе «Помощник леди для выполнения полезных и разнообразных узоров для вязания спицами, плетения челноком, и вязания крючком.

*Джейн Гогейн (Элисон) родилась в семье портного в начале девятнадцатого века в Эдинбурге. Она вышла замуж за владельца магазина галантереи. Они продавали Берлинскую шерсть, французские кружева и модные материалы. Магазин обслуживал клиентов с деньгами и свободным временем. Гогейн создавала и продавала специальную графическую бумагу для вязальщиц, желающих рисовать собственные узоры, и основала бизнес по почтовым заказам через магазин.*

*Ее жизнь была тяжела: развод с мужем в 1851, смерть пяти из ее шести детей. Все же она продолжала издавать материалы по рукоделию, пока болезнь не мешала ей работать. Она умерла от туберкулеза в 1860.*

*В 1837 году была первая публикация по вязанию авторства Джейн Гогейн (Gaugain). В основном, она работала в области вязания спицами и создала систему буквенно-цифровых обозначений, которой пользовались очень долго.*

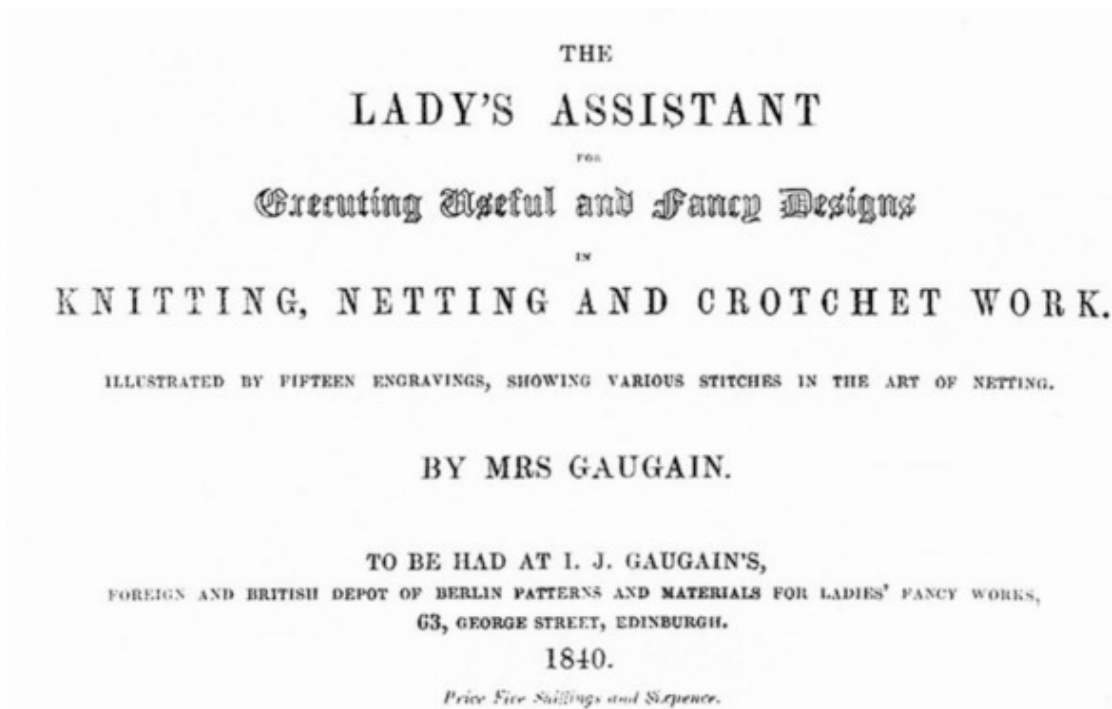

В этой книге 200 страниц, из них: вязание спицами (~160стр), плетение (33стр), а также 12 страниц вязания крючком. В ней пока еще нет четкого деления и определения элементов вязания крючком, вязание выполняется, в основном, столбиками без накида, и немного сетчатыми узорами – сочетание воздушных петель и столбиков без накида или с накидом.

Так что ж вязали по книге Джейн Гогейн? В основном, кошельки

*Длинный кошелек. Простой французский тамбурный кошелек столбиками без накида. Тамбурный длинный кошелек. Сетчатый кошелек. Еще один сетчатый кошелек. Бисерный кошелек. Сумка столбиками без накида в турецких цветах. Круглый кошелек столбиками без накида.*

По этой книге я связала три кошелька.

### **Первый кошелек**

Связан столбиками без накида поочередно рядами по лицу и по изнанке. Для застежки (рамки) кошелька в 9 см надо связать прямоугольник шириной 24 см (это двойная длина кошелька) и длиной 16 см.

Нить синтетическая с метанитом, длина 400м в 100 г. Не забывайте, что как бы хорошо и аккуратно Вы связали вещь, плохая пряжа сведет на нет Ваши усилия!

Набрать цепочку в 80 петель (24см) +1петлю на подъем.

1 ряд. Пропустить 1петлю, по 1 столбику без накида (сбн) в каждую петлю цепочки.



2ряд. 1воздушная петля, по 1сбн под обе стороны петли.

Повторять 2 ряд, всего надо связать 58 рядов.

Складываем вязание пополам, провязываем столбиками без накида боковые стороны. Выкраиваем и сшиваем подкладку, пришиваем ее к свободному краю кошелька, а затем пришиваем свободный край к рамке кошелька.

*Надо сказать, что этот простой кошелек производил впечатление и на одной из выставок нашего клуба был украден: кошелек был пришит наживкой к стенду, выдрали, оборвав нитки пришива, вот как захотелось! так что на общем снимке уже следующий вариант кошелька.*

### **Второй кошелек**

В первоисточнике это длинный кошелек или кошелек скупца. он вяжется на 2 конца с прорехой в середине. Подробно кошелек будет показан в главе 3.



Предлагалось вязать по длинной стороне кошелька, обрывая нить в конце каждого ряда и выполняя вязание по одной стороне, я же связала кошелек без отрыва нити.

Кошелек размером 15 см в длину и 14 см в ширину на рамке 9 см. Связан нитью «YarnArt TULIP» 250 м в 50 г.

Набрать цепочку в 130 петель (30см) белой нитью

1 ряд. По изнанке. 4 воздушных петли (ВП), пропустить 1 петлю цепочки, \*1 столбик с накидом (СН), пропустить 1 петлю цепочки\*, закончить столбиком с накидом.

2 ряд. Повернуть на лицо, 3ВП, \*1СН в след. воздушную петлю пред. ряда, 1ВП\*, закончить по 1СН в 4-ю и 3-ю начальные петли пред. ряда.

3 ряд. По изнанке, розовой нитью. 1ВП, по 1сбн за задние ниточки петель предыдущего ряда.

4 ряд. Повернуть на лицо. 1ВП, по 1сбн за задние ниточки петель предыдущего ряда.

Повторить розовой нитью 3 и 4 ряды еще 4 раза.

Далее вяжем белой нитью 1 и 2 ряд, черной нитью 3 и 4 ряд 5 раз. Всего должно быть 3 полосы розовых и 2 черных как на фото.

Складываем связанный прямоугольник пополам, обвязываем столбиками без накида по лицу начальный и конечный ряды. Выкраиваем и сшиваем подкладку, пришиваем ее к свободному краю кошелька, а затем пришиваем свободный край к рамке кошелька.

Вся красота рисунка этих кошельков состоит в аккуратности вязания: не пропустить и не прибавить ни в одном месте вязания.

### **Круглый кошелек столбиками без накида с узором звезды**

Этот кошелек связан в два цвета вкруговую по спирали. Добавлена современная кайма.



Общее правило при вязании цветных узоров крючком. При переходе с одного цвета на другой последнюю провязку делаем нитью другого цвета, то есть при вязании последнего столбика без накида вытягиваем петлю 1-м цветом, а провязываем 2 петли уже вторым цветом.

Фон черный, звезда на 8 элементах розового цвета.

Набрать 3 петли, замкнуть их в круг, вязать столбиками без накида, в каждую петлю вяжем по 2 сбн, пока не станет 16 петель в круге

1 ряд. 1 цветной сбн, 1 черный прибавить, т.е в одну петлю связать 2 сбн черной нитью.

2 ряд, 2 цв. сбн, в одну петлю 2 сбн черн.

3 ряд, 3 цв. сбн, в одну петлю 2 сбн черн.

4 ряд, 4 цв. сбн, в одну петлю 2 сбн черн.

Продолжать аналогично, пока цветных не станет 9 и 2 черных между ними.

10-ый Ряд, 8 цв.; 2 черн., в одну петлю 2 сбн черн.

11-ый Ряд, 7 цв.; 4 черн., в одну петлю 2 сбн черн.

12-ый Ряд, 6 цв.; 6 черн., в одну петлю 2 сбн черн.

13-ый Ряд, 5 цв.; 8 черн., в одну петлю 2 сбн черн.

Продолжите, в подобной манере, пока Вы не имеете только один стежок розового цвета, который заканчивает звезду,

2 круга черным, увеличиваясь все еще на тех же самых петлях как прежде, затем 2 круга цветным, таким же образом как черным.

Закончена одна сторона кошелька; другую вяжем таким же образом. Связываем обе стороны кошелька вместе столбиками без накида, оставляя достаточное место для круглой застежки.

Эта описание пригодно и для выполнения кошелька столбиками без накида с бисером, бисер провязывается там, где указан цветной шелк, с тем различием, что лицевой становится изнаночная сторона вязания, там, где бисеринки. Тем же самым рисунком можно связать салфетку, используя более толстые хлопчатобумажные нити.

**Выполнение двуцветной обвязки**

Обвязку вяжем на столбиках, которыми соединили обе части кошелька.

Черным: по 1сбн в первые 6 петель, 8ВП, 1цп в первый из этих шести столбиков, 14сбн под только что связанные восемь петель. Вставить крючок в последний из 6 столбиков так, чтобы у Вас на крючке была рабочая петля и две петли последнего столбика, провязать цепной петлей розовой нитью эти 3 петли на крючке.

Розовым: по 1сбн в след. 3 петли, 8ВП, отогнуть черную дужку на лицо, 1цп в 4-й черный столбик, 14сбн под только что связанные восемь петель. Провязать цепной петлей, как раньше, черной нитью.

Черным: по 1сбн в след. 3 петли, 8ВП, отогнуть розовую дужку, 1цп в 1-й розовый столбик, 14сбн под только что связанные восемь петель. Провязать цепной петлей, как раньше, розовой нитью.

Книга 1840 года, изданная в Эдинбурге, неоднократно переиздавалась, в 1842, 1844, 1845, 1847 годах.

## 1.2. Джейн Гогейн «Вязание, плетение и вязание крючком», 1842

Следующая оригинальная книга 1842 года *KNITTING, NETTING, AND CROCHET WORK; ВЯЗАНИЕ, ПЛЕТЕНИЕ И ВЯЗАНИЕ КРЮЧКОМ: С ПРИЛОЖЕНИЕМ, СОДЕРЖАЩИМ более сорока цветных рисунков от МИССИС ГОГЕН. ВТОРОЙ ТОМ.*

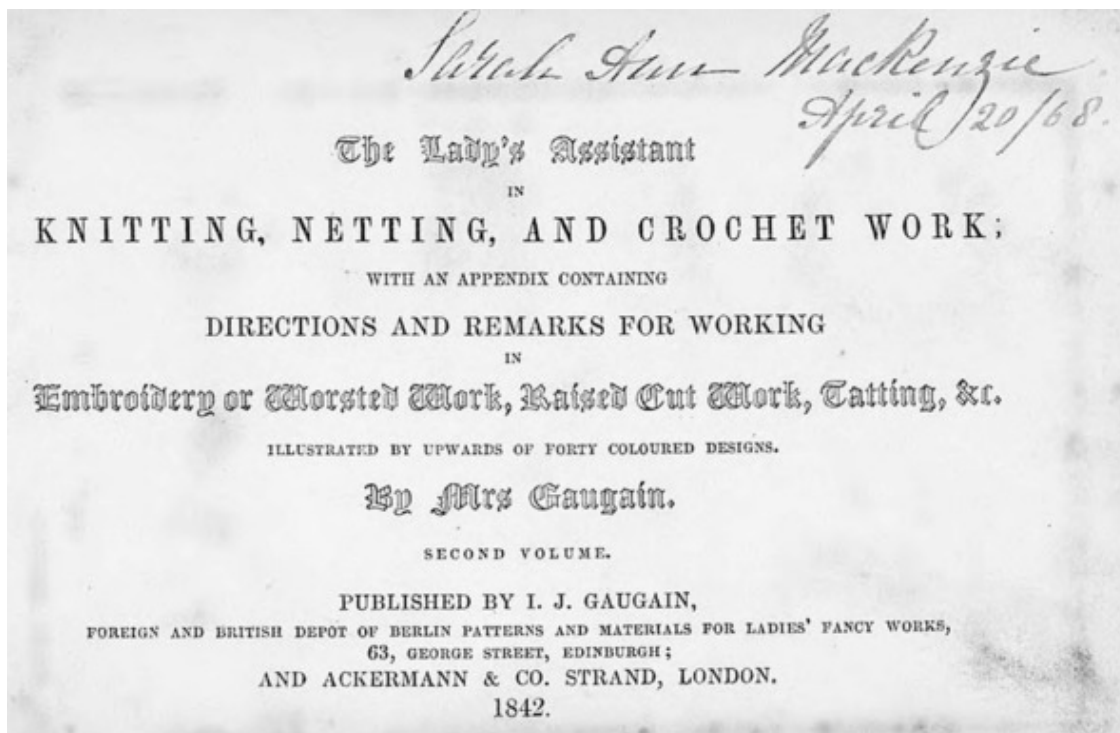

В этой книге предложен более богатый репертуар вязания крючком: сумка, круглый пуф, красивые цветные узоры для гобеленового вязания, муфты, длинный кошелек с бисером и цветным рисунком, вязаный ботинок поверх обуви, мешок для ног, квадратная сумка, сумка с круглым дном, длинный кошелек со стальными бусинами, еще кошельки, варежки крючком, шапочка, простенькие кружевца, башмачки, чулки, гетры ребенка, ночной колпак для джентльмена.

### **Квадратная сумочка**

Из этой книги я связала квадратную сумочку 14см шириной нитью «Ирис» по симпатичному узору с применением, как гобеленового вязания, так и вязания с бисером.

Набрать цепочку 14см длиной, вязать с обеих сторон цепочки.

1ряд. Сетка 1СН, 1ВП черным.

2 ряд Сетка 1СН, 1ВП белым.

Надеваем бисер на бордовую нить и вяжем 9 рядов по изнанке столбиками без накида за заднюю ниточку, провязывая рисунок бисером, то есть при провязывании сбн вытаскиваем петлю, придвигаем бисерину и провязываем 2 петли вместе.

Снова 3 ряда сеткой, а далее вяжем гобеленовым рисунком по лицу (технология показана в начале книги), еще 3 ряда сетки и 9 рядов с бисером.



Если Вы хотите оформить кошелек в рамку, а не оставить мешочком с завязками, последние ряды надо вязать отдельно лицевую и обратную части кошелька, обрывая нитку каждый ряд.

Кружевные работы у миссис Гогейн появились в книгах 1846—47 гг.



Материалы этих двух книг Д.Г копировались неоднократно без указания имени автора в различных изданиях, как в Англии, так и в США.

## 2. Фрэнсис Ламберт (Frances Lambert). «Мои образцы вязания крючком». 1842

Фрэнсис Ламберт опубликовала первое практическое руководство по рукоделию в 1842 году под названием *Ручная книга по рукоделию, декоративному и орнаментальному, в том числе вязанию крючком, спицами и плетению*. Ламберт была вышивальщицей королевы и владела магазином рукоделия, много работала в области вышивки (английский гобелен берлинской шерстью, филе), в вязании спицами и крючком. В книге Ламберт есть две главы, посвященные истории рукоделия, но в основном она посвящена практике работы с берлинской шерстью. В других главах представлены образцы для вязания крючком и спицами, плетения и церковной вышивки. Книга хорошо иллюстрирована и описания Ламберт ясны. Объекты, которые она выбирает для демонстрации, – это типичные предметы, такие как кошельки, шарфы, шали, детская одежда и различные берлинские узоры.

В книге *My Knitting Book* (1843) появляется первая запись размеров спиц, мисс Фрэнсис Ламберт, предложила для калибровки спиц диск с отверстиями, соответствующими Британскому стандарту стальной проволоки, Они были от 1 до 26, размер 26 составил 0,4мм. Это калибровка оставалась стандартной для британских размеров спиц до 1977 года. Книга *My Crochet Sampler* (1844) целиком посвящена вязанию крючком. Вторая серия появилась в 1845 году.

Книгам мисс Ламберт повезло, их активно перепечатывали в разных странах, особенно в Америке, часто опуская имя автора, а вот самой мисс Ламберт – не очень, законов об авторском праве в Америке не существовало, и прибыли от этих книг она не имела.

На просторах Интернета я нашла 2 лондонских издания *My Crochet Sampler* и лондонское издание книги о церковной вышивке, а вот знаменитую книгу 1842 года – только изданную в Нью-Йорке тоже в 1842. Остальные книги по вязанию крючком – американские перепечатки разных лет (1847, 1851, 1854)

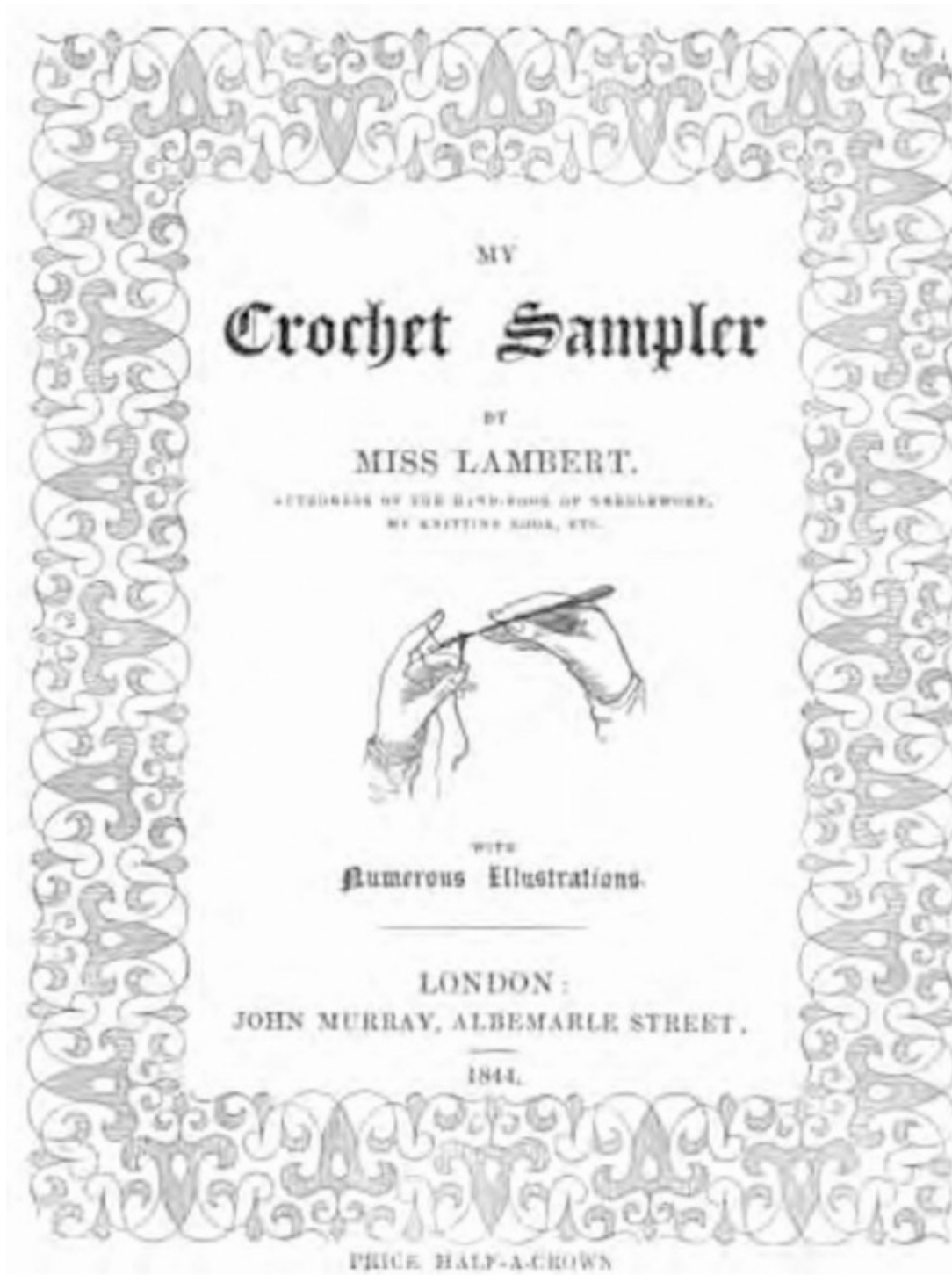

В 1844г выходит книга мисс Фрэнсис Ламберт *My Crochet Sampler* («Мои образцы вязания крючком»). В книге 140 страниц, она довольно-таки хорошо для того времени проиллюстрирована и имеет четкие описания узоров. По этой книге можно связать: диванные подушки, плотные столешники, кошельки, сумки, домашние туфли, шапки и т. д.

По описаниям этой книги я с доступной мне точностью выполнила подушку гобеленовым вязанием столбиками без накида с соблюдением чередования цветов, предложенных Ф.Л., а также с выполнением вязания только по лицевой стороне. Отличия только в плотности вязания (толщине нити): вместо 65 петель в  $\frac{1}{2}$  ярда (~45 см) у меня 66 петель в 25 см.

#### Подушка

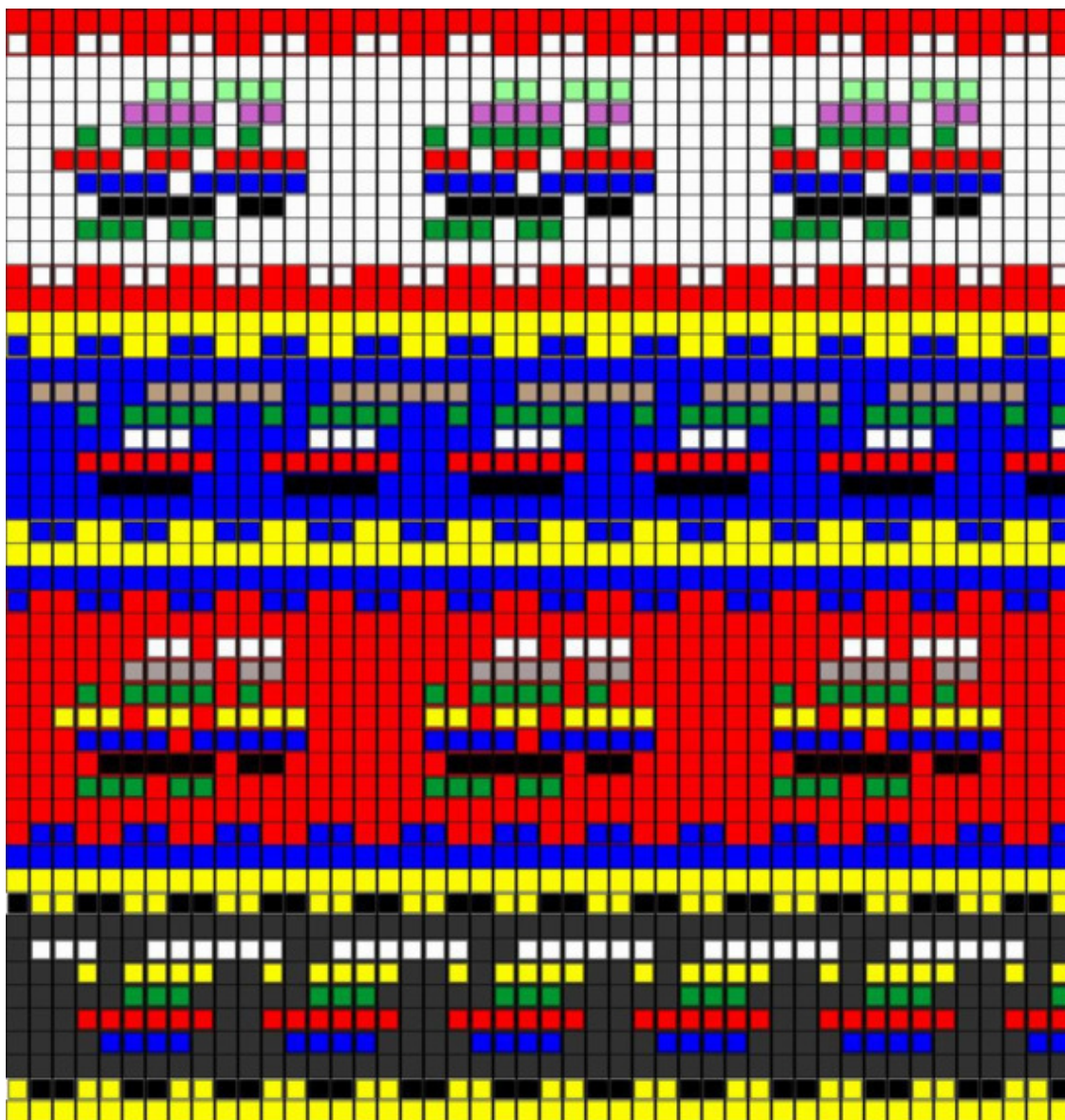

Начните цепочкой и одним желтым рядом.

2 ряд – два сбн желтых, и два – черн., поочередно.

затем связать один простой ряд черным, это и цвет фона первой полосы.

Рисунок ананасов на этой полосе занимает пять рядов в высоту; 1 ряд – синий; 2 – алый; 3 – зеленый; 4 – желтый; 5 – белый.

Один простой ряд черн. и один ряд – два сбн желтых, и два – черн., поочередно; одним простым рядом желтым заканчивают первую полосу

Фон второй полосы. Алый; разделительные линии синий, внутренний ряд каждого из двух стежков, поочередно синих и алых. Образец занимает семь рядов по высоте; 1 ряд – зеленый; 2 – черный; 3 – синий; 4 – янтарь; 5 – зеленый; 6 – серый; 7 – белый.



Третья полоса синяя, разделительные линии – желтые, узор: 1 ряд -: черный; 2 – алый; 3 – белый; 4 -зеленый; 5 – серый.

Четвертая полоса белая, разделительные линии – алые, узор: 1 ряд-зеленый; 2 – черный; 3 – синий; 4 – алый; 5 – зеленый; 6 – сирень; 7 – светлозеленый.

Повторите с первой полосы.

#### **Технология смены нити**

Нить «Суфле» 292 м в 100 г, размер подушки 40х40см

Набрать 90 петель, или сколько нужно, только позаботьтесь, чтобы рисунок был симметричен. 1 ряд вяжем столбиками без накида, в конце ряда нить закрепляем и обрезаем, оставляя кончик длиной 7 или 8 см.



Делаем начальную петлю из желтой нити, оставляя хвостик в 8 см, на первый ряд кладем черную нить, оставляя такой же хвостик, и провязываем столбик желтой нитью, охватывая черную нить.

Вытаскиваем для 2-го сбн петлю желтой нитью, а провязываем 2 петли на крючке – черной нитью,



Вяжем два сбн, охватывая желтую нить, черной нитью, не забывая сменить нить при провязывании последнего столбика.

После того, как связана лицевая часть подушки, надо пройти цепными петлями нитью черного цвета по торцам подушки, а затем пришить эту лицевую часть к готовой подушке.

В Государственном каталоге Музейного фонда РФ я нашла кошелек за №27918954, созданный в 1830-1840-е гг., и хранящийся в «Тверском государственном объединённом музее». Розочки-то такие же, только повернуты на 180 градусов и в зеркальном отражении!



Рекомендация Ф. Ламберт.

*Тем же самым узором, можно связать чрезвычайно изящную сумку шелком. Сумка должна быть начата цепочкой приблизительно 216 петель, замкнутой в круг, для круглой или квадратной сумки. В разделительных линиях может быть использована золотая нить, вместо двух рядов, как в гравюре, сделать один простой ряд. Пять узких, и четыре широких, полосы формируют сумку обычного размера.*

#### **Узор для подушек, пледов, плотных скатертей**

Этот узор можно выполнить ребристым вязанием столбиками без накида за заднюю ниточку петли рядами справа налево, вязание становится ребристым и более толстым, а также более упругой структуры.

При формировании узора нить должна быть спрятана и не иметь протяжек нити, поэтому рисунок образца не должен быть сложным. Данный узор предназначен для вязания полосами;

в дальнейшем они должны быть сшиты вместе. Цвета могут быть изменены, таким образом – первая полоса, белая, с алым узором; вторая – алая, с белым узором.

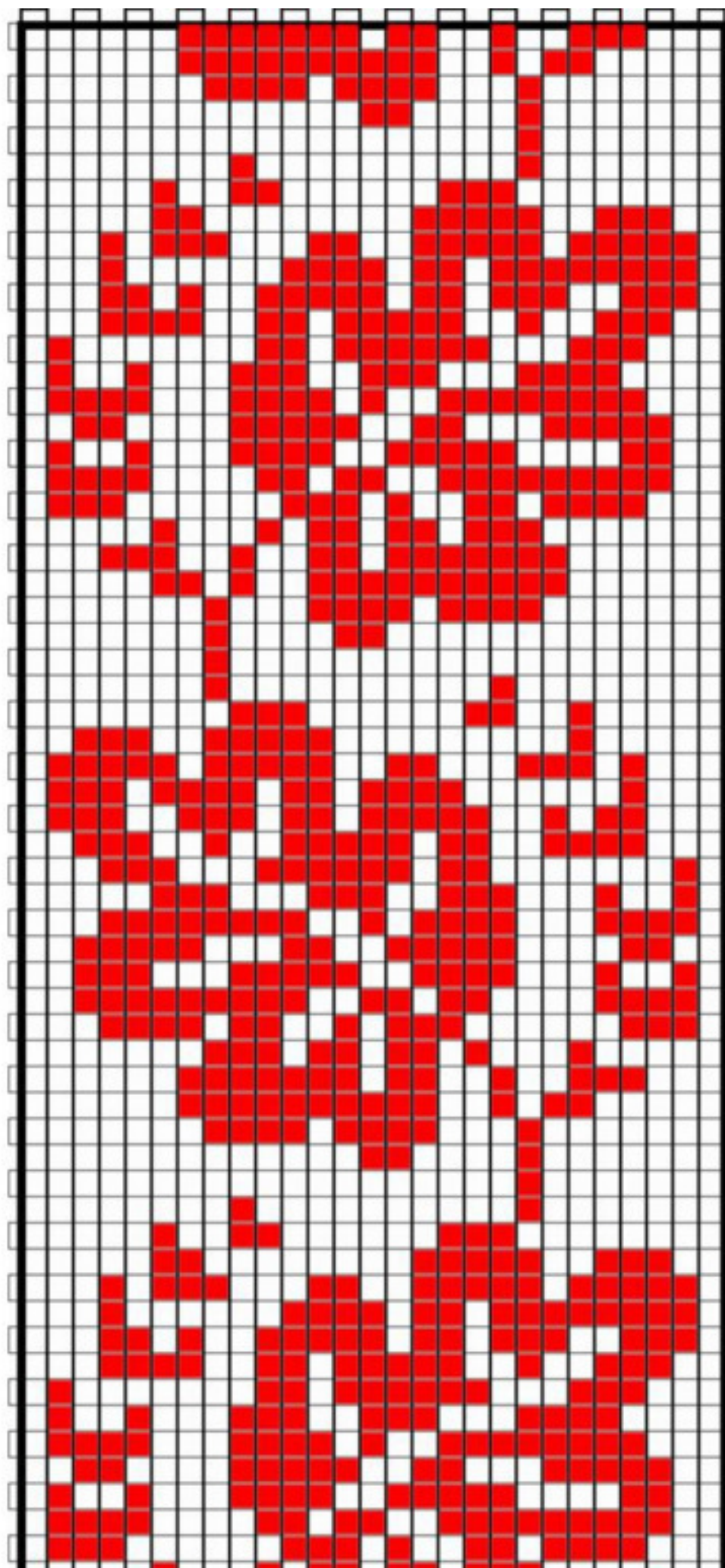

Можно связать оттенками разных цветов в вязании одними лицевыми рядами. Я связала этот узор в виде коврика лицевыми рядами в тех цветах, которые предложены Ф.Л.

Нить «Суфле» 292 м в 100 г.

Как видно, изнаночная сторона сильно отличается от лицевой, двустороннее вязание тоже не отличается четкостью. В прямых рядах (с отрывом или по кругу) цветочки и листочки можно связать каждый своим цветом и совершенно не обязательно вязать отдельным полотнами, можно просто сменить нитку фона и узора.

**В прямых рядах вязать веселее!**



Лицевая сторона



Изнаночная сторона



**Кошелек в диагональную полоску, со звездой внутри**

*Цитата. Этот кошелек очень симпатичен и деликатен, когда выполнен в белом и золотом, или в синем и золотом; или цвета могут также быть изменены по вкусу вязальщицы. Узор чрезвычайно хорошо выглядит со стальным бисером.*

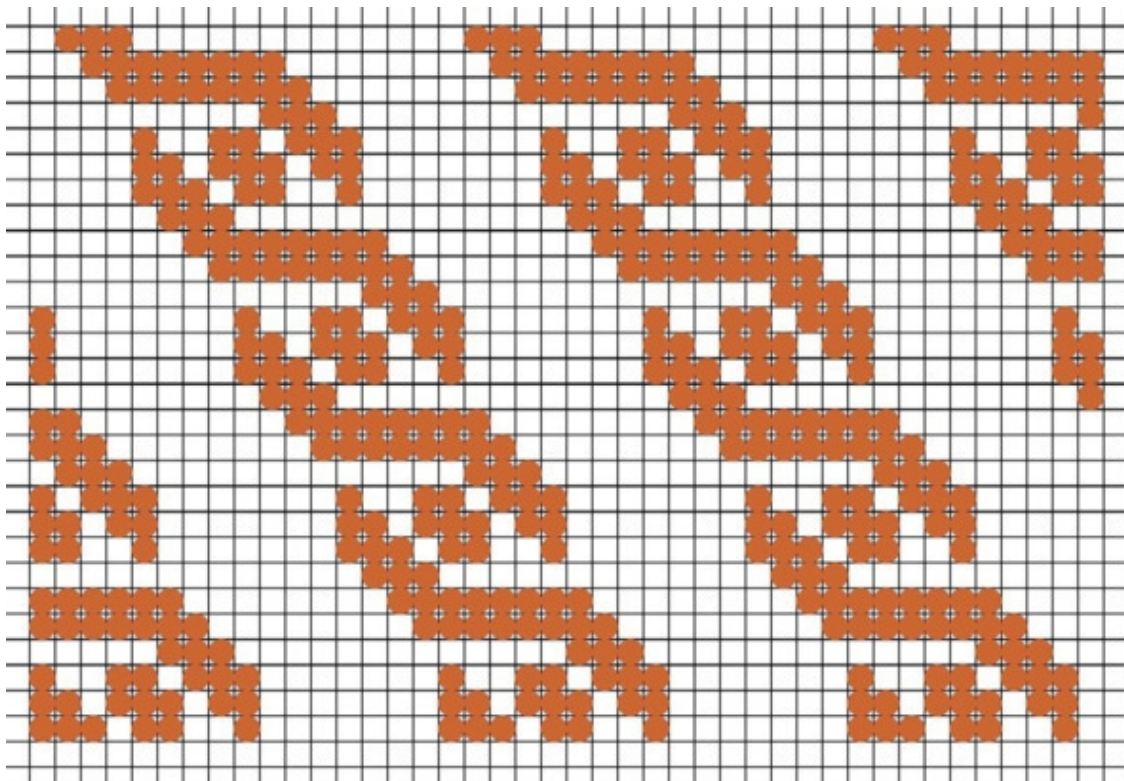

Сумочка связана искусственным шелком Vita cotton Silky (485м в 100г) на 144 петлях. Кошелек связан нитью «Ирис» и тайваньским бисером на 128 петлях. Вязать по рисунку, затем сшить доньшко. По верху сумочки связать сетку 1СН\*1ВП для шнура, отделать пико. Ширина обеих сумочек ~15см



Как Вы видите, при провязывании бисерного узора по предложенный схеме, рисунок получается на изнаночной стороне и меняет направление.

#### **Круглая сумка с Основанием в виде звезды**

Сумка выполнена по описанию Ф.Л. но не шелком, а нитью «Ирис». В викторианские времена не было достаточно легкой и ровной окрашенной хлопчатобумажной нити. Нити: бордо, 3 оттенка зеленых, черный «Ирис», – и желтая нить «YarnArt TULIP» 250 м в 50 г. Вяжем по спирали! Так что следите за точкой перехода с ряда на ряд, особенно на круге. Начинаем с двух петель бордовой нитью.

- 1 ряд. 9сбн в первую петлю.  
2 ряд. по 2сбн в каждую петлю (18сбн).  
3 ряд. Присоединить черную нить, и вязать в каждом из 9 клиньев 1сбн черным и 2 бордо, прибавление – черный столбик. (27сбн).  
4 ряд. Вяжем также, но без прибавления. 27 сбн.  
5 ряд. 9раз: \*2сбн черн. в одну петлю, по 1сбн бордо в след. 2 петли\*.  
6 ряд. 9раз: \* по 1сбн черн. в след. 3 петли, 2сбн бордо в одну петлю\*.  
7 ряд. 9раз: \* по 1сбн черн. в след. 4 петли, 2сбн бордо в одну петлю\*.  
Не забывайте прятать нить протяжки внутри столбиков!  
8,9,10 ряды. Бордо и темный зеленый, прибавляя один столбик как прежде.  
11 ряд. 9раз: \* по 1сбн т. зел. в след. 8 петель, 2сбн бордо в одну петлю\*.

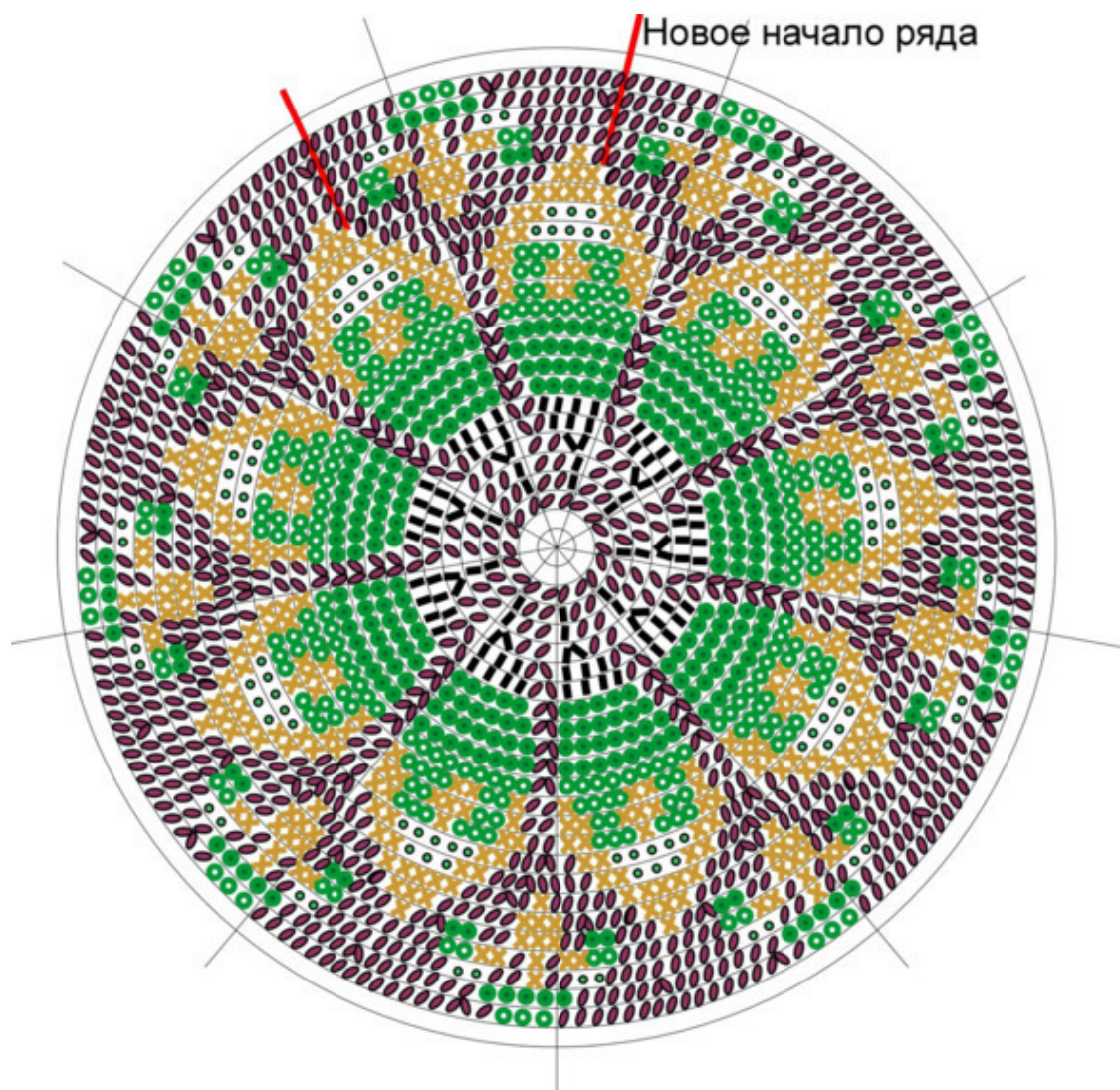

- 12 ряд. 9раз: \* по 1сбн зел. в след. 9 петель, 2сбн бордо в одну петлю\*.  
13 ряд. 9раз: \*1сбн желтый, 2зел. в одну, 2зел, 2желт, 2зел, 1желт, 2бордо\*.  
14 ряд. 9раз: \*2желт, 2зел., 3желт, 2зел, 2желт, 2 бордо\*.  
15 ряд. 9раз: \*2желт, 3зел., 1желт, 3зел, 2желт в одну, 2 бордо\*.



16 ряд. 9раз: \*1 бордо, 2желт, 3св. зел., 2желт, 2 бордо, 2бордо в одну\*. Бордо подряд 5сбн.

17 ряд. 9раз: \*2 бордо, 2желт, 5св. зел., 2желт, 2 бордо, 2бордо в одну, 2бордо\*. Бордо подряд 7сбн (9x15сбн).

18 ряд. 9раз: \*4 бордо, 5желт, 2 бордо, 2бордо в одну, 1бордо, 1желт, 1бордо\*. Бордо подряд 5сбн (9x16сбн).

19 ряд. 1 бордо, 2бордо в одну, 3 бордо. 9раз: \*, 3желт, 5бордо, 3желт, 1 бордо, 2бордо в одну, 3 бордо\*. Переход с ряда на ряд переместился к началу звезды, чтобы не нарушать в дальнейшем рисунок цветочной ветки. (9x17сбн).

20 ряд. 9раз: \*1 бордо, 1желт, 2тем. зел., 1 бордо, 2бордо в одну, 2тем. зел., 2бордо, 3желт, 2 бордо\*. 3 бордо подряд (9x18сбн).

21 ряд. 9раз: \*5 бордо, 2зел., 2желт, 1бордо, 1желт, 1 бордо, 2желт, 2зел., 2 бордо\*, 7 бордо подряд (9x18сбн).

22 ряд. 9раз: \*6бордо, 2св. зел., 2бордо, 1желт, 2бордо, 2св. зел., 3бордо\*, 9бордо подряд (9x18сбн).

23 ряд. 9раз: \*2бордо в одну, 7 бордо, 5тем. зел., 5бордо\*, (9x19сбн).

24 ряд. 9раз: \*8 бордо,, 2бордо в одну, 1 бордо, 3зел., 6бордо,\*, 17бордо подряд (9x20).

Основание, и первый ряд веточек теперь закончены – связан полный диаметр сумки  
В следующем ряду веточки начинаются снова.



Вы можете располагать веточки друг над другом, но мне больше нравится – в шахматном порядке (нижний рисунок).

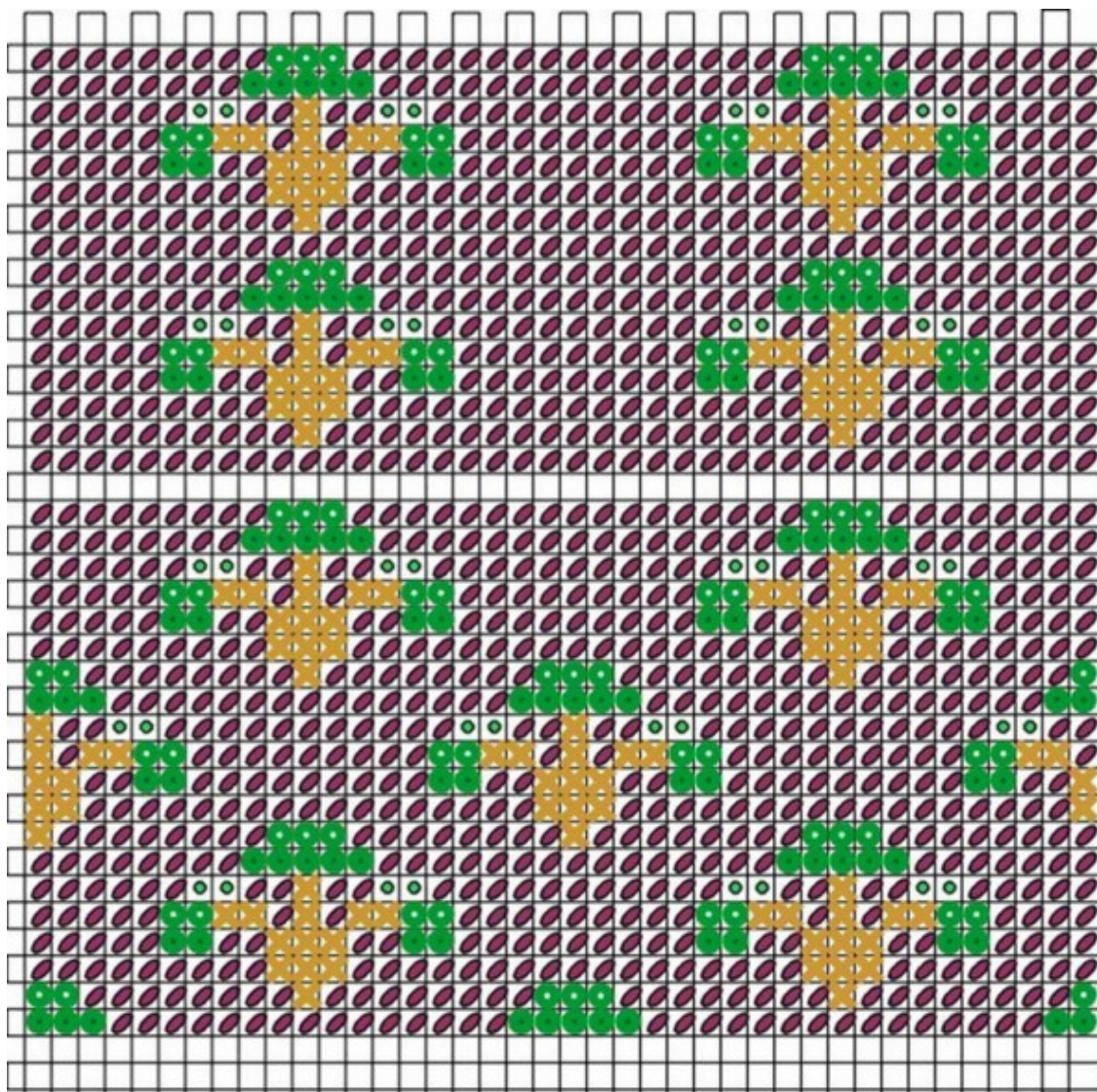

### Верхняя обвязка сумки

По верху сумочки надо связать 7 рядов сеточкой 1СН, 1ВП в шахматном порядке, то есть в каждом следующем ряду столбик вяжем в воздушную петлю. Цвета рядов: бордо, тёмно-зеленый, зеленый, светло-зеленый, бордо, 2 желтых.

Далее вяжем зубец, способ вязания показан на рисунках: вяжем уголок сеточкой, спускаемся филейными квадратами по левой стороне, вяжем следующий уголок,

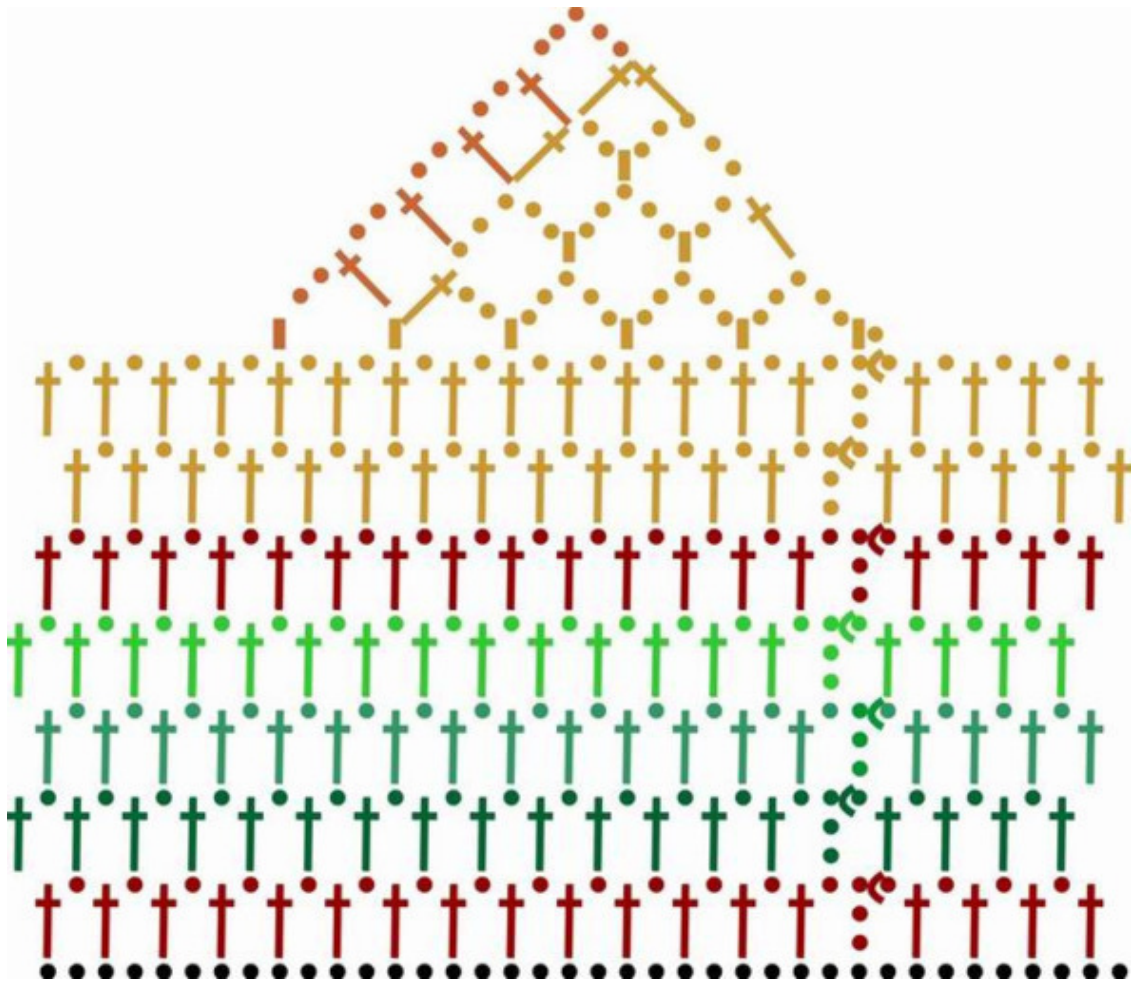

когда все уголки связаны, обвязываем двумя рядами бордо, пико во 2-м ряду -ЗВП, сбн как бы провязывая снова последний столбик без накида.

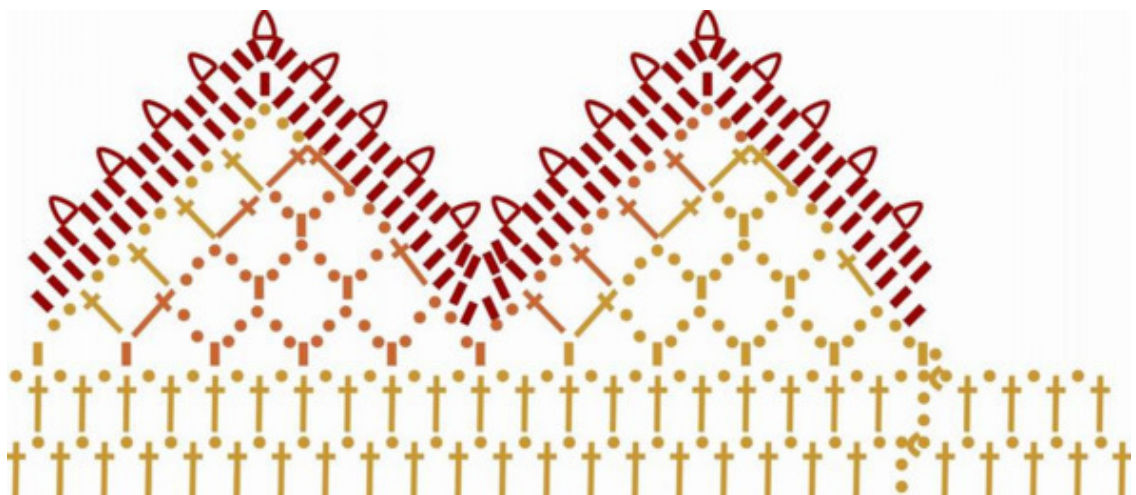

У мисс Ламберт очень много замечательных узоров для гобеленового вязания крючком, но все привести невозможно.

**Сумочка с волнами, связанная с бисером.**



При вязании с бисером рисунок получается на изнанке. Сначала надо набрать на нитку бисер, при провязывании столбика с бисером, вытаскиваем петлю, затем придвигаем бисерину и только тогда провязываем обе петли.

Сначала вяжем доньшко, затем цилиндрическую часть рисунка.

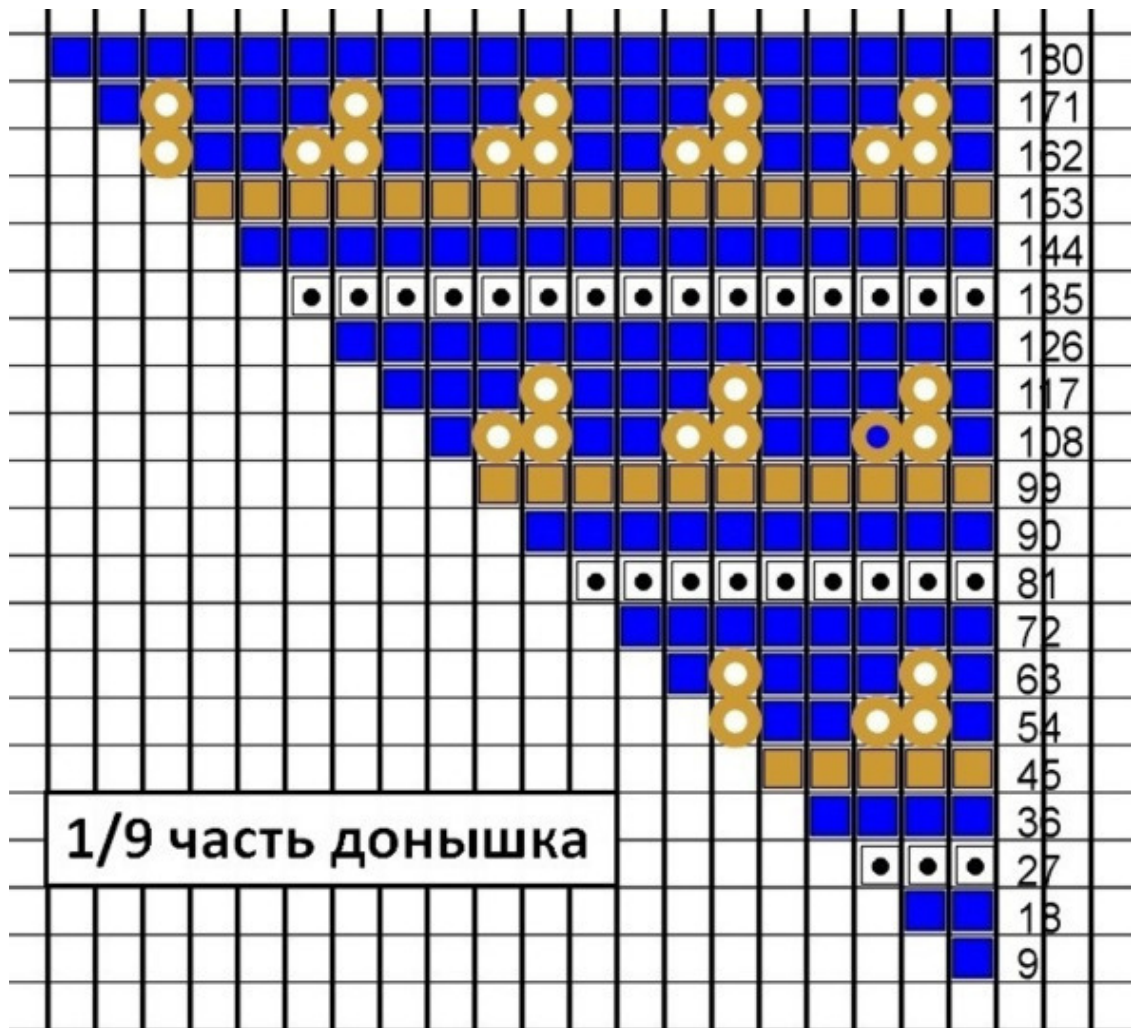

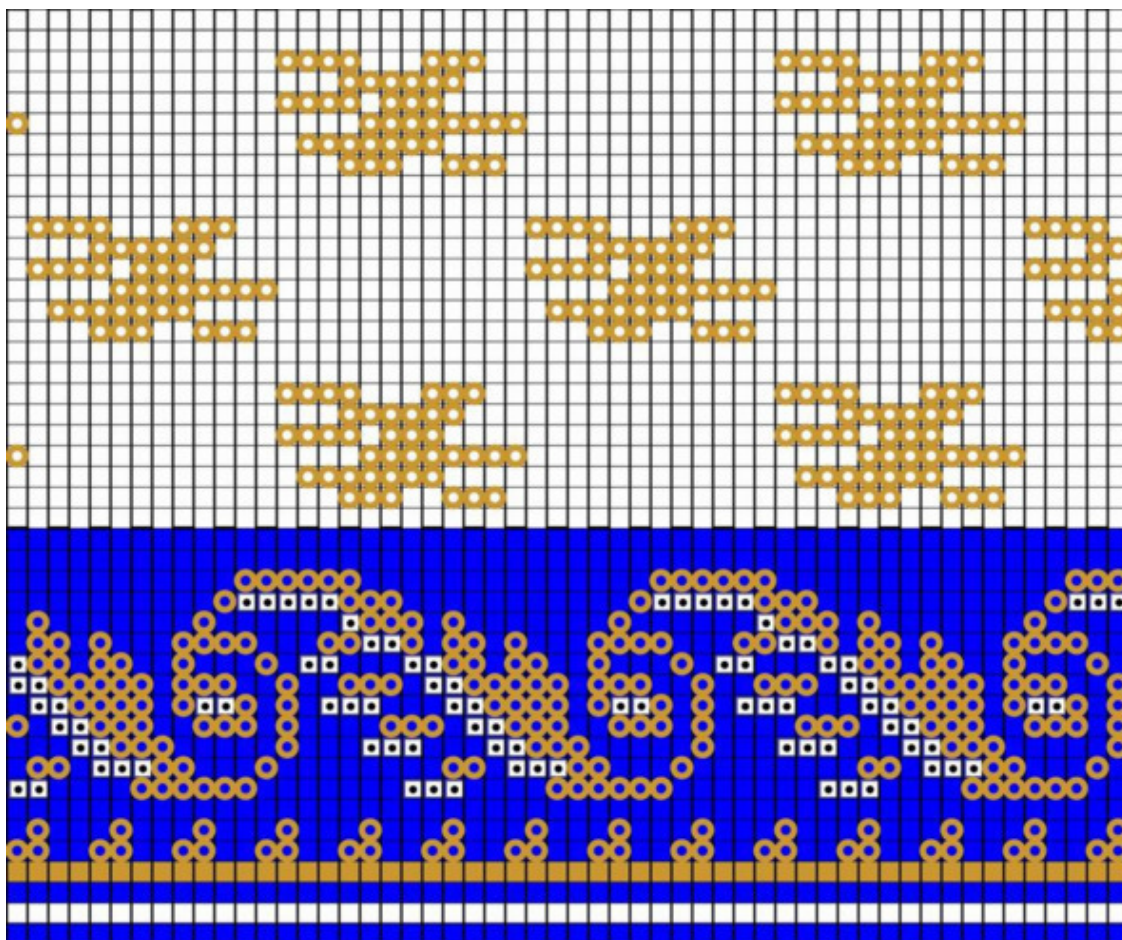

Еще два очаровательных рисунка для кошельков, сумочек, диванных подушек и ковриков.

### **Изящный Кошелек в Шелке и Золоте**

Кошелек вяжется по рисунку. Начиная с 20 ряда, вяжем 3 ряда сетки в шахматном порядке (1 столбик с накидом, 1 возд. петля).

В первоисточнике есть и другой порядок чередования полос:

1 ряд. Золотой. 2 ряд. Белый

3—13 ряды. Узор, золото на фиолетовом.

14 ряд. Белый

15 ряд. Золотой

16 ряд. Белый

Далее три ряда 3 ряда сетки в шахматном порядке (3 столбика с накидом, 1 возд. петля).



### **Короткий Кошелек с бисером**

Попробуйте связать этот кошелек в точности по прописи Ф. Ламберт:

Начните цепочкой в 100 петель темно зеленым шелком; связать пять рядов со стальным бисером, формируя первую полосу узора.

Один ряд белым. В следующем ряду начинают вторую полосу образца, с золотым бисером. Затем еще простой ряд белых.

Третья полоса на зеленом фоне: нижние треугольники стальной бисер, верхние – золотой.



Четвертая полоса белый фон, узор стальным бисером, с одним простым рядом белых в начале и конце.

Начните снова полосу с зеленым фоном, и вяжите пять рядов узора с золотыми бусинками, закончите двадцать простыми рядами зеленых.

Н. Ю. Пчелкина связало сумочку для телефона в других цветах и одним типом бисера.

### **Подушка—бриош**

Эта подушка по форме подобна известной французской булочке «бриош», может быть легко выполнена вязанием крючком. Связана в полоску, причем часть полос уменьшается к центру.



Вязание достаточно просто, но этот принцип вязания можно использовать и для более сложных моделей.

## **Конец ознакомительного фрагмента.**

Текст предоставлен ООО «ЛитРес».

Прочитайте эту книгу целиком, [купив полную легальную версию](#) на ЛитРес.

Безопасно оплатить книгу можно банковской картой Visa, MasterCard, Maestro, со счета мобильного телефона, с платежного терминала, в салоне МТС или Связной, через PayPal, WebMoney, Яндекс.Деньги, QIWI Кошелек, бонусными картами или другим удобным Вам способом.