

本格 МАСАХИРО ИМАМУРА

СМЕРТЬ СРЕДИ БЕССМЕРТНЫХ



Масахиро Имамура

Смерть среди бессмертных

Серия «Хонкаку-детектив»

текст предоставлен правообладателем

http://www.litres.ru/pages/biblio_book/?art=70052869

Масахиро Имамура. Смерть среди бессмертных: Эксмо; Москва; 2024

ISBN 978-5-04-196674-4

Аннотация

**НАЦИОНАЛЬНЫЙ БЕСТСЕЛЛЕР ЯПОНИИ.
ЕДИНСТВЕННЫЙ РОМАН, ЗАНЯВШИЙ ПЕРВОЕ
МЕСТО СРАЗУ ВО ВСЕХ ЧЕТЫРЕХ ОСТРОСЮЖЕТНЫХ
РЕЙТИНГАХ СТРАНЫ.**

**ОБЛАДАТЕЛЬ ПРЕМИЙ HONKAKU MYSTERY AWARD И
AYUKAWA TETSUYA AWARD.**

ЭКРАНИЗИРОВАН В ЯПОНИИ.

Студенческий клуб киноведов собирается провести ежегодное выездное заседание на вилле одного из своих выпускников. Туда очень хотят попасть трое студентов из другого клуба – любителей детективов. Им стало известно, что кто-то подбросил в штаб киноведов записку со словами: «Кто будет жертвой в этом году?». Детективы знают, что год назад там произошла трагедия, и во что бы то ни стало хотят раскрыть эту загадку...

Да, на вилле скрывается преступник, и он уже разработал свой черный замысел. Но его планам, как и планам трех «сыщиков»,

суждено резко поменяться. В результате биотеррористической атаки окрестные леса заполняются... толпами зомби! Они блокируют виллу и идут на штурм. Теперь никто не сможет покинуть ее пределы. А между тем загадочным образом погибает председатель клуба. И начинается противостояние убийцы, вооруженного хитростью, и детективов, вооруженных дедукцией...

«Несмотря на свою суровость, сюжет романа действительно знаменует собой революционные изменения в детективном жанре. Основными элементами любой классической истории об убийстве являются убийца, жертва и орудие преступления, и границы между этими тремя элементами никогда не нарушаются. Зомби, однако, способны переходить из одной категории в другую. “Живой мертвец” может быть убийцей, жертвой и даже весьма действенным орудием убийства. Такая концепция меняет сами основы детективной истории. Вот почему “Смерть среди бессмертных” является шедевром жанра». – Содзи Симада, гений современного хонкаку

«Эта вариация головоломки замкнутого круга, присущей “золотому веку” детектива, крайне изобретательна... Креативность Имамуры открывает новые возможности для разгадки герметичного пазла». – Publishers Weekly

«Это выдающийся, впечатляющий и захватывающий роман, который обязательно нужно прочитать любителям жанра. Помимо чисто детектива, это еще и восхитительный триллер. Решения невозможных убийств весьма умны и оригинальны. Интрига держится на протяжении всей книги до самого конца. Это загадка “честной игры”, поскольку в ней представлены все

подсказки, хотя я сомневаюсь, что читатель сможет справиться с задачей... Настоятельно рекомендуется к прочтению». – Goodreads

Содержание

Предисловие	8
Список действующих лиц	21
Пролог	26
Глава 1	30
Глава 2	56
Глава 3	98
Конец ознакомительного фрагмента.	108

Масахиро Имамуро

Смерть среди бессмертных

Masahiro Imamura

Shijinso no Satsujin

SHIJINSO NO SATSUIJIN Copyright © Imamura Masahiro

2017.

Russian translation rights arranged with TOKYO SOGENSHA CO., LTD.

through Japan UNI Agency, Inc., Tokyo

Introduction by Soji Shimada: Reprinted by permission of Locked Room International

© Логачев С. И., перевод на русский язык, 2023

© Издание на русском языке, оформление. ООО «Издательство Эксмо», 2024

Все права защищены. Книга или любая ее часть не может быть скопирована, воспроизведена в электронной или механической форме, в виде фотокопии, записи в память ЭВМ, репродукции или каким-либо иным способом, а также использована в любой информационной системе без получения разрешения от издателя. Копирование, воспроизведение и иное использование книги или ее части без согласия издателя является незаконным и влечет за собой уголовную, административную и гражданскую ответственность.

* * *

Единственный роман в литературной истории Японии, занявший первое место во всех четырех остросюжетных рейтингах страны сразу после выхода в свет. Он дал стилю синхонкаку новое развитие.

Обладатель премий Honkaku Mystery Award и Aukawa Tetsuya Award.

Предисловие

Роман «Смерть среди бессмертных» увидел свет в Японии в 2017 году, уже став лауреатом 27-й премии Аюкавы Тецуя – эта награда является одной из самых престижных в стране для начинающих авторов детективного жанра. Прием книги публикой показал, что японские поклонники детективного жанра давно мечтали о хонкаку-детективе такого рода. После своего выхода «Смерть среди бессмертных» получил премию «Хонкаку мистери эуорд», а также занял первое место во всех основных ежегодных рейтингах остросюжетной литературы, публикуемой в Японии. Эта дебютная работа неизвестного новичка стала настоящим хитом, а тираж публикации очень скоро превысил 200 000 экземпляров в печатном виде.

Проще говоря, этот роман стал социальным явлением. Его беспрецедентный успех тесно связан с историческими причинами, присущими только Японии, и поэтому книга вряд ли вызвала бы такую же волну, если бы была опубликована в качестве дебюта на Западе. Даже сам автор, Масахиро Имамура, вероятно, был удивлен тем фурором, который произвел его роман. Сейчас я рассмотрю уникальные факторы, которые сделали возможным его успех, в надежде, что мой анализ окажет посильную помощь людям за пределами Японии понять культуру японской детективной литературы.

Во-первых, я хочу сосредоточиться на теме премий начинающим авторам в области детективной литературы. Вы найдете бесчисленное множество премий для начинающих романистов по всему миру, но по какой-то причине премии, присуждаемые дебютантам-детективщикам, существуют только в Японии. Если быть точным, они существуют только в Японии и на Тайване, но поскольку я являюсь организатором последней, можно считать, что эта награда относится к той же категории, что и японские премии.

В Соединенном Королевстве существуют награды «Кинжал», в том числе и для дебютантов, но они не включают в себя контракт на публикацию материалов, выигравших конкурс.

В прошлом в Китае было несколько премий для дебютантов, которые также охватывали детективную литературу, но ни одна из них не продержалась долго. В России ее не было до прошлого года, когда крупная телевизионная компания организовала проведение премии «Русский детектив», включавшей в себя номинации за детективные фильмы, телевизионные драмы и художественную прозу. Одной из номинаций также была номинация за печатный дебют. Я участвовал в этом проекте в качестве члена жюри, но заявки были не от российских авторов – речь шла об опубликованных книгах недавно дебютировавших авторов из Соединенных Штатов, Соединенного Королевства и Канады¹.

¹ Автор предисловия не вполне прав – просто, будучи членом экспертного жу-

В Японии существует несколько премий дебютантам за неопубликованные остросюжетные романы. Большинство из них включают в себя издательский контракт на победившую работу. Причина, по которой японская детективная литература так процветает и почему всегда есть постоянный приток новых талантов, напрямую связана с тем фактом, что существует так много наград для новичков. «Локд рум интернэшнл» в прошлом опубликовала «Убийства в десятиугольном доме», «Загадка острова Моаи» и «Восемь убийств в особняке». Как и «Смерть среди бессмертных», все эти работы были написаны в качестве заявок на получение премий для дебютантов.

Однако ни одна из этих работ даже не попала в финальный отбор, из-за чего прошло относительно много времени, прежде чем они получили заслуженную оценку. С другой стороны, «Смерть среди бессмертных» не только получила премию Аюкавы Тецуя в 2017 году, но и сумела завоевать все награды, которых только мог добиться начинающий автор-детективщик. У книги было наилучшее начало из всех возможных, она стала моментальным бестселлером сразу после своего выхода. Мне кажется, стоит изучить исторические факторы, которые привели к такому успеху, поэтому позвольте мне вкратце изложить эволюцию японской

при премии «Русский детектив», он рассматривал именно иностранные детективы, переведенные на русский язык, и не касался номинации для российских авторов-дебютантов.

детективной литературы.

Чтобы сделать это, мы должны вернуться в девятнадцатый век, когда Эдгар Аллан По и Артур Конан Дойл создали новый жанр, известный как детективная литература, в котором особое внимание уделялось дедукции и научному методу. Японцы, всегда питавшие исключительно сильную любовь к тайнам и интересовавшиеся новыми веяниями, обратили внимание на этот новый жанр, но усвоить его смогла лишь культурная элита. Детектив не находил опоры среди широкой читающей публики вплоть до двадцатого века.

Это произошло во времена демократического общества периода Тайсё (1912–1926), когда дебютировал Эдогава Рампо, отец японской детективной литературы, в надежде обеспечить место новому литературному жанру в культуре своей страны. В начале карьеры Рампо писал короткие «научные» детективы в традициях Дойла, но японцы еще не были готовы к чисто научному методу, поэтому он начал ориентироваться на массы в более продуманной манере, использующей популярные источники развлечений восемнадцатого века: выставочные палатки и *кибёси* – книжки с картинками в желтых обложках, напоминающие комиксы. Проще говоря, Рампо объединил ужасы лондонских шоу уродов, таких как «Человек-слон», с элементами популярной эротической литературы. Это сочетание послужило основой для детективных историй Рампо о странных преступлениях и расследовании этих дел.

Данный подход сработал, и стиль Рампо стал хитом в Японии, открыв новую эру детективной литературы, которая совсем не была похожа на произведения Эдгара По и Дойла. Однако авторы, пошедшие по его стопам, ничего не знали о прошлом и ошибочно полагали, что детективные истории – это просто новая вариация популярного чтива с элементами эротики, знакомого им еще с периода Эдо (1603–1867). В результате детективные романы быстро выродились в истории такого типа, которые нельзя было читать в поезде или на публике. Следовательно, люди, увлекавшиеся мейнстримом, смотрели на детективные истории с презрением, и в литературном мире не было места авторам детективов.

Именно Сэйтё Мацумото, лауреат премии Акутагавы, вытащил детективный роман из этой отчаянной ситуации. Он был любителем классической литературы, проявлял интерес к натурализму Ги де Мопассана и Эмиля Золя. В связи с изменившимися жизненными обстоятельствами ему нужно было заботиться о нескольких членах семьи, поэтому стало решительно важно, чтобы его работа имела коммерческий успех. И он решил попробовать свои силы в детективной литературе.

Однако концепция детектива от Мацумото радикально отличалась от концепции Эдгара По, Дойла и Рампо. Частный детектив типа Шерлока Холмса или преступники, использующие причудливые уловки для совершения своих преступлений, – не для него. Только профессиональный по-

лицейский с надлежащей квалификацией мог провести уголовное расследование, при этом были важны мотивы преступления, личные обстоятельства преступника и реалистичное изображение вовлеченных в дело людей.

Его работы были коммерчески столь же успешны, как и работы Рампо, а реалистический стиль Мацумото получил высокую оценку с литературной точки зрения. Детективные романы больше не презирались по умолчанию, и Сэйтё Мацумото стал кумиром публики.

Таким образом, мир детективной литературы был очарован тем, что позже станет известно как «заклятие Сэйтё» и что мы сейчас называем «социальной школой детектива». Было наложено табу на написание произведений, использующих элементы ужасов и эротики в стиле Рампо. Именно эти элементы приводили авторов детективных романов в затруднительное положение в прошлом и могли бы привести к тому же в будущем.

Однако, отвернувшись от тех, на кого повлияло творчество Рампо, издательская индустрия совершила серьезную ошибку. Уже были некоторые авторы, писавшие детективы в стиле хонкаку, хотя этот термин еще не был придуман и не имел четкого определения. Но поскольку элементы хонкаку и персонажи типа Холмса фигурировали в детективных историях в стиле Рампо, хонкаку и классический детектив так же по глупости рассматривались как часть традиции Рампо – и так же отвергались, хотя они были совершенно не связаны.

Писать в реалистическом стиле Мацумото стало практически законом, и никому из новичков не давали хода, если те не придерживались норм «социальной школы». Однако сильное пристрастие к подлинной детективной литературе хонкаку, особенно среди молодежи, состоящей в университетских клубах любителей детективов, лишь разогревалось этим противодействием.

Именно при таких обстоятельствах ваш покорный слуга, весьма рискуя, дебютировал с «Токийским зодиаком» и «Домом кривых стен». Цитируя Юкито Аяцудзи, «для нас стало шоком, что в то время можно было писать и издавать подобные детективы».

Спустя некоторое время Аяцудзи подошел ко мне и попросил моей помощи, так как он тоже хотел публиковаться. К счастью, в издательстве «Коданся» оказался редактор, который также хорошо понимал хонкаку, и вместе мы помогли Аяцудзи дебютировать с его романом «Убийства в десятиугольном доме». Именно так начался бум син-хонкаку в Японии. Лично я ожидал, что «социальная школа» и школа син-хонкаку будут конкурировать друг с другом, но к тому времени влияние «заклятия Сэйтё» ослабло, и публика была готова к чему-то новому.

К сожалению, из-за полного подавления хонкаку в годы Мацумото писатели-ветераны практически исчезли, так что когда дебютировали первые молодые романисты син-хонкаку, единственными опытными авторами детективных рома-

нов являлись выпускники «социальной школы». Вот почему все писатели, сделавшие возможным движение син-хонкаку, были такими молодыми. Это стало беспрецедентным событием, даже если рассматривать его в международном контексте. Не потребовалось много времени, чтобы сработали традиционные японские механизмы: старшее поколение отчитало «молодых выскочек», публично издеваясь над ними под предлогом «помочь им повзреть». Таким образом, к поколению син-хонкаку поначалу относились холодно.

Оглядываясь назад, можно сказать, что у этих молодых романистов, в основном состоявших в университетских клубах любителей детективов, было очень узкое понимание того, что на самом деле представляет собой детективная литература хонкаку. Их идеалом являлась тайна «убийства в загородном доме», апологетом которой выступал американец С. С. Ван Дайн. Они посмотрели на то, что он написал и сказал при жизни, и нашли свой идеальный формат для детективной истории син-хонкаку, в которой имелись бы все или большинство из следующих элементов: подозрительный загородный дом или особняк с его не менее подозрительными обитателями; необходимая информация о персонажах, предоставляемая читателю на ранней стадии повествования; убийство в запертой комнате без видимого мотива; в особняк приглашен великий детектив из внешнего мира, который использует только ту информацию, которой обладает читатель, чтобы найти собственное решение загадки. Проис-

ходит второе убийство. И в конце концов детектив «превосходит» читателя, указывая на неожиданного убийцу и логически объясняя, как он пришел к своему выводу.

Основываясь на своих знаниях истории современной детективной литературы, молодое поколение син-хонкаку решило, что вершиной жанра является подход С. С. Ван Дайна. Они следовали данному формату и ожидали, что другие будут придерживаться его правил. Как объяснялось выше, не было ветеранов, которые могли бы скорректировать их узкие взгляды, и поэтому это ограниченное видение того, какой должна быть детективная литература син-хонкаку, сковало книжную индустрию точно так же, как это делало раньше «заклятие Сэйтё».

Дело в том, что роман Аяцудзи – первое произведение в рамках движения син-хонкаку, написанное в формате Ван Дайна – удостоился множества похвал со стороны членов студенческих детективных клубов. Но на самом деле «Убийства в десятиугольном доме» были написаны с совсем другими намерениями. Несмотря на то, что роман соответствовал формату детектива об «убийстве в загородном доме», он был написан с использованием концепции повествовательных техник, которые Ван Дайн никогда не практиковал. Движение син-хонкаку смогло произвести революционные изменения в мире детективной литературы именно потому, что «Убийства в десятиугольном доме» не следовали слепому существующему формату.

Но, в некотором роде напоминая эпоху Рампо, те, кто последовал за Аяцудзи, пропустили этот момент мимо своего сознания – или намеренно проигнорировали его. Соблюдение «идеального» формата Ван Дайна стало обязательным условием коммерческого успеха. Так получилось, что Такемару Абики, сам по себе одаренный и разносторонний автор, написал «Восемь убийств в особняке», безоглядно следуя этому формату, не добавляя особого развития сюжету (зато добавляя много юмора). Как и в случае с Рампо и Мацумото, массовое производство романов в заранее определенном стиле не привело к той литературной оригинальности, которая сохраняется и живет в поколениях, но тем не менее это был стиль, которому предстояло править миром японской остросюжетной литературы еще двадцать лет.

Однако жесткая приверженность одному определенному стилю в конечном итоге подавляет оригинальность, и синхонкаку постигла та же участь, что и стиль Рампо, и стиль Мацумото. Бесчисленное множество его сторонников, по-прежнему преданных обстановке «замкнутого круга» и загородному дому, тем не менее были разочарованы отсутствием новых идей и жаждали такого импульса, который некогда привнес в их жизнь роман «Убийства в десятиугольном доме». После долгого ожидания новый особняк появился – как манна небесная. Это была вилла «Фиалка» из романа «Смерть среди бессмертных».

Не будет преувеличением сказать, что поклонники син-

хонкаку чуть ли не танцевали от радости, приветствуя этот роман. По сути, так оно и было. Японским поклонникам син-хонкаку понравилась модель замкнутого круга, поэтому они долго ждали подобного произведения. Это одна из причин, почему, когда «Смерть среди бессмертных» получила премию Аюкавы Тецуя, книге были возданы все мыслимые похвалы. Масахиро Имамура, автор романа «Смерть среди бессмертных», верно подметил, что «Убийства в десятиугольном доме» – отправная точка син-хонкаку – по своей сути были тайной герметичного преступления, но с уникальными повествовательными техниками, используемыми для представления истории. Он знал, что, как и Аяцудзи до него, ему нужно добавить дополнительный оригинальный фактор к основному формату. Выбор Имамуры – зомби.

На первый взгляд, концепция зомби может показаться возмутительной, но в «Смерти среди бессмертных» их сверхъестественные способности удваивают – нет, утраивают количество твистов, предоставляемых книгой. Присутствие этих существ, как в манге, привносит в повествование острые ощущения и саспенс, а также обеспечивает неожиданное новое развитие тайны «убийства в загородном доме», которую, как нам казалось, мы знаем вдоль и поперек. Это происходит потому, что Имамура одновременно поддерживает необходимую стройность тайны закрытой комнаты, заставляя зомби подчиняться строгим правилам, регулирующим их поведение и даже само существование.

Несмотря на свою суровость, сюжет романа действительно знаменует собой революционные изменения в детективном жанре. Основными элементами любой классической истории об убийстве являются убийца, жертва и орудие преступления, и границы между этими тремя элементами никогда не нарушаются. Зомби, однако, способны переходить из одной категории в другую. «Живой мертвец» может быть убийцей, жертвой и даже весьма действенным орудием убийства. Такая концепция меняет сами основы детективной истории. Вот почему «Смерть среди бессмертных» является шедевром жанра.

В детективной литературе всегда действовал железный закон: опираться только на реальность. Были опасения, что игнорирование этого правила путем включения в повествование элементов научной фантастики или хоррора слишком легко приведет к совершению «идеальных преступлений». Многие традиционные поклонники детективного жанра выступают против нарушения правил реализма именно по этой причине. Но данный закон, возможно, уже устарел. В наше время, когда высокие технологии окутали общество паутиной компьютерных сетей, авторы, скорее всего, попробуют свои силы в применении фантастических элементов в почти футуристических условиях – в том числе и таких, как зомби. Детективные рассказы Эдгара По и Конан Дойла были результатом абсолютной веры в науку того времени, поэтому нельзя сбрасывать со счетов новые изменения, соответству-

ющие времена нынешнему.

Мы вступаем в период, когда ищем в азиатских регионах истории, добавляющие нечто новое и оригинальное в творчество хонкаку. В рамках премии «Содзи Симада мистери эурд», проводимой на Тайване, я сам отстаиваю концепцию «хонкаку двадцать первого века» – и в последнее время видел детективы об убийствах в загородном доме, в которых в качестве нового и оригинального элемента используется искусственный интеллект. Откроют ли новые движения некие новые территории, как это делал син-хонкаку в прошлом, – это то, за чем нам всем нужно следить.

Как бы все в конечном счете ни обернулось, «Смерть среди бессмертных» – бесспорно, произведение, заставившее нас сделать первые шаги навстречу новому миру, и в данном отношении я чувствую, что этот роман имеет огромную важность.

Содзи Симада

Токио, 7 августа 2021 года

Предисловие издано с разрешения Locked Room International.

Список действующих лиц

Студенты университета Синко:

Юдзурю Хамура – студент 1-го курса экономического факультета, член Клуба любителей детективов;

Кёсукэ Акэти – студент 3-го курса естественного факультета, президент Клуба любителей детективов, Шерлок Холмс университета Синко;

Хируко Кэндзаки – студентка 2-го курса факультета литературоведения, детектив, раскрывшая целый ряд дел;

Аюму Синдо – студент 3-го курса факультета искусствоведения, президент Клуба киноведов;

Рэйка Хосикава – студентка 3-го курса факультета искусствоведения, посещает драматическую студию, девушка Синдо;

Сумиэ Набари – студентка 2-го курса факультета искусствоведения, нервная особа;

Рин Такаги – студентка 3-го курса экономического факультета, член Клуба киноведов, воплощенная надежность и заботливость;

Мифую Сидзухара – студентка 1-го курса медицинского факультета, член Клуба киноведов, тихоня;

Такако Кудамацу – студентка 3-го курса социологического факультета, член Клуба киноведов, светлая и решительная личность;

Мицуру Сигэмото – студент 2-го курса естественного факультета, член Клуба киноведов, фанат фильмов определенного жанра;

Канэмицу Нанамия – бывший член Клуба киноведов, сын владельца виллы «Фиалка»;

Тобио Дэмэ – выпускник университета Синко, приятель Нанамии;

Харуя Тацунами – выпускник того же университета, приятель Нанамии;

Юито Канно – управляющий виллой «Фиалка»;

Томонори Хамасака – доцент университета Гисэн;

Эйтацу Мадарамэ – состоятельный человек из префектуры Окаяма, основатель Фонда Мадарамэ.

ПЛАН ВИЛЛЫ «ФИАЛКА»

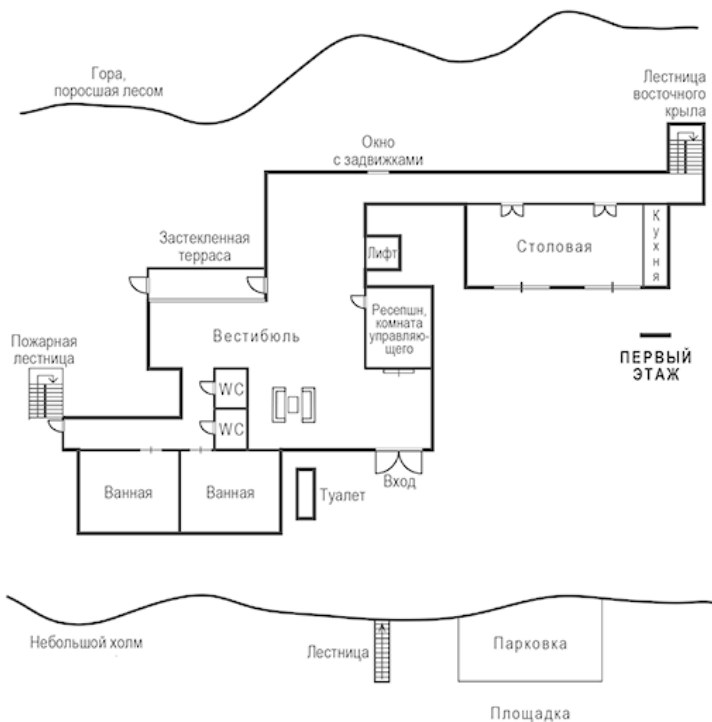

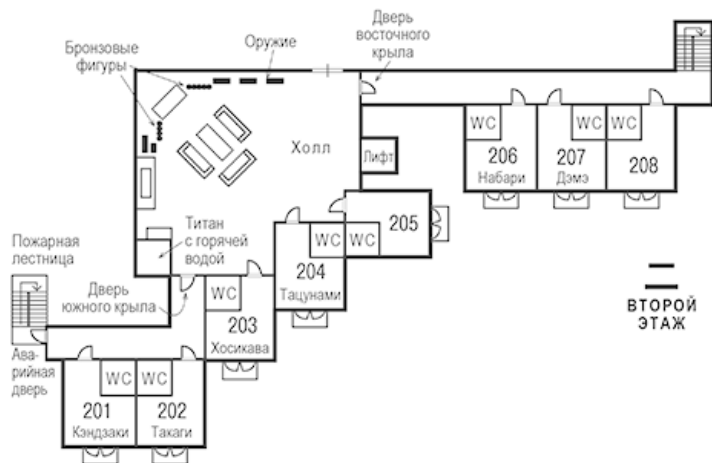
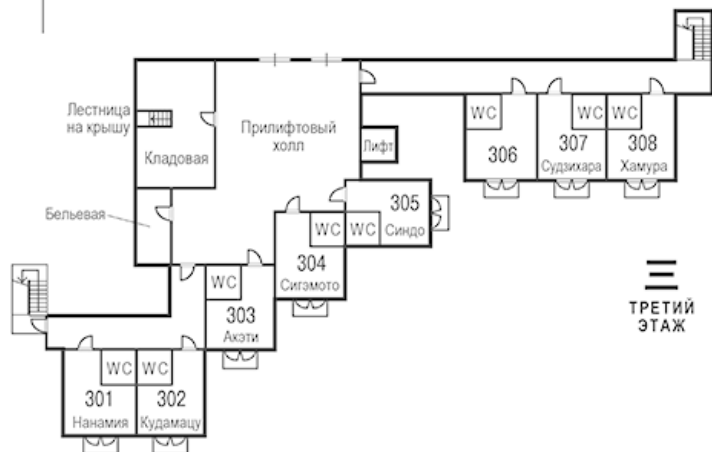

Пролог

Уважаемая госпожа Хируко Кэндзаки!

Надеюсь, Вы в полном здравии. Не умею ходить вокруг да около, поэтому сразу перехожу к делу.

Направляю запрошенный Вами отчет с моими изысканиями, касающимися Фонда Мадарамэ.

Должен оговориться, что содержащаяся в отчете информация представляется мне совершенно невероятной и лишенной здравого смысла. В ходе работы над отчетом, вопреки моим ожиданиям, пришлось столкнуться даже с секретными материалами Агентства общественной безопасности².

Ввиду этого прошу принять к сведению, что поставленной передо мной задачей занималось не наше бюро, а Ваш покорный слуга в личном порядке, и другие сотрудники о Вашем поручении ничего не знают. Имейте, пожалуйста, в виду, что копии этого отчета не должны передаваться третьим лицам и его содержание не должно разглашаться.

Настоятельно рекомендую по прочтении уничтожить этот документ.

² Агентство общественной безопасности – японская национальная спецслужба, находящаяся в ведении Министерства юстиции. На него возложены задачи обеспечения внутренней безопасности и предотвращения угроз национальной безопасности Японии.

Фонд Мадарамэ

Исследовательская организация, созданная Эйтацу Мадарамэ, состоятельным человеком из префектуры Окаяма, после Второй мировой войны (точная дата не известна).

Комплекс зданий фонда находился в горах Окаямы, в безлюдной местности недалеко от города О. Официально под эгидой фонда проводились фармакологические исследования. Комплекс занимал большую территорию и располагался в том числе на нескольких подземных этажах. Согласно многочисленным свидетельствам, там со всей страны были собраны исследователи и ученые, снискавшие себе репутацию людей эксцентричных. Они денно и нощно проводили междисциплинарные исследования, затрагивавшие целый ряд отраслей науки. Во внешнем мире о содержании этих исследований было почти ничего не известно.

По словам старожилов, которые когда-то бродили в местах, где располагался комплекс, там содержались какие-то странные ужасные существа. Поговаривали, что в этом центре оказались документы об исследованиях, проводившихся нацистами в годы Второй мировой войны... Таких историй, наполненных оккультным душком, бесчисленное количество. С подробностями можно ознакомиться в прилагаемых к данному отчету документах.

Деятельность Фонда Мадарамэ продолжалась в течение

почти сорока лет, но в 1985 году он был отнесен Агентством общественной безопасности к числу, как это сейчас принято выражаться, «специфических структур» и после проведенных розыскных мероприятий и обысков немедленно распущен.

Есть свидетельства, что это было сделано по настоянию находившегося тогда у власти кабинета Накасонэ³. Данный факт дает основания предполагать, что эта организация приобрела такое влияние, что власти не могли не вмешаться в ее деятельность.

Нет никакой информации, касающейся содержания проводившихся Фондом Мадарамэ исследований. Все связанные с ними документы были изъяты, поэтому чем конкретно занимался фонд, остается неизвестным.

Однако ситуация кардинальным образом изменилась с появлением на сцене ученого-биолога, доцента университета Гисэн Томонори Хамасаки. Он поддерживал тесные связи с одной из ультралевых организаций и три года назад попал в поле внимания Агентства общественной безопасности. Этим летом в его доме и на рабочем месте провели обыски, в результате которых были обнаружены старые документы, относящиеся к деятельности Фонда Мадарамэ. Однако сам Хамасака исчез вместе с результатами экспериментов, проводившихся им в лаборатории университета Гисэн.

³ Ясухиро Накасонэ (1918–2019) – видный японский политический деятель, возглавлявший правительство Японии в 1982–1987 гг.

Хамасака является главным организатором акта биотерроризма на озере Сабэа в августе этого года, в который оказались вовлечены и Вы.

Глава 1

Странная сделка

1

– Карри удон – это никакая не дедукция, – заметил я.

Конечно, карри удон недотягивал даже до настоящей китайской кухни, не то что до детективной дедукции. Такие вещи я понимал и хотел сказать, что не вижу логики, почему был назван именно карри удон.

– Я расцениваю это как объявление войны.

Сидевший передо мной человек с прямой, как линейка, спиной бросил на меня пренебрежительный взгляд. Его маленькие глазки блестели за стеклами очков без оправы, будто посылая мне вызов. Грозный вид говорившего подчеркивал высокий рост.

– Не возражаю. Хотя результат сражения известен. И все-таки интересно, почему именно карри удон? Понять не могу.

Я продолжал сидеть со скрещенными руками и, снова переводя взгляд на студентку, за которой мы наблюдали, показал подбородком в ее сторону.

В руках она держала пустой голубой поднос. Студентка уже некоторое время не отрывала глаз от вывески-меню

«ЛАПША» и была погружена в свои мысли. Понятно, решала, что бы такое выбрать.

Мы сидели за столиком метрах в десяти от нее.

– Не можешь понять? Тогда следи за ходом мысли.

Он ухмыльнулся, как мне показалось. Не к месту.

– Погляди на нее. На улице жара, лето в разгаре, а на ней худи с длинными рукавами.

Он был прав. Я огляделся – почти все студенты были в рубашках с короткими рукавами, шортах и юбках выше колена. На фоне легко одетых сверстников девушка в белом худи сразу бросалась в глаза.

– Это значит, что в аудиториях и кафетерии кондиционер дует слишком сильно. Ей холодно. Особенно в кафетерии, где из-за стеклянных окон, пропускающих теплые солнечные лучи, включают охлаждение на полную. Нетрудно догадаться, что для возмещения недостатка тепла девушке требуется горячая пища.

– С этим согласен. Но горячая лапша – это не только удон. В меню есть еще рамэн. Почему ты его исключаяешь?

– Терпение, Хамура-кун⁴.

Его губы насмешливо скривились. На лице появилось выражение злодея, замышляющего государственный переворот, хотя мы говорили всего лишь о том, почему бы этой девушке не взять рамэн. Но я ничего не сказал, чтобы не нару-

⁴ Кун – один из именных суффиксов в японском языке, имеющий менее официальный оттенок в сравнении с суффиксом «сан».

шить особую атмосферу.

– Терпение? – повторил я за ним.

– Да. Она пришла с двумя подружками. Они уже получили то, что заказывали, и сейчас рассчитываются на кассе. Ей надо поторопиться, если она не хочет заставлять себя ждать. Что здесь быстрее приготовить – рамэн или удон?

По идее, рамэн тоньше и в кипятке готовится быстрее. Однако...

– Удон, конечно, – ответил я, и он медленно кивнул в ответ.

Это и в самом деле было так, мы знали по своему опыту. Здешние повара почему-то особенно любили этот вид лапши. Только что приготовленный удон доставляли два раза в день с соседней фабрики. По этой причине удон в разных видах был очень популярен среди студентов. Во время перерыва на ланч заказов было так много, что повара заранее готовили удон на требуемое количество порций. Вот почему ждать блюда с ним почти не приходилось.

Рамэн, в отличие от удоны, уважением у поваров не пользовался, считался ниже по вкусовым качествам и популярности не имел. Рамэн начинали варить, только получив заказ, и пустым желудкам приходилось страдать в ожидании, когда он наконец будет готов.

– Именно. Когда человек спешит, он никогда не будет заказывать рамэн, зная, что на его приготовление потребуется время.

Его рассуждения показались мне вполне обоснованными.

– Тут я с тобой согласен. Но здесь предлагают два горячих блюда – карри удон и обычный удон, залитый бульоном. Почему ты остановил свой выбор на первом?

– Она как встала здесь, так и стоит, никуда не отходя. Ничего дополнительно брать не собирается. На обед обычно-го удона маловато будет, наполовину голодным останешься. Зато карри удон – совсем другое дело. Потому что там есть карри!

Качество дедукции резко упало. Нахождение ответа на основе собственных ожиданий или доводов, которые устраивают вас больше всего, нельзя назвать дедуктивным расследованием.

– Но разве мы можем полностью исключить обычный удон? Может, она деньги экономит или на диете сидит... И ты упустил одну важную вещь.

– Ха! И какую же?

Похоже, он в самом деле не заметил. Посмаковав немного чувство собственного превосходства, я сказал:

– Посмотри на ее худы. Оно белое. Ты будешь в белом заказывать карри удон?

Пятна от карри – первый враг светлой одежды. В таком возрасте девочки следят за своими нарядами. Однако этот аргумент не смутил моего собеседника.

– Дурачок! Она спокойно может снять худы.

– Ну ты даешь, вообще!

Полный бред! Тогда разваливается вся теория о повышенной чувствительности к холоду.

– Во-первых, если она экономит деньги и сидит на диете, выбирать ей здесь особо нечего. Зачем стоять так долго и ломать голову, что взять?

– Как раз из-за диеты она и не может решиться. Надо выбрать что-то подходящее под диету, вот она и думает.

Пока мы спорили, девушка рассчиталась на кассе и направилась в нашу сторону. Мы умолкли и украдкой потянулись вперед, чтобы взглянуть на ее поднос. Кто же угадал?

Девушка остановила свой выбор на блюде дня – холодном удоне с соевым соусом, тертой редькой и тунцом.

«Ну почему?» – чуть не вырвался у нас обоих один и тот же вопрос. В общем-то, абсолютно нормальный выбор для ланча, но тогда получается, что ей не холодно?

– Опять ничья.

Я поставил в потрепанном блокноте уже третий за день крестик. Собеседник с расстроенным видом протянул руку к запотевшему стакану и допил воду.

Среди студенческих столовых и кафешек, имевшихся в кампусе частного университета Синко, широко известного в Кансае⁵, кафетерий «Сентрал юнион» пользовался особой популярностью. Здесь всегда было много студентов. Интерьер этого заведения отличался определенной степенью изысканности, из-за чего хотелось назвать его на иностран-

⁵ Регион Западной Японии на о. Хонсю.

ный манер – кафетерием или бистро. Естественный свет сквозь стеклянные стены и окна создавал хорошее настроение. В кафетерии свободно поместились бы четыре теннисных корта. Внимание привлекало огромное мозаичное панно на одной из стен, на котором был изображен океан. Около семидесяти процентов длинных столов, теснившихся друг к другу, были заняты студентами. Из кухни, устроенной в глубине помещения, разносились возбуждавшие аппетит запахи. Самый сильный аромат исходил от соуса демиглас, который полагался к стандартным комплексным обедам.

Лица сидевших за ланчем студентов были светлыми и радостными. Шел последний день продолжавшейся две недели экзаменационной сессии. К полудню испытания почти закончились, и молодежь возбужденно делилась планами на летние каникулы.

Я им завидовал. Меня впереди ожидали не надежды и ожидания, а тревоги.

И главная причина моего беспокойства сидела прямо передо мной. Мой сэмпай⁶ – Кёсукэ Акэти, студент 3-го курса естественного факультета. Он с обиженным видом сжимал в пальцах мой блокнот с крестиками и смотрел на него, судя по всему, не подозревая о своей роли в охватывавшем меня беспокойстве.

⁶ Сэмпай – термин, описывающий неформальные межличностные отношения, принятые в организациях, кружках, клубах, школах и на предприятиях Японии. Сэмпаем обычно называют человека, имеющего больше опыта в той или иной области или старшего по возрасту.

– Черт! Почему люди не поступают в соответствии с логикой? – простонал Акэти.

Насчет того, насколько его дедуктивные построения можно назвать логичными, были большие сомнения, но я соглашался с ним в том, что люди не ведут себя так предсказуемо, как это бывает в книгах. Зимой едят мороженое, а сами в это время жмутся к котачу⁷, и нет смысла предъявлять какие-то претензии девчонке, которая посреди лета напялила на себя худи и взяла в кафетерии холодный удон.

Когда было время, мы с Акэти устраивали такие дедуктивные дуэли, но одержать кому-то чистую победу редко удавалось. После почти ста раундов мы пришли к одному печальному выводу: чем выстраивать какие-то заковыристые рассуждения, куда больше шансов попасть в точку, когда выбираешь между блюдом дня, рекомендованным шефом студенческой столовой, и стандартным комплексным обедом. Однако признание этого факта неизбежно повлекло бы за собой обвинения в отказе от дедуктивного метода, и нам оставалось лишь продолжать поединки, конструируя логические построения, больше напоминающие фантазии и в конечном счете рассыпающиеся как карточный домик. Видимо, мы не из тех, кто умеет учиться на собственных ошибках.

Почему же тогда я сидел вот так с Кёсукэ Акэти (с таким

⁷ Котачу – низкий столик с деревянным каркасом, накрытый одеялом или футоном. Под столешницей находится нагреватель, как правило электрический, который согревает сидящих за столом людей. В прежние времена роль нагревателя выполняла жаровня с углями.

именем только детективом быть), который был старше меня на два года и носил очки без оправы на вытянутом решительном лице? Чтобы ответить на этот вопрос, необходимо вернуться в апрель⁸, когда я только что поступил в университет Синко.

Почти в каждом университете для новичка, оказавшегося в кампусе, перед началом учебного года открывается широкий выбор клубов и кружков – утвержденных администрацией и неформальных, – способный подчас поставить в тупик. Все они отчаянно стремятся заманить в свои ряды больше новых членов и таким образом обойти конкурентов. Конечно, их несравнимо больше, чем бывает в школе.

Сначала я собирался вступить в Общество изучения детективной литературы. Мои юношеские годы прошли, что называется, бесцветно и сухо. В силу характера я никогда не страдал от одиночества, почти не занимался спортом; среди приятелей не нашлось ни одного, кого можно было бы назвать настоящим другом, друзей детства у меня тоже не было. Но я понимал, что без контактов в университетской среде ничего хорошего не получится. В университете все устроено не так, как в школе. Нетрудно догадаться: чтобы жить нормально, важно прислушиваться к советам старшекурсников и обмениваться с товарищами информацией.

Мне с детства нравились детективные истории, поэтому, заметив в самом уголке брошюрки о кружковой работе кро-

⁸ Учебный год в Японии, как правило, начинается в апреле.

шечное объявление о кружке детективной литературы, я пару раз наведалься туда – и, честно сказать, оказался разочарован.

Этот кружок, который назывался обществом, имел в своем составе человек пятнадцать и помещался в одной из комнат университетского клуба. Формально его деятельность сводилась к публикации раз в год обзора критики, а все остальное время члены общества просто собирались по желанию, чтобы поболтать о том о сем.

Обстановка была теплая и свободная, однако я не почувствовал никакой любви к детективному жанру у «стариков»-кружковцев. На мои вопросы о понравившихся книгах неизменно следовали ответы «не знаю, что сказать» или «не читал». Мне даже пришлось объяснять им, кто такие Ван Дайн⁹ и Митио Цудзуки¹⁰. Что бы я ни сказал, ответ был один и тот же, поэтому мы довольно быстро надоели друг другу. Это было в первый мой заход в кружок.

Второй мой визит закончился тем же, и я покинул «зал собраний» в мрачном настроении, потеряв всякое желание вступать в эту организацию.

В тот самый момент незнакомый высокий парень вдруг загородил мне дорогу и сказал:

⁹ С. С. Ван Дайн (1888–1939) – псевдоним американского журналиста, художественного критика и писателя Уилларда Райта, являвшегося одним из представителей «золотого века» детектива (1920–30-е гг.).

¹⁰ Митио Цудзуки (1929–2003) – японский писатель детективного и научно-фантастического жанра.

– Убийства в разных странах – Эллери Куин¹¹. Про дома – это у Юкито Аяцудзи¹². А «Цветочные похороны» – это чье?

Ни с того ни с сего. Я хотел было спросить: «А ты кто?», но язык сам собой, на автомате, выдал ответ:

– Э... Микихико Рэндзё¹³.

В следующее мгновение незнакомец уже схватил меня за руку, хотя я ему ее не протягивал. У него были большие руки.

– Подаешь надежды. Хочешь быть моим помощником?

Не дав мне опомниться, он потащил меня в ближайшее кафе. Голова у меня шла кругом, но он сказал: «Угощение за мой счет», и я заказал крем-соду. И сразу, не дожидаясь, пока принесут напитки, незнакомец представился:

– Меня зовут Кёсукэ Акэти. Естественный факультет, третий курс. Президент Клуба любителей детективов.

Клуб любителей детективов? Это не Общество детективной литературы, а что-то другое?

– То есть вы от общества любителей почитать детективы отпочковались или как?

– Ничего подобного!

¹¹ Эллери Куин – псевдоним Фредерика Дэнни (1905–1982) и Манфреда Ли (1905–1971). Их перу принадлежат детективы, которые объединяет общий герой, сыщик и автор криминальных романов Эллери Куин.

¹² Юкито Аяцудзи (наст. Наююки Утида, р. 1960) – японский писатель в жанре остросюжетной литературы; особую известность получил его роман «Убийства в десятиугольном доме», изданный на русском языке в 2020 г.

¹³ Микихико Рэндзё (наст. Дзинго Като, 1948–2013) – японский писатель.

Он парировал мой недипломатичный вопрос с быстротой молнии. По его словам, именно их клуб был прибежищем настоящих фанатов детективной литературы.

– Прошу впредь не ставить наш клуб на одну доску с этой компанией, которая понятия не имеет ни о Ван Дайне, ни о Митио Цудзуки.

Неужели нашелся мой брат-близнец?

Я пил крем-соду и слушал Акэти. Поступив в университет, он какое-то время числился в Обществе детективной литературы. И так же, как и я, быстро охладел к нему – говорили там не о том, что его интересовало, поэтому он перестал туда ходить и основал собственный клуб. Как адепт детективного жанра, Акэти стал обращать внимание на происходящие вокруг загадочные происшествя, пытаясь разобраться в них и оттачивая свои дедуктивные методы. По крайней мере, так он мне сказал.

Несколько дней назад Акэти услышал, что один первокурсник по имени Юдзуру Хамура (то есть я) появился в Обществе детективной литературы, и, устроив мне проверку на знание темы, решил переманить меня в свой клуб.

– Ты ведь не собираешься четыре года вариться в той компании?

Акэти угодил в самую точку. Люди из Общества детективной литературы предпочитали так называемые «легкие» детективы, вошедшие в моду в последнее время. Главное внимание в них сосредоточено на характерах; типажи и важ-

ные линии без зазрения совести заимствуются из любовных романов и книжек для повзрослевших подростков. Не буду спорить – эти «творения», видимо, тоже можно отнести к детективному жанру. Утверждать обратное – только лишних врагов наживать. Но, как любитель классического детектива и детектива хонкаку, я должен честно сказать: те, кто не знает классики, не имеют права величать себя Обществом детективной литературы.

– Все понятно. Записывай меня в свой клуб.

Не то чтобы я нашел в Акэти родственную душу или его красноречие произвело на меня особое впечатление, но я все-таки решил принять его предложение. Причина одна: Акэти был первый сэмпай, угостивший меня в кафе; до этого случая я не задерживался в универе и сразу после занятий отправлялся домой.

Так я стал его помощником и членом неформального клуба, после чего потянулись наши малопродуктивные дни. Других желающих вступить в наш клуб на горизонте не просматривалось.

2

– Да, Хамура-кун! Как у тебя конец августа? Есть планы? – поинтересовался Акэти, провожая взглядом расходившихся из кафетерия студентов.

– Нет, конечно. А что, опять кошек будем ловить?

– Дурачок! Бывают занятия поинтереснее, чем в такую жару гоняться за кошачьими задницами.

И он стал с хрустом разжевывать кубики льда, остававшиеся в его стакане.

Розыск потерявшихся кошек служил нам источником кое-какого заработка от находившегося по соседству с университетским кампусом детективного агентства Танума, которое иногда к нам обращалось.

Акэти, большой любитель загадок, как реальных, так и вымышленных, все время надеялся, что где-то поблизости случится какое-то происшествие. И ладно, если б он сидел тихо-мирно и дожидался его – так ведь нет, у него была дурная привычка самому влипать в разные истории. Он изготовил себе визитки, на которых внушительно значилось: «Президент Клуба любителей детективов», и раздал в порядке рекламы по университетским клубам и кружкам, предложив всем при необходимости обращаться к нему. Эта его деятельность продолжалась уже больше двух лет, и понятно, что в студенческом городке Акэти был довольно хорошо известен. Когда он предложил мне тоже напечатать карточки, я наотрез отказался.

Но смеяться над активностью, которую развел Акэти, было бы неправильно, потому что за это время он реально несколько раз помог тем, кто обращался к нему за помощью. Даже за то короткое время, что прошло после моего поступления в университет, Акэти участвовал в раскрытии

нескольких дел, в частности об утечке экзаменационных листов по религиоведению и о земляных работах на главной спортплощадке университетского городка. Когда речь шла о настоящем деле, он с блеском проявлял себя. Хотя случались и неудачи.

Не ограничивая себя территорией кампуса, Акэти раздавал свои визитки по всей округе – заглядывал в детективные агентства и полицейские участки. Так он познакомился с людьми из агентства Танума. Они оказались весьма доброжелательными, давали нам подзаработать. А вот полиция относилась к Акэти с подозрением, потому что он, что бы ни случилось, всегда норовил сунуть туда свой нос. Во всяком случае ходили такие слухи. Я был не только помощником Акэти, но и выполнял функцию тормоза – как младший товарищ, следил за тем, чтобы его пыл и рвение не причиняли неудобства другим людям.

И когда Акэти спросил меня о планах на летние каникулы, это меня слегка напрягло.

Он налил себе еще стакан воды в уголке самообслуживания и, вернувшись к нашему столику, приступил к объяснениям.

– По слухам, ребята из Клуба киноведов собираются летом провести что-то вроде выездной сессии, которая обещает быть довольно любопытной.

Я понятия не имел о существовании такого клуба.

– Они хотят поехать в какой-то пансионат и снимать на

камеру призраков.

– Поехать куда-то, где якобы кто-то видел призраков, и устроить себе проверку на смелость?

– Да нет! Хотят снять короткий видеофильм. Как они это называют? POV¹⁴, кажется. Когда камера как бы становится глазами главного действующего лица. Как в фильмах «Ведьма из Блэр» или «Паранормальное явление». У наших, конечно, ролик будет короче, на несколько минут... Вроде тех, что летом часто по телику показывают.

Видимо, он говорил о программе, посвященной привидениям и НЛО. Честно говоря, я против нее ничего не имел.

– А что? Интересно бывает.

– Да я тоже не против. Хотя мне порядком надоел этот звездун, шляющийся по домам с призраками и привидениями. Устарело, пора менять.

– Согласен на все сто.

Я тоже считал, что сцены изгнания дьявола, раз за разом повторяющиеся в иностранных фильмах, себя изжили.

– А для чего они хотят это снять? Чтобы выложить на файлообменнике или показать на студенческом фестивале?

– У них же клуб, им надо что-то делать. Мне кажется, они планируют разместить это в интернете. Если получится хорошо, фильм, пусть даже любительский, может купить

¹⁴ «Точка зрения» (*англ.* point of view) – прием кино- и видеосъемки, который используется, чтобы изобразить события или ракурсы так, как их видит персонаж.

какая-нибудь прокатная компания. А это какие-никакие, а деньги. А если фильм покажут в той самой программе, о которой мы говорили, то это вообще большой успех.

Понятно. Клуб покажет свою работу, получит какой-то доход, плюс будет что вспомнить о лете. Что ж тут плохого?

– Вот я и подумал: а почему бы нам к ним не присоединиться?

– Ого! – воскликнул я, никак не ожидая такого поворота.

– Но когда я обратился к президенту клуба с такой просьбой, он отказался нас принять.

– Вон оно как...

– С прошлого месяца три раза его просил, а он все «нет» да «нет»...

– Какие же нервы у тебя, чтобы, два раза получив отказ, опять стучаться в закрытую дверь!

Его энергия и настойчивость были достойны похвалы, но у него было одно слабое место – он не умел просекать ситуацию. Огромный недостаток.

Любому было понятно, что клуб не пустит на свое мероприятие чужаков.

Однако Акэти не сдавался. Сложив руки на груди, он стал слегка раскачиваться из стороны в сторону.

– Нет, ты послушай, Хамура-кун! Пансионат. Лето. Собирается молодежь, сверстники... В таком месте запросто может что-то случиться. Какое-нибудь происшествие. Скажи?

Но это же не вилла «Сирень»¹⁵!

Скромный поклонник детективной литературы, я сам был отравлен ею до такой степени, что при упоминании о виллах, одиноких островах, пансионатах сразу приходил в возбуждение. Воображение рисовало европейские постройки Идзинкан¹⁶ в Кобэ или усадьбу Гловеров¹⁷ в Нагасаки. Сами эти слова, словно волшебные, вызывали у меня реакцию, не оставляли равнодушным. При этом я не любил причинять беспокойство другим.

– Я бы на твоём месте старался не надоедать людям. Ты и так уже здесь знаменитость, Акэти-сан.

– Как бы нам все-таки прицепиться к этой компании...

Акэти явно не собирался сдаваться, хотя мне казалось, что именно с этим проектом у него ничего не получится.

¹⁵ Отсылка к роману «Случай на вилле “Сирень”», автором которого является Тэцуя Аюкава (1919–2002) – один из главных представителей послевоенного японского классического детектива.

¹⁶ Дома в европейском архитектурном стиле, в которых жили европейцы и американцы, постоянно проживавшие в Японии начиная с 60-х годов XIX в. Такие дома сохранились, в частности, в Кобэ, на территории бывшего иностранного поселения.

¹⁷ Построена в 60-х годах XIX в. шотландцем Т. Б. Гловером – одним из первых иностранцев, прибывших в Японию для ведения бизнеса после окончания периода самоизоляции Японии, продолжавшегося два с половиной века. Одна из туристических достопримечательностей Нагасаки.

Наступил август. Свободного времени у нас с Акэти было навалом, и мы целыми днями просиживали в кафе рядом с университетом. Именно сюда привел меня Акэти, когда мы встретились в первый раз. Здесь не подавали ланч на модных тарелках, зато местечко было уютное, с ретроатмосферой. Меню, правда, более чем скромное, и с обслуживанием посетителей справлялись хозяин заведения и одна официантка. Зато обстановка: витражи на маленьких окошках, приглушенный свет, музыка для души из винилового проигрывателя... Обыкновенно почти все места в кафе занимали студенты, но из-за каникул сейчас здесь было пусто, и аромат кофе ощущался сильнее.

– Опять отказ, – выпалил новость Акэти, который устроился на выдавшем виды кофейного цвета стуле, вытянув ноги под низким столиком. Перед ним стояла чашка с кофе, передо мной – изумрудная крем-сода.

Акэти, похоже, не отказался от идеи все-таки проникнуть в ряды киноведев.

– Акэти-сан! Ну правда, может, не надо больше?

– Чего не надо?

Похоже, он искренне не понимал.

– Давить на них, непрерывно и навязчиво. Сказали: «Нет», а «нет» значит «нет». Это же не колесо фортуны, ко-

торое можно крутить, пока не выпадет «бинго». Детектив тогда становится крутым, когда начинает подходить к поставленной перед ним задаче невозмутимо, без эмоций.

– Но я же всего-навсего обращаюсь с просьбой. Не причиняя никаких хлопот.

– Самые чокнутые так и думают.

– Не можем же мы просидеть все лето, не расследовав ни одного дела. Что-то надо придумать.

Пустой номер! Волшебное слово «пансионат» и летняя жара крепко ударили моему приятелю в голову.

Ломая голову над тем, как бы отвлечь мысли Акэти от задуманного Клубом киноведов мероприятия, я услышал, как звякнул висевший в дверях колокольчик, а затем дверь кафе отворилась. Я обернулся и увидел молодую женщину. Неторопливо обведя глазами помещение, она почему-то направилась прямо к нам и остановилась у меня за спиной.

– Извините. Вы Акэти-сан и Хамура-сан из Клуба любителей детективов, я полагаю?

Вопрос прозвучал для меня неожиданно. Я удивился: «Откуда она знает наши имена?» Взглянув на нее, я удивился еще больше. Перед нами стояла необычайно красивая девушка, хотя, возможно, слово «девушка» не совсем к ней подходило. Черная блузка и юбка того же цвета, волосы ниже плеч тоже черные. Рост сантиметров сто пятьдесят с небольшим, в юбке выше колен она казалась очень стройной. Она была не хороша, не симпатична, а прекрасна. Уже не девуш-

ка, но еще не женщина. В любом случае, нашим студенткам до нее было очень далеко.

– Извините, а вы кто?

Акэти, до появления незнакомки пребывавший в апатичном настроении, оживился. Судя по тому, что ей известно о существовании Клуба любителей детективов, она была студенткой, но даже Акэти, обладавший в университете широкой сетью связей и знакомств, ее раньше не встречал.

– Меня зовут Хируко Кэндзаки, я с литфака, учусь на втором курсе. Рада познакомиться.

Акэти учился на естественном, я – на экономическом. У нас не было с ней точек пересечения. Ладно Акэти, он персонаж в университете известный. Но как она узнала мое имя? Кто же она такая?

– Кэндзаки... Кэндзаки-сан... – повторял Акэти как заведенный. – И какое же у вас к нам дело?

– Я предлагаю сделку, – без лишних церемоний заявила она. – Вы хотите принять участие в выездном мероприятии Клуба киноведов?

– Откуда вы это знаете?

– Слышала о вас от подруги, которая входит в Клуб киноведов. По ее словам, вы очень настойчиво добиваетесь своего.

Акэти пожал плечами.

– Это точно. Вот только отвечают мне сдержанно.

Сдержанно?! Да он должен спасибо сказать, что ему по

голове не наступали за назойливость.

После такого ответа на лице красавицы, то есть Кэндзаки-сан, появилась улыбка.

– Судя по вашей реакции, вы не знаете причину, по которой вам отказали.

– Причину?

– Вы меня выслушаете?

Она снова улыбнулась. Инициатива в разговоре принадлежала ей. Я подвинулся на одно место, чтобы Кэндзаки могла сесть.

– Спасибо.

Мы подождали, пока принесут заказанный ею кофе, и Акэти спросил:

– Так в чем же причина отказа? Я думал, они просто не захотели пускать в свою компанию посторонних.

– Дело не только в этом. Во всяком случае, так говорит моя подружка, – начала объяснение Кэндзаки. – Главная цель запланированного мероприятия – не столько снять фильм, сколько собраться и провести время вместе. Такая выездная вечеринка, растянутая на несколько дней. Лето же. Пансионат, о котором речь, или вилла, как хотите назовите, принадлежит родителям бывшего члена Клуба киноведов. Они его предоставляют бесплатно. Но все члены клуба в нем не поместятся, на всех комнат не хватит. То есть это только называется мероприятием для членов клуба, но на самом деле, чтобы участвовать, нужно получить приглашение. Вот

почему не берут посторонних.

Кто в самый разгар студенческой жизни не мечтал бы провести каникулы на вилле? Но раз в самом клубе такая конкуренция за место, какие могут быть претензии, что чужакам вежливо дают пинка под одно место? Так что давай-ка бросим эту затею, Акэти-сан.

– Однако недавно обстоятельства изменились...

Дело принимало серьезный оборот.

– До отъезда осталось две недели с небольшим, и тут многие члены клуба начали отказываться. Среди них и моя подруга, которая все мне рассказала.

– А что случилось-то?

Акэти за все время разговора так и не притронулся к своему кофе. Его внимание было целиком сосредоточено на том, что говорила Кэндзаки.

– Появилась записка с угрозами. – Кэндзаки с многозначительным видом сделала глоток кофе. – Записку обнаружила как раз моя подруга. В тот день она первой пришла в помещение, где заседает клуб, и обнаружила на столе лист бумаги.

– И что на нем было написано?

– «Кто будет жертвой в этом году?» Написано было красным маркером вкривь и вкось, чтобы исказить почерк писавшего.

Я склонил голову в раздумье.

– Какое странное послание... Формально это даже не

угроза, ведь автор не пишет, что кто-то будет убит или проклят. Ничто не указывает на намерение причинить кому-то вред.

– Верно. Но впечатление такое, что члены клуба догадываются, что стоит за этими словами. – Кэндзаки вдруг понизила голос, как бы боясь, что кто-то ее услышит. – Я слышала, что в прошлом году в самом конце летних каникул покончила с собой одна девушка. Она состояла в этом клубе и участвовала в таком же собрании год назад. Вы разве не слышали об этом, Акэти-сан?

– Как же, помню. Я вроде даже пытался что-то выяснить по этому делу, но ничего накопать не сумел. Большого резонанса это дело не получило.

– Связано ли как-то это самоубийство с клубным мероприятием, неясно, однако многие члены клуба утверждают, что на видео, которое они снимали в прошлом году, показалось какое-то призрачное лицо. При этом все они говорят, что съемка была натуральная, никто ролик не редактировал и ничего в него не вставлял.

– И поэтому они решили, что их кто-то проклял? – нахмурившись, спросил я.

– Это только разговоры. Однако, похоже, между членами клуба сложилось молчаливое согласие насчет того, что эта девушка покончила с собой не просто так. Самоубийством дело не ограничилось – несколько человек покинули клуб и вообще ушли из университета. Но, несмотря ни на что, в

этом году мероприятие решили повторить.

– А теперь эта записка, как ушат холодной воды, – заключил Акэти.

– Именно.

– То есть те, кто вышел из игры, восприняли эту записку серьезно? – спросил я.

Я не видел в этом смысла. Записка неприятная, жутковатая, но ребята все молодые, современные. И чтобы из-за какого-то клочка бумаги оказаться от планов?

На мои сомнения Кэндзаки ответила кивком и продолжила:

– Это еще не всё. Только моя подруга заметила записку, как в комнату вошел президент клуба.

– Синдо-кун? – решил уточнить Акэти. Видимо, это был тот самый парень, которого он пытался продать.

– Да. Но стоило ему увидеть записку, как он сделал серьезное лицо и стал убеждать мою подругу, чтобы она никому о ней не рассказывала. Синдо в числе нескольких членов клуба в прошлом году участвовал в летнем сборе. Почувствовав за его настойчивостью какой-то подвох, подруга решила ничего не скрывать и рассказала всем, после чего ребята начали отказываться от поездки.

Вполне естественно, что женская половина членов клуба особенно разволновалась, узнав о подозрительном поведении президента, наверняка знавшего, что происходило на сборе в прошлом году.

– Ну что ж, теперь все понятно, – кивнул Акэти и продолжил, подбирая слова: – Еще вы упомянули о сделке. Что имеется в виду?

– Кажется, Синдо боится, что ему придется отменить мероприятие из-за недостаточного числа участников. Как тогда он будет выглядеть в глазах человека, который организовал для них коттедж?

– Тем не менее он мне отказал.

– Это потому, что вы оба мужского пола, – заявила Кэндзаки. – Тот самый бывший выпускник пригласил клуб в пансионат своих родителей, потому что хотел устроить типа тусовки, а какая тусовка без девушек... Поняли, из-за чего переживает Синдо? И вот мое предложение: не хотите ли присоединиться вместе со мной?

Глаза Акэти за стеклами очков округлились.

– Вас же в университете зовут Шерлоком Холмсом. Мы имеем подозрительное мероприятие и анонимную записку с угрозой. Разве это не то, что вас интересует, Акэти-сан?

– Хм-м...

Что он хотел сказать этим междометием? Было очевидно, что рассказ Кэндзаки захватил его целиком. Акэти еле сдерживал возбуждение, посуда на столе дребезжала – это он мелко подрагивал ногой, не подозревая, что переполнявшие его чувства можно было читать как раскрытую книгу. Наконец он с серьезным видом кашлянул.

– Кхм-м... Пожалуй, можно сказать, что некоторые аспек-

ты этого дела представляют интерес.

– Я уже переговорила с Синдо. Видимо, у него проблемы с набором девушек на предстоящую поездку, он даже пригласил одну из драматической студии. Сказал, что, если я соглашусь, могу прихватить двух сопровождающих.

Эта девушка умела решать проблемы. Для нас – по крайней мере для Акэти – все складывалось как нельзя лучше. Именно поэтому я почувствовал, что в этой истории чего-то недостает, и встрял в разговор:

– Подождите. Вы сказали, что это сделка. Но по тому, что я услышал, она выгодна только нам. Зачем же вы сюда пришли и начали этот разговор?

Мне вдруг показалось, что во рту Кэндзаки, в узкой щели между губами, мелькнули клыки. Но эта улыбка длилась долю секунды и исчезла, когда она опустила голову.

– Не спрашивайте меня о причинах. Это мое условие.

Какая странная сделка... Девушка по имени Хируко Кэндзаки, неожиданно представшая перед нами, пригласила парней, с которыми прежде ни разу не встречалась, участвовать в весьма сомнительном деле. Бессмысленном и непостижимом, но именно поэтому Акэти ни за что от него не отступился бы.

– По рукам!

На его лице расплылась неотразимая улыбка.

Глава 2

Вилла «Фиалка»

1

Жаркое утреннее солнце заливало наполненное запахом плесени бетонное здание. В оконных проемах не видно ничего, что могло бы защитить от палящих лучей, – ни штор, ни стекол.

Это был стоявший в горах заброшенный отель. Почти двадцать лет прошло с тех пор, когда в последний раз здесь были люди. Другие строения в округе отсутствовали, поэтому даже местные жители редко приближались к бывшей гостинице. Небо было такое чистое и ясное, что представить трудно. Подняв к нему глаза, Хамасака сощурился и подумал: «Понятно, когда говорят, что хорошо умереть в такой день».

– Хамасака! – окликнули его сзади. – Только что Гондо звонил. Вчера у тебя в лаборатории был обыск. Полиция или безопасность поработали.

– Ишь ты!

Хамасака посвятил исследованиям около двадцати лет своей жизни. И теперь его лаборатория в университете, которой он отдавал все силы, в руках врагов. Но Хамасака не ис-

пытывал ни гнева, ни возмущения. Его ум был спокоен и лишен эмоций. Все результаты исследований он увез с собой. Все данные, хранившиеся в его компьютере, были уничтожены. Оставшиеся в лаборатории материалы не представляли большой ценности. Сейчас она представляла собой брошенную пустую оболочку. Они могут ковыряться в ней, сколько заблагорассудится.

Хамасаке оставалось выполнить последнюю миссию – сообщить миру о том, чего он добился.

В руинах брошенного здания, кроме него, оставались еще пять человек. Кого-то он знал уже давно, кого-то увидел впервые несколько дней назад. Но это не имело значения. Потому что сегодня все закончится.

– Время двигать отсюда, пока дороги пусты. Все будет напрасно, если мы не доберемся туда в назначенный час, – сказал Хамасака.

– Понятно.

Человек, к которому были обращены слова Хамасаки, взвалил на плечо рюкзак и крикнул другим:

– Священная война начинается. Вперед!

В ответ на его призыв все с лихорадочным возбуждением издали победный клич и взметнули кверху сжатые кулаки. А один громко проревел:

– Мы вам покажем! Откроем ящик Пандоры!

Они воображали себя спасителями мира. Хамасака задержал свой холодный взгляд на том, кто кричал громче всех.

Этот человек окончил один из самых престижных университетов, но, начав работать, скоро понял, что выбранная компания его не устраивает, и ушел. Со стороны казалось, что он потерял себя, превратился в лузера. Он обвинял в своих бедах весь мир, когда Хамасака его подобрал. И стал ярким сторонником плана Хамасаки, готовым отдать за него жизнь.

Эти люди – единая команда, но они не друзья. Всего лишь рабочие муравьи, собранные Хамасакой вместе только для осуществления его плана. Он хорошо понимал, что без их помощи ему не справиться.

Эти люди не в состоянии всего понять.

Это не ящик Пандоры. Вернее, не один ящик, а целый шкаф, который оставила после себя организация, называемая Фонд Мадарамэ. И сейчас им предстояло открыть лишь один из ящичков.

2

В день отъезда рано утром Акэти, Кэндзаки и я встретились на ближайшей к универу железнодорожной станции и сели в поезд.

Пансионат, куда мы направились, стоял на озере Сабэа в префектуре С., и все участники сбора должны были собраться там на станции. Места вокруг озера известны своими летними курортами, там много частных вилл и туристических

баз. О том, чтобы провести там три дня, можно только мечтать.

– Что с тобой, Хамура-кун? Что ты такой мрачный с утра?

Акэти в гавайской рубаше, которая ему не шла, был необычайно возбужден – ведь его ожидали пансионат, к которому он горячо стремился, и загадка записки с угрозой.

У меня же, в отличие от него, настроение было так себе. Я даже с Обществом детективной литературы не сумел ужиться, а тут надо поладить и провести несколько дней с парнями и девушками, которых раньше никогда не видел...

– Я от рождения хмурый, поэтому кажется, что я мрачный. И потом, мы ничего не знаем об этой поездке. Только что мы пробудем там три дня. А о людях, которые приедут, не имеем ни малейшего представления. Тебя это не волнует?

– Наверняка они говорят по-японски. Нас же не в зону ближневосточного конфликта посылают. К чему беспокойство? Что-то обязательно произойдет, но мы не знаем когда. Так что расслабляемся и ждем этого момента.

Из-за языка общения я особо не переживал, равно как и из-за происшествия, которое то ли будет, то ли нет. Честно говоря, больше записки с угрозой меня волновало другое – как перевозбужденный Акэти поведет себя в компании молодых киноведев. Я прямо представлял, как он стоит перед ними и вопрошает: «Правда ли, что случившееся в прошлом году самоубийство девушки, состоявшей в вашем клубе, связано с ее участием в аналогичном мероприятии? Не замети-

ли ли вы что-то странное до и после самоубийства?»

Я сидел в поезде между Акэти и Кэндзаки. Девушка повернулась ко мне и проговорила извиняющимся тоном:

– Извини. Мне надо было подробнее расспросить Синдо-сана обо всем.

– Всё в порядке, да и какая разница...

Я отвел взгляд от смотревших прямо на меня ясных глаз. У меня плохо получается с красивыми девушками. Кэндзаки была одета совсем не так, как накануне. На смену черному одеянию, в котором она появилась в кафе, пришло белое платье без рукавов, отделанное кружевами. Вылитая «летняя девушка»¹⁸. Под вырезом на груди красовался большой галстук из ленты, простой, но изысканный. В соломенной шляпе она выглядела чуть ли не девочкой, и мне стало больно, что я заставил такую девушку извиняться.

– Эх-х...

Встав коленями на сиденье, Кэндзаки потянула окно кверху. Нагнетавшийся кондиционером холодный воздух вытеснил ворвавшийся в открытое окно прохладный ветерок, чуть не сдувший шляпу с головы девушки.

– О-о!

Она схватила шляпу обеими руками. Я увидел ее белые подмышки и заставил себя перевести глаза на открывавшуюся за окном картину.

¹⁸ Имеется в виду музыкальный хит «Летняя девушка» в исполнении японской киноактрисы и певицы Икуэ Сакакибара (р. 1959). Выпущен в 1978 г.

Свежие колосья риса на заливных полях волнами колыхались на ветру, и казалось, будто наш состав из четырех вагонов замедляет ход.

– Парень, который бесплатно предоставил пансионат, раньше состоял в Клубе киноведов. Щедро, ничего не скажешь, – сказал я.

– Кажется, его отец – президент кинокомпании.

Со мной Кэндзаки говорила не так официально, как с Акэти, скорее, по-дружески.

Она постояла немного, подставляя лицо ветру, и, видимо, удовлетворившись этим, потянулась, чтобы закрыть окно. Ее длинные черные волосы взлетели, закрывая лицо.

– Вау!

Пока она придерживала руками волосы, я закрыл окно.

– Спасибо-о!..

Глядя, как Кэндзаки поправляет попавшую в рот прядь волос, я фыркнул.

– А-а, смеешься...

– Вовсе нет.

– А ты не только хмурый бываешь, оказывается, – сказала Кэндзаки немного сердито.

Когда мы встретились в кафе, она показалась мне холодной, отдаленной – и вот здесь, в поезде, я впервые убедился, что она может быть и дружелюбной.

Тут только я заметил, что Кэндзаки не сводит с меня глаз, и сразу понял причину. Она смотрела на старый шрам на ле-

вом виске. Он был сантиметра четыре-пять в длину и бросался в глаза. Чтобы скрыть его, я отращивал волосы подлиннее, но порыв ветра раздул их, и шрам стал виден.

– Как это случилось?

– Давно было. Землетрясение, какой-то обломок ударил меня по голове...

Я не хотел распространяться на эту тему, но Кэндзаки не скрывала волнения.

– Ужас! А какие-нибудь последствия, осложнения были?

– К счастью, обошлось. Просто иногда делаюсь мрачным, угрюмым, а это отпугивает людей.

– Бедняга!

Не успел я оглянуться, как ее тонкие пальцы прикоснулись к моему шраму. От прохлады и мягкости прикосновения у меня побежали мурашки по коже. Это было настолько неожиданно, что я не мог слова сказать, пока Кэндзаки не убрала пальцы и, как ни в чем не бывало, начала приводить в порядок растрепанные ветром волосы.

Ну до чего странная девушка! Накануне она явилась к нам с предложением хитро задуманной сделки, а теперь предстала передо мной чувствительной и уязвимой. Если она все подстроила, то мы имеем дело с экстраординарной личностью. Но мне почему-то казалось, что настоящая Кэндзаки именно такая – открытая и незащищенная.

Хируко Кэндзаки...

Акэти успел поделиться со мной информацией о ней.

– Хируко Кэндзаки... Где-то я уже слышал это имя. Ага, вспомнил! В полицейском участке, куда я носил свои визитки, его упомянул один следователь, узнав, что я из Синко. Как выяснилось, она детектив и расследовала много сложных и загадочных дел, оказавшихся не под силу даже полиции, и сумела раскрыть их благодаря замечательным дедуктивным способностям.

Акэти рассказал мне о своем открытии перед отъездом, до того как Кэндзаки появилась на станции в условленном месте.

Я чувствовал, что она неординарная личность, но чтобы детектив... Кто бы мог подумать!

– Звучит как в каком-то романе. Если это так, то журналоги мимо не пройдут.

Учитывая ее внешность, Кэндзаки произвела бы в новостях куда большее впечатление, чем какая-то второразрядная фотомодель или любимец публики, строящий из себя звезду.

– Мне стало интересно, и я попросил Тануму-сана накопать что-нибудь о ней. Вроде она из Иокогамы, из известной старинной фамилии, и информация о делах, к которым она имеет отношение, строго дозируется, чтобы не запятнать честь семейства.

– Из знатной семьи, красавица, да еще и детектив в придачу... Просто супер! У вас с ней есть общее – желание влезть в какое-нибудь сложное дело. Почему же ты раньше с ней не законтачил?

Зная характер Акэти, я был уверен, что, будучи в курсе, что в нашем университете учится такая уникальная особа, он бы тут же сделал все возможное, чтобы встретиться с ней. Однако...

– У меня тоже есть гордость, – с неохотой проговорил Акэти.

– Что-что?

– У нее есть реальные достижения. О них открыто не говорят, но, я слышал, ей объявили благодарность за помощь полиции. А мне чем похвастаться? Мне рано с ней равняться.

А-а... понятно. Акэти, видимо, считал эту девушку – из известной семьи, да еще известного детектива – своим конкурентом. Возможно, ему просто не хотелось быть вторым номером, и он полагал, что встреча с ней станет как бы признанием ее превосходства над ним.

Но вообще все это очень странно. Если Кэндзаки такая опытная и успешная, почему ее так заинтересовала суэта во-круг записки с угрозами, полученной Клубом киноведов – одним из кружков, которых в университете с избытком? Я по-прежнему не понимал, зачем ей понадобилось затаскивать нас на предстоящее мероприятие. Вряд ли она особо

рассчитывала на наши скромные силы.

– Хамура-кун, я точно знаю, что все это значит, – с серьезным видом заявил Акэти.

– И что же?

– Это вызов, который знаменитый детектив бросает известному тандему из университета Синко.

– То есть мы с тобой тандем? И с каких же пор?

– Естественно, тандем. Ты мой помощник.

Впадать в уныние Акэти явно не собирался.

– Как бы то ни было, мы не знаем, что у нее на уме. Цель предложенной нам сделки неясна, поэтому мы должны быть настороже.

4

По пути мы пересели с JR¹⁹ на частную ветку, в ожидании поезда пообедали, хотя для обеда было еще рано, и через полчаса прибыли на станцию назначения. Металлический каркас станционного здания, когда-то покрытый свежей пастельно-зеленой краской, сильно выцвел, персонала не было видно. Возможно, он этой станции не полагался.

Только мы направились к лестнице, чтобы спуститься с платформы, как сзади нас кто-то окликнул:

– Акэти! Кэндзаки!

¹⁹ Группа компаний JR (Japan Railways), между которыми в 1987 г. в ходе приватизации была разделена сеть японских государственных железных дорог.

Мы обернулись и увидели парня и девушку. Видимо, они ехали в другом вагоне. При виде парня Акэти широко улыбнулся.

– О-о! Синдо-кун! Спасибо, что согласился нас принять.

На лице парня появилась натянутая улыбка. Так вот он какой, президент Клуба киноведов... Худой, в очках, робкий с виду, хотя нет, извините, – скорее серьезный.

– По правде говоря, я бы не дал разрешения, если б не предложение Кэндзаки-сан. Короче, это особый случай. Желаю приятно провести время.

Судя по тону, на самом деле Синдо хотел сказать, что не испытывал ни малейшего желания приглашать нас в компанию киноведов. Навязчивость Акэти вызывала у него отторжение.

Потом Синдо и приехавшая с ним девушка обернулись ко мне и представились:

– Аюму Синдо, президент Клуба киноведов, третий курс, факультет искусствоведения. А это...

– Рэйка Хосикава, тоже с третьего курса, тоже искусствоведение. Занимаюсь в драматической студии, приглашена на съемки. Рада познакомиться.

Симпатичная мордашка поп-звездочки, вьющиеся каштановые волосы. Она была хороша, но по-другому, не так, как Кэндзаки. На руке у нее блестело кольцо. Такое же было у Синдо. Кольца говорили о том, что он ее парень, а она его девушка.

Мы тоже представились. Когда Кэндзаки назвала свое имя, Синдо сказал, поклонившись:

– Спасибо, что приехали. Мы никак не могли собрать нужное количество...

Он говорил с Кэндзаки совсем не так, как с Акэти. Будучи на год старше ее, демонстрировал образцовую вежливость. Однако она все его любезности пропустила мимо ушей.

– Ладно. У меня свой интерес к этой поездке.

Свой интерес? Я попытался прочесть на ее лице, что она имела в виду, но безуспешно.

– Кто еще должен приехать?

Акэти обвел взглядом пустую платформу. Нам не сказали, сколько всего будет участников. До назначенного времени сбора оставалось пятнадцать минут.

– Двое едут прямо в пансионат; они на машине, привезут все что нужно для съемок. Еще трое должны быть где-то здесь, – ответил Синдо.

Пройдя через турникеты, мы вышли на улицу, где на нас разом обрушились лучи палящего солнца и звон цикад. Мир перед нами на секунду стал ослепительно-белым, и мне вспомнились летние каникулы в деревне, куда я в младших классах ездил к покойному дедушке.

– А! Вон они!

На маленькой площади перед станцией стоял вместительный минивэн.

– Я в туалет, руки помыть, а вы идите, – сказала Хосикава.

Когда мы подошли к минивэну, с водительского места вылез мужчина с приветливым лицом и в очках; пожалуй, в начале четвертого десятка.

– Добрый день! Вы из университета Синко, полагаю? Я управляющий пансионатом Юито Канно.

– А где же тот управляющий? Ну, который был в прошлом году? Уволился? – со слегка озабоченным видом поинтересовался Синдо.

– Совершенно верно. Я работаю здесь с ноября прошлого года. Ваши товарищи ждут вас в машине.

Широко улыбаясь, Канно раздвинул дверь минивэна. Три девушки, прибывшие раньше нас, уже сидели внутри.

Увидев их, я сразу подумал, что здесь что-то не так. В минивэне было четыре ряда сидений: два, два, три и три. Вместе с водителем нас набралось девять человек. По идее, ожидавшая нас троица должна была устроиться в третьем или четвертом ряду. Однако в последнем ряду сидели только двое, а еще одна расположилась от них на максимальном удалении – впереди, рядом с водительским местом, как бы на другом полюсе магнита.

Синдо, похоже, тоже обратил внимание на такую странную диспозицию. На его лице мелькнуло озабоченное выражение, но он, ничего не сказав, уселся во втором ряду. Акэти сел рядом с ним, а мы с Кэндзаки устроились в третьем ряду, оставив еще одно место для Хосикавы, если ей захочется сесть с нами.

Интересно, почему та девушка выбрала место рядом с водителем? Если даже с теми двумя, что заняли задние места, у нее отношения не очень, почему она села именно туда?

Девушка, похоже, почувствовала на себе взгляды и, резко обернувшись к нам, сообщила, что в машине ее укачивает.

Судя по всему, она была очень сообразительная, умная. И очень симпатичная. Акэти, сидевший ближе всех к ней, тут же отреагировал:

– Не беспокойтесь. Моя фамилия Акэти. А ребята сзади – Хамура и Кэндзаки.

– Сумиэ Набари, второй курс, факультет искусствоведения.

С этими словами девушка снова повернулась вперед. Казалось, она немного нервничает.

У нас за спиной раздался резкий голос:

– А я – Такаги, а это – Сидзухара.

Девушки, сидевшие сзади, смотрелись странновато. Сидевшая справа Такаги – долговязая (почти на голову выше своей соседки), довольно решительного вида девица. И маленькая, тихая Сидзухара – слева. С внешностью у обеих всё было в порядке. Такаги производила сильное впечатление короткой, под мальчика, прической и правильными чертами лица, в то время как Сидзухара с черными как смоль волосами выглядела мягкой и женственной. Любезными назвать их было трудно – обе даже не посчитали нужным сообщить, с какого они факультета. Атмосферу, которую создавала во-

круг себя эта троица, назвать приятной язык не поворачивался. С подбором людей у Синдо явно были проблемы.

– Извините за задержку.

Хосикава появилась как раз вовремя, чтобы разрядить гнетущую обстановку, и минивэн выехал с площади. Через десять минут из окрестностей исчезли все дома, вокруг рос густой лес. По той стороне дороги, по которой ехал минивэн, машины тянулись еле-еле нескончаемой вереницей.

– Тут всегда такой трафик? – удивился Синдо.

Канно взглянул на него в зеркало заднего вида.

– Нет, обычно здесь свободно. Но сегодня и завтра у нас здесь, в парке, мероприятие под открытым небом.

– Какое?

– Рок-фестиваль Сабэа, – послышался сзади голос Такаги. – Раньше я о нем только слышала, но в этот раз, как говорят, приедут довольно известные группы. Скажи, Мифую?

– Да, – еле слышно произнесла Сидзухара и кивнула. Такаги держалась с достоинством старшекурсницы. Не иначе, училась вместе с Синдо?

– В прошлом году мы вроде на неделю позже сюда приехали, – заметила Такаги.

«Ого!» – подумал я и спросил:

– Вы в прошлом году тоже участвовали, Такаги-сан?

– Угу... – выдавила она из себя. Было видно, что девушка отнюдь не в восторге от нашего присутствия.

– Из всех только мы двое были здесь в прошлом году, – до-

полнил Синдо невразумительный ответ Такаги. Значит, о событиях годичной давности известно только им? Надо взять это на заметку, решил я.

– Вот программа нашего пребывания.

Хосикава раздала всем буклетики на шести скрепленных степлером страничках. На обложке – рисунок с изображением резвящихся на берегу озера животных. Видимо, творение кого-то с факультета искусствования.

– Чувствуется рука.

– Спасибо. Это я нарисовала, – призналась Хосикава.

В буклете было расписано все, что ожидало нас в предстоящие три дня, а также имелся план расселения по номерам. Кто где будет жить, определили заранее. Пансионат назывался «Вилла “Фиалка”». Всего там должны были поселиться десять человек – из Клуба киноведов, из драматической студии и мы с Акэти, люди со стороны. Но обращало на себя внимание одно обстоятельство, которое в буклете не объяснялось. Всего в пансионате числилось шестнадцать гостевых номеров, расположенных на втором и третьем этажах, но на шести из них имен гостей не было.

– Я думал, людей будет больше, – сказал Акэти, разглядывая план. – Сколько примерно здесь членов вашего клуба?

– Меньше половины. В сборе участие необязательно. Хотя это дает шанс немного подзаработать. Если мы снимем что-то удачное, фильм может купить кинокомпания, владелец которой – отец одного из наших выпускников. Этот па-

рень тоже придет вместе с двумя друзьями-однокурсниками.

Многословные объяснения, в которые пустился Синдо, однако, не дали ответа на вопрос, почему так мало членов Клуба киноведов решились отправиться в эту поездку.

Пока шел разговор, сидевшие в минивэне девушки, за исключением Хосикавы, никак себя не проявляли. Слышны были только голоса юношей, которые вяло перебрасывались словами и, похоже, уже потеряли нить разговора.

В итоге речь зашла о Клубе любителей детективов. Я заговорил о книгах, которые считал вполне достойными, а кто-то назвал несколько детективных фильмов. И тут Хосикава, ни о чем не подозревая, наступила на мину.

– Я только сейчас поняла. Вы не из Общества детективной литературы. Я спутала.

– Ха-ха! Ну конечно! Они люди известные. Куда нам до них...

– Извините, но почему у нас в универе два одинаковых клуба?

Мне хотелось крикнуть: «Стоп! Акэти сейчас взорвется».

Я сидел за ним и лица его не видел, но живо мог представить, какую гримасу он скорчил, когда его поставили на одну доску с ничтожествами из Общества детективной литературы, полными нулями. Но Хосикава не останавливалась и взорвала вторую мину:

– А чем вы занимаетесь у себя в клубе?

Взгляд ее ясных глаз был обращен на меня. Не надо задавать лишних вопросов. Что за привычка – лезть напролом и совать нос в дела, которые тебя не касаются... Но помощь пришла с неожиданной стороны.

– Эти ребята не просто любители детективного жанра. Они раскрыли несколько дел, которые произошли у нас в университете, – заявила сидевшая рядом со мной Кэндзаки. – За это Акэти-сан получил прозвище Шерлок Холмс университета Синко.

При этих словах у пассажиров минивэна, по крайней мере у Хосикавы и Синдо, а также у водителя Канно вырвались междометия, в которых звучали одновременно и интерес, и сомнение. В уме я склонил перед Кэндзаки голову. Замечательный прием!

Я полагал, что Акэти тоже было приятно такое услышать, однако он только смотрел вперед и молчал. Учитывая широкую известность Кэндзаки, мой друг, видимо, расценил протянутую ею руку помощи как вызов.

Но дальше она завела речь о том, чего от нее не ожидали.

– У всех вас есть замечательное увлечение – книги и фильмы. Я от этого очень далека.

– Вы не читаете детективы? – спросил я.

– В детстве читала немного про Шерлока Холмса и Люпен²⁰. Брала книжки в библиотеке. Но сейчас мало что помню.

²⁰ Арсен Люпен – герой романов и новелл французского писателя Мориса Леблана (1864–1941); «джентльмен-грабитель». На основе книг Леблана в Япо-

Акэти повернулся к нам вполоборота. Было видно, что он удивлен. Для него реальные детективы и детективные романы находились в неразрывной связи.

– В таком случае наш пансионат должен вам понравиться, – раздался с водительского места жизнерадостный голос Канно.

– Почему? С этим местом связана какая-то история? – тут же оживился Акэти.

– Нет-нет, я ничего не знаю. Однако там вы найдете много иностранного оружия. Это хобби хозяина. Мечи, копья... Выглядит весьма впечатляюще.

– Да, точно. В прошлом году Нанамия-сан все пугал нас, говоря, что в старину кое-что из этого оружия в самом деле использовалось в сражениях и убивало людей, – подтвердил Синдо.

«Нанамия, видимо, и есть тот самый бывший член Клуба киноведов», – подумал я.

– Хм, оружие...

Реакция Акэти была вялой. Наверное, потому что оружие все-таки не главный элемент детективного жанра. А Канно меж тем продолжал:

– Лето, отдых, молодежь... У меня это скорее ассоциируется с фильмами ужасов, чем с детективами.

– Имеете в виду фильмы про зомби, Джейсона²¹ и все та-

нии были созданы аниме-сериал и манга, ставшие сверхпопулярными.

²¹ Джейсон Вурхиз – главный злодей серии американских фильмов ужасов

кое?

– Ну да. Действие в них обычно происходит летом, верно? И первыми жертвами становятся те, кто расслабился и потерял бдительность.

– Так вот что нас ждет, значит? – неудачно пошутил Синдо.

Такаги громко фыркнула с заднего сиденья.

5

Минивэн медленно продвигался по забитому машинами шоссе, и из окон стал открываться вид на озеро. Оно казалось таким огромным, что его можно было принять за море. Озеро Сабэа по площади лишь одна пятая озера Бива – самого большого в Японии, но и этих размеров достаточно, чтобы произвести впечатление на человека. Оно имеет форму полумесяца, напоминая смеющийся рот, какой рисуют в манге. Мы ехали по верхней дуге от центра в сторону левого верхнего угла полумесяца.

В отличие от моря, лазурная поверхность озера была совершенно спокойна. Двухрядное шоссе делало плавный поворот вдоль берега, и по мере приближения к надвигающимся с севера горам начали попадаться крыши разбросанных там и сям дач и вилл.

Длинный хвост машин наконец стал поворачивать на ухо-

дующее в горы ответвление дороги, открывая для нас путь. Судя по указателям, парк, где проводился рок-фестиваль, располагался по ту сторону горной гряды.

Минивэн проехал еще немного вдоль озера, оставляя в стороне подступающие к шоссе горы. Наконец Канно объявил:

– Приехали!

Там, куда указывал управляющий, на миг мелькнула красно-коричневая крыша, нависавшая над верандой, – и тут же скрылась за стоявшими стеной деревьями. Канно повернул руль вправо и, съехав на узкую дорожку, стал подниматься по склону. Скоро подъем закончился, и мы оказались на свободной от деревьев площадке, где и стоял пансионат, крышу которого мы увидели пару минут назад. Здание в западном стиле было построено на террасном уступе на склоне горы, его белые стены живописно контрастировали с поддерживавшими их деревянными балками. Я невольно пришел в восхищение от открывшейся перед нами картины.

– Офигеть! Я думал, он гораздо меньше.

Здание размером с сельскую школу стояло почти на самом верху спускавшейся к шоссе террасами горы. Ниже была еще одна площадка – для крытого гаража с железобетонными стенами. Судя по буклету, который нам раздали, вечером здесь предстоял пикник с барбекю.

В гараже находились две машины. Одна, очевидно, принадлежала тем, кто привез оборудование и аппаратуру для

съемок, на другой приехал тот самый ветеран Клуба киноведов, устроивший все это мероприятие. При виде второй машины Акэти презрительно-возмущенно пробормотал:

– Красный GT-R²²... Не для этих лесов тачка.

– Это авто Нанамии-сана, сына хозяина, – натянуто улыбнулся Канно. – Классная вещь.

С любопытством рассматривая шикарную машину, стоявшую миллионов десять²³, мы услышали за спиной насмешливый голос:

– Ха! Этот парень ничему не учится. В прошлом году он на склоне так днищем саданулся...

Я оглянулся. Это была Такаги, которая, пока мы ехали, почти ничего не говорила. Побывав здесь в прошлом году, она, судя по всему, была невысокого мнения о бывших членах Клуба киноведов.

– Ну что ж, пойдете.

Предводительствуемые Канно, мы поднялись по стальной лестнице на верхний уровень, к входу в виллу «Фиалка».

Трехэтажное здание имело довольно своеобразную форму. Судя по схеме в буклете, где было расписано, кому в каком номере жить, оно напоминало пистолет, дуло которого было направлено в одну сторону, а все комнаты обращены на юг.

Пол в холле покрывал рубиново-красный ковер. Напротив

²² Спорткар фирмы «Ниссан».

²³ Имеется в виду стоимость в иенах.

входных дверей располагалась стойка портье с застекленным окном. Чуть дальше – терраса, выходящая в маленький сад. Вестибюль слева от ресепшна был размером с волейбольную площадку. Солнце заливало помещение через большие окна, делая ненужным дополнительное освещение. В вестибюле на диванах, расставленных вокруг столика, сидели трое парней. Один из них обернулся к нам. Широко расставленные глаза и прическа в стиле ирокез делали его похожим на рыбу.

– Ну наконец-то! – не скрывая раздражения, воскликнул он. – Я тут с самого утра дожидаюсь, когда же девчонки появятся, а вместо них прикатил какой-то пухляк... Мне аж тошно стало.

Мы пришли в замешательство от такого бесцеремонного приема. Синдо выступил вперед и поклонился.

– Извините, дороги так забиты... А разве девушка с ним не приехала?

– Не видели мы никаких девушек. Даже поздороваться никто не пришел, – продолжал рыбообразный, развалившись на диване. Заносчивый тип. Не иначе, сын хозяина.

– Помолчи, Дэмэ, не позорь нас, – оборвал рыбообразного парень с бронзовым загаром. В белой рубашке, на шее серебряная цепочка, волосы собраны сзади в пучок. Красавчик, в облике которого чувствовалось что-то необузданное, первобытное. На вид ему было не больше тридцати.

– Рад приветствовать однокашников. Мы в Клубе киноведов не состояли, но тоже учились в Синко. Друзья Нанамии.

Он нас каждое лето сюда приглашает. Меня зовут Харуя Тацунами, а этот голосистый – Тобио Дэмэ.

К моему удивлению, похожий на рыбу Дэмэ оказался приглашенным гостем, таким же, как и мы. Синдо, видимо, встречался с ним здесь в прошлом году, но, даже если так, не много ли этот Дэмэ на себя берет, да еще в чужом доме?

Дэмэ с кислым видом молчал, а с дивана поднялся невысокий парень, которого его друг назвал Нанамия. У него были правильные черты лица, но очень бледная кожа, маленькие глаза и рот. Из-за волос, зачесанных назад, его лицо напоминало маску. Постукивая пальцем по виску, он сказал:

– Девушек будет еще меньше, чем ты мне говорил, да, Синдо? Ты вообще в состоянии сделать что-нибудь путное?

Опять этот беспардонный тон.

– Э-э... к сожалению, несколько человек не смогли приехать. Понимаешь, обстоятельства...

Нанамия, не обращая внимания на оправдания Синдо, кивнул управляющему:

– Покажите им номера. Синдо, вы здесь что-то снимать собираетесь?

– Да.

– Барбекю в шесть. Не опаздывайте.

На этом разговор закончился, и встретившая нас троица вышла из пансионата и направилась к гаражу. Проходя мимо, Нанамия и Дэмэ одарили девушек такими оценивающими взглядами, что всем стало противно.

– Скоты какие-то.

Это Хосикава произнесла вслух то, что было у всех на уме.

Мы знали, что кое-кто собирается использовать эту поездку, чтобы, может, замутить с девчонками, но никто не ожидал, что здесь окажутся такие типы, которые с самого начала попрут напролом. Они смотрели на девушек как на желанное развлечение. Акэти решил расставить все по своим местам.

– Как я понимаю, этот парень – сын хозяина заведения?

– Да. Он состоял в нашем клубе. Окончил университет года три-четыре назад, но по-прежнему устраивает для членов клуба бесплатные поездки сюда. Очень великодушно с его стороны. А Дэмэ-сан совсем не такой уж плохой, как может показаться. Так что не волнуйтесь, – торопливо оправдывался Синдо; лоб его покрыли бисеринки пота.

Впрочем, девушек его слова не очень успокоили. Одна Кэндзаки сохраняла безмятежный вид.

– И что же у нас получается, Синдо-сан? – спросила она, рассматривая буклет. – Эти трое поселились в номерах, которые на нашей схеме ни за кем не закреплены?

Помимо десяти номеров, предназначенных для нашей группы, было еще шесть «бесфамильных». Половина из них уже была занята троицей, встретившей нас в вестибюле.

– Ну да, – Синдо неловко кивнул.

– О нет!

Хосикава вместе с другими девушками уткнулись в буклеты.

На втором этаже числились четыре незанятые комнаты, на третьем – две. Если в каких-то из них поселились трое сэмпаев, то рядом с ними могли оказаться Хосикава – ее номер 203, Набари – 206, Кудамацу – 302 и Сидзухара – 307. Я немного успокоился, узнав, что высокая и решительная красотка Такаги будет жить рядом с Кэндзаки, которой достался 201-й номер.

К счастью, моя комната оказалась в самом конце правого крыла третьего этажа; моей соседкой оказалась Сидзухара – маленькая тихая подружка Такаги, с которой они составляли странную пару, так что «счастье» соседствовать с кем-то из сэмпаев мне не грозило. Вдруг я почувствовал на себе чей-то взгляд и, обернувшись, увидел уставившиеся на меня холодные глаза Такаги. В телохранительницы Сидзухары нанялась, что ли? Суровый взгляд прямо говорил, что, если я только попробую протянуть руку к ее подруге, мне придется об этом пожалеть. Так что, наверное, лучше отказаться от неуклюжих попыток подружиться с Сидзухарой.

Канно отпер стойку портье и достал пачку пластиковых карточек.

– Сейчас я раздам ключи от ваших комнат. В каждом номере на стене у входа есть картоприемник. Вставив в него карту, вы включите электричество. Двери закрываются автоматически, поэтому, выходя, пожалуйста, не забывайте брать карточки с собой. Оставлять их на ресепшне не надо. Вот, собственно, и всё.

Канно перевел взгляд направо.

– Лифт у нас маленький, рассчитан на четырех человек. Все в него не поместятся, поэтому прошу вас также пользоваться лестницей.

Справа от лифта начинался коридор, который вел в восточное крыло здания. В конце коридора – лестница. Мой номер располагался как раз рядом с ней, поэтому я решил пойти в обход и подняться по ступенькам.

– Хамура-кун! – окликнул меня Акэти, глядя на часы. – Все собираются сразу приступить к съемкам. Что мы будем делать?

Немного подумав, мы решили присоединиться к членам клуба. Честно говоря, я предпочел бы спокойно прогуляться по окрестностям Сабэа, однако отделяться от всех мне показалось неприличным. Кроме того, хотелось узнать, как они собираются снимать призраков и привидений.

– А у вас какие планы, Кэндзаки-сан? – поинтересовался я.

– Планы? Пойду с вами.

«О чем тут спрашивать?» – будто хотела сказать девушка. Судя по всему, в основном она намеревалась действовать вместе с нами.

– И вот что, Хамура-кун. – Кэндзаки подняла указательный палец. – Не зови меня больше Кэндзаки. Фамилия у меня страшноватая, я не люблю, когда ее часто упоминают. Можно просто – Хируко.

– Я понял, Хируко-сан.

– Ну и отлично.

Хотя для меня «хиру» тоже звучало страшновато²⁴, но суть не в этом. Так или иначе, она разрешила называть ее по имени. Может, относилась ко мне лучше, чем я ожидал?

Акэти, я и Кэндзаки – нет, Хируко – предоставили остальным возможность разбираться с лифтом и стали подниматься по лестнице. У Хируко был номер 201. Мы договорились встретиться внизу позже и пошли на третий этаж. Акэти поселили в номере 303, рядом с прилифтовым холлом.

– Услышав в первый раз об этом пансионате, я ожидал чего-то в стиле готических романов, – проворчал Акэти, когда мы остановились у моего номера с табличкой 308. – Но тут намечается нечто позаковыристее.

Он был совершенно прав. Публика здесь собралась довольно странная. У женской половины наблюдался некоторый перебор по части привлекательности, что вызывало у меня определенное беспокойство. Все девушки, с которыми я встретился в тот день, были хороши собой. Из того, как с нами говорил Дэмэ, складывалось впечатление, будто Синдо специально подбирал их для тройки бывших студентов нашего университета.

– В любом случае настоящие детективы всегда должны сохранять спокойствие, в какую бы ситуацию они ни попали.

²⁴ Первый иероглиф фамилии Кэндзаки означает «меч». Первые два иероглифа ее имени созвучны в японском языке слову «пиявка».

Давай передохнём немного и встретимся в лобби в два часа, как написано в буклете.

Я взглянул на часы. Стрелки показывали ровно половину второго.

6

Номер комнаты был напечатан на лицевой стороне карточки, на оборотной – магнитная полоса. Я сунул карточку в установленное на двери устройство, послышалось «бип», и дверь, к моему удивлению, отворилась... – ого! – ...наружу, в коридор. В бизнес-отелях, в которых мне доводилось останавливаться до сих пор, двери открывались вовнутрь. Причина такого устройства, как я слышал, заключалась в том, что открытая в коридор дверь при возникновении чрезвычайной ситуации может заблокировать проход. Но есть и другая точка зрения: если в комнате, где дверь открывается внутрь, кому-то станет плохо и он упадет на пол возле двери, доступ к нему, чтобы помочь, окажется перекрыт. Так что вполне может быть, что двери, как на вилле «Фиалка», не такая уже большая редкость.

Вынув карточку, я вошел в номер. За спиной раздался щелчок – дверь автоматически закрылась. На двери был специальный стопор, позволявший приоткрыть ее сантиметров на десять и таким образом общаться с тем, кто стоит в коридоре, через щель.

Электричество в номере включалось так же, как в бизнес-отелях, – достаточно было поместить карточку в считыватель на стене.

Что сразу поразило меня, когда я вошел в номер, так это великолепный вид, открывавшийся из большого окна. Под ясным безоблачным небом, за лесом, простиралось озеро Сабэа, величественное, словно море.

Номер оказался просторнее, чем я ожидал. Пол в нем покрывал такой же карминного цвета ковер, как в коридоре. Возле полуторной кровати стоял ночной столик с телефоном. Еще в комнате было что-то вроде конторки с зеркалом. Электронные часы на стене – такие встретишь нечасто – показывали то же время, что и мои наручные. Часы с радио – на дисплее, кроме часов и минут, высвечивались еще радиочастоты.

Распашная балконная дверь открывалась наружу. Балкончик оказался узенький – для дверных створок места хватало, но стул уже не поместился бы. Впрочем, пространства, чтобы насладиться легким ветерком, было достаточно.

Стоя на балконе, я посмотрел направо и увидел располагавшиеся уступами другие номера третьего этажа.

До двух часов еще оставалось время, и я решил немного осмотреться. Вышел в коридор и повернул налево, в сторону холла, где был лифт. Проходя мимо номера Сидзухары, увидел в конце коридора дверь, которая вела в холл. Она была открыта, но у меня сразу возник вопрос, зачем она вообще

здесь понадобилась. Дверь деревянная, значит, не противопожарная. Присмотревшись, я увидел замочные скважины по обе стороны двери. То есть ее можно было запереть и с той, и с другой стороны.

Согласно плану, представленному в буклете, здание на втором и третьем этажах было разделено дверями на три сектора – восточный, центральный и южный. Сидзухару и меня поселили в восточном секторе по одну сторону двери. Холл с лифтом относился к центральному сектору, который от южного сектора тоже отделяла дверь. В каждом из секторов было по две-три комнаты.

На плане три номера в центральном секторе третьего этажа, начиная с восточной стороны, были помечены фамилиями Синдо, Сигэмото и Акэти. Сигэмото я еще не видел; скорее всего, это парень из тех, кто приехал раньше нас. В номере 305, отведенном Синдо, входная дверь была расположена не так, как в других, и открывалась не очень удобно. Двери одних номеров открывались налево, других – направо. Причина, видимо, заключалась в том, как были проложены газовые и водопроводные трубы.

В прилифтовом холле, кроме дверей в комнаты гостей, имелось еще две двери. На них было написано: «Кладовая» и «Бельевая».

В этот момент в коридоре южного сектора появилась девушка. Я ее раньше не встречал. Увидев меня, она наклонила голову, будто хотела сказать: «Вот те на!».

– Ты кто? А-а... из Общества детективной литературы?
Опять то же самое! Надо ее поправить, пока Акэти не услышал.

– Не из Общества детективной литературы, а из Клуба любителей детективов. Моя фамилия Хамура. Я с первого курса.

– Детектив-стажер, значит? Я – Такако Кудамацу, социология, третий курс. Рада познакомиться.

Она приложила руку к голове, отдавая честь по-военному. Давно я не встречал таких веселых, жизнерадостных людей.

Кудамацу тоже была очень привлекательной, но на свой манер, не так, как другие девушки. Завитые золотистые волосы собраны в хвост на затылке, аккуратный макияж, вид как у типичной гяру²⁵. Настоящая современная городская девчонка. При виде ямочки между грудями, показавшейся в широком вырезе на ее майке, сердце у меня заколотилось.

– Я слышала, вы из кожи вон лезли, чтобы сюда попасть. На девчонку какую-нибудь нацелились? Хочу предупредить: у девчонок в этом году ушки на макушке.

Кудамацу, в отличие от Такаги и Сидзухары, казалась излишне самоуверенной. Не знала о записке с угрозами и слухах, ходивших вокруг прошлогодней поездки в эти места?

²⁵ Гяру (японская транскрипция английских слов gal или girl – «девушка») – популярная субкультура, появившаяся в конце 1960-х гг. и достигшая пика в 1990-е гг. Ее особенностями являются свободное поведение и оригинальный стиль, отличающийся крашеными волосами, дорогой брендовой одеждой и аксессуарами.

Или она из тех, кому плевать на такие «мелочи»?

– Нет-нет! – Я затряс головой, отрицая версию о девчонке.

– Неужели?.. погоди! Только не говори, что ты тоже претендент.

Ее слова меня заинтересовали.

– Претендент? Это в каком смысле?

– Ага! Значит, ты не в курсе... Лучше вслух об этом не говорить, – продолжала Кудамацу, оглядываясь по сторонам, хотя, судя по всему, хранить секреты она не собиралась. – Знаешь Нанамию, который организовал эту поездку?

– Да. Мы встретились внизу несколько минут назад.

– У его родичей известная кинокомпания. Говорят, если ему понравится, он может замолвить перед папашей словечко, чтобы взяли на работу.

Получить работу через связи... Легко сказать, но есть ли у Нанамии такие возможности – это вопрос.

– То есть ты приехала сюда в надежде, что вдруг и вправду повезет? Веришь этим рассказам?

– Конечно. С моими оценками нечего рассчитывать на хорошее место, если идти обычным путем. От мысли, что придется проходить конкурс, и не раз, а раз десять, чтобы куда-то приняли, тошно становится. Для чего еще мне сюда ехать? Чтобы просто поразвлечь какого-то мажора? Нет, спасибо.

Она делано закрыла рот ладонью, еще раз убедилась, что никто нас не слышит, и продолжила:

– Это не пустой треп. Кое-кто в прошлом году получил работу в их компании. Похоже, его родители настоящие заиньки, раз позволяют сыночку свободно распоряжаться пансионатом...

Понятно. Эта девушка решила поучаствовать в «выездном заседании», имея свой расчет. И чтобы добиться своего, готова ублажать Нанамию и его дружков. Так, что ли?

Создавалось впечатление, что о чем ее ни спроси, она все расскажет, поэтому я решил задать вопрос, который занимал меня.

– Вот ты записала меня то ли в претенденты, то ли в конкуренты... Значит, есть и другие, кто надеется через связи получить работенку?

– Хм... – Кудамацу с глуповатой ухмылкой посмотрела в угол холла. – Вон кто. Наш президент.

Надув губки, она указала на одну из дверей. Дверь в комнату Синдо.

– Синдо-сан?

– Точно. Не такой уж он крутой, каким хочет казаться, хотя не все это понимают. Не будь он на крючке у Нанамии, разве притащился бы сюда со своей лахудрой – этой Хосикавой? Потому и старается изо всех сил ему угодить. Но сколько бы он ни суетился, он же парень, так что у меня все равно преимущество.

Грудки Кудамацу задрожали от смеха. Наверное, она права: у нее больше шансов привлечь к себе внимание троицы

сэмпаяв.

Такого я не ожидал. Все-таки Синдо казался мне таким серьезным, хотя что-то он, конечно, химичил... Но если Кудамацу сказала правду, становится понятно, почему он пытался скрыть записку с угрозами и то, что произошло в прошлом году. То есть тумана в этом деле куда больше, чем кажется на первый взгляд.

– Ну, мне к съемкам готовиться надо. Вы тоже с нами?

– Да. Может, понадобится наша помощь...

– О'кей. Тогда еще увидимся.

Кудамацу махнула мне рукой и уехала вниз на лифте.

А я открыл дверь, которая вела в южный сектор, где находилось две комнаты. Номер 302 занимала Кудамацу, а соседний, самый последний, был отмечен в буклете как пустой; видимо, там поселился один из сэмпаяв. Коридор оканчивался дверью аварийного выхода, за которым, уже снаружи здания, была пожарная лестница.

Вернувшись в центральный сектор, я решил спуститься на второй этаж. Прав был Канно: лифт в самом деле оказался тесным. Рассчитан на четверых, но при среднем весе шестьдесят пять кило. Всего, значит, двести шестьдесят килограммов, то есть трое взрослых с багажом.

От увиденного на втором этаже у меня округлились глаза. В отличие от третьего этажа, холл здесь был гораздо просторнее. Казалось, при строительстве сюда переместили гостиную из чьих-то шикарных апартаментов. В углу красовал-

ся телевизор с шестидесятидюймовым экраном, перед ним дорогая мягкая мебель. У стены телефон, такой же, как в комнатах для гостей. Были даже кулер с водой и кофемашина, но привлекло мое внимание другое.

– Вот это да!

Одну стену украшали массивные образцы холодного оружия. Это была та самая коллекция владельца пансионата, о которой говорил Канно.

Японских мечей я не увидел; экспонаты – иностранные мечи, копья, боевые топоры – блестели холодным металлическим блеском. Такие штуки были мне хорошо знакомы по компьютерным играм и аниме в жанре фэнтези, но в реальности я видел их впервые. Моя сестра – большая любительница компьютерных игр; когда-то я брал у нее посмотреть «Оружейный словарь», книжку для геймеров, и теперь копался в памяти, пытаюсь вспомнить, что как называется. Прежде всего мне бросились в глаза разные мечи. Бастард²⁶, который можно держать и одной, и двумя руками; красиво изогнутый шамшир²⁷; длинная и тонкая рапира... хотя нет, судя по форме гарды, прямой и простой, это скорее эсток²⁸. Большинство копий относились к разряду укороченных и

²⁶ Бастард, или полоторный меч – обозначение группы средневековых западноевропейских мечей.

²⁷ Шамшир, или персидская сабля – основной тип сабли индо-иранского региона, распространенный от Марокко до Пакистана.

²⁸ Эсток – тонкий двуручный меч, предназначенный для пробивания рыцарских лат.

все равно достигали почти двух метров в длину. Были там и кинжалы, и большие кривые кинжалы кухри, и даже арбалеты и булавы. У стены стояла накрытая прозрачной пластиковой крышкой витрина, в которой демонстрировались миниатюрные сцены средневековых сражений.

– Впечатляет, не правда ли?

Я обернулся. Передо мной стоял Канно в зеленом фартуке. Похоже, он поднялся сюда по лестнице в восточном секторе. В руках у него были пакетики с сухими сливками для кофе и бумажные стаканчики. Видимо, управляющий пополнял запасы.

– Я тоже удивился, когда впервые это увидел. Не знаю, сколько стоит коллекция, но хозяин очень любит средневековое оружие, разные там битвы...

– Это всё копии, наверное?

– Клинки затуплены, хотя, как я слышал, металл, из которого они выкованы, настоящий. Мне велено раз в месяц стирать с них пыль и чистить.

– А это кто такие?

По обеим сторонам телевизора стояли на страже девять фигур, выполненных в полный рост. Они доходили мне до груди. Четыре – слева и пять – справа. Судя по зеленоватому налету, я предположил, что фигуры бронзовые.

– Это девять... как их там?... достойных²⁹. Личностей, зна-

²⁹ Девять выдающихся исторических, библейских и легендарных личностей, олицетворяющих идеалы рыцарства, сложившиеся в Средние века.

менитых в западном мире. Хозяин страшно рассердился, когда я признался, что не знаю их. Король Артур, царь Давид, Цезарь... э-э... опять забыл!

Девять достойных? Я что-то о них слышал. В Европе в средние века их считали героями-рыцарями. Кого из них я помнил? Александра Великого, Гектора?.. Так или иначе, коллекция оружия и бронзовых героев у владельца виллы «Фиалка» была впечатляющая. Я посмотрел по сторонам и заметил:

– Хорошо хоть охотничьи ружья по стенам не развешаны.

В детективных романах в особняках и загородных поместьях, где на стенах красовалось огнестрельное оружие, оно обязательно кого-нибудь убивало.

– Кажется, несколько лет назад ружья тоже были.

– Да ну?

– Но их убрали, потому что Канэмицу-сан брал их тайком.

Любил пострелять.

Да, у этого мажора и в самом деле не все дома.

– А как используется эта вилла? Как пансионат она работает? Здесь кто-нибудь бывает из посторонних? Я к чему – тут есть какие-то непонятные двери, а из обслуживающего персонала только вы, и больше никого...

Канно улыбнулся и кивнул.

– Вообще прежде здесь была загородная вилла хозяина, но ее перестроили и расширили. Получилось вроде тренировочно-рекреационного центра для сотрудников его компа-

нии. Двери в конце каждого коридора остались от прошлой планировки. Вилла хоть и считается пансионатом, но пользоваться ею могут только те, кто работает в компании, и члены их семей. Так что обычно дел у меня немного. Иногда, правда, привлекаем помощников...

Тут мы услышали за дверью приглушенные голоса – и сразу замолчали.

– Аюму, ты же говорил, что все будет нормально! И это называется нормально?!

– Но... да и... ведь это...

– Да не в этом дело! Почему ты не сказал им четко?

– Ну я же... так что...

Женский голос, скорее всего, принадлежал Хосикаве. Мужчина говорил тихо, еле слышно, и я его не узнал. Голоса доносились из комнаты, расположенной в конце холла, которая на схеме в буклете значилась под номером 203 и предназначалась для Хосикавы. Говорила она наверняка с Синдо. Она же четко сказала: «Аюму». А Синдо именно так и звали.

– Три дня с этими тремя козлами?.. Если что-то случится, ты будешь виноват.

Сейчас Хосикава была совсем не такая, как в минивэне, – она вышла из себя от негодования. Если «козлы» относилось к троице сэмпаяв, это значило, что на женскую часть прибывшей сюда группы их поведение произвело впечатление хуже некуда. Синдо по-прежнему бормотал что-то неразборчивое. Было страшно неудобно слушать весь этот разговор.

– Серьезное дело. В первый день не бывает ничего, кроме ссор и признаний в любви, – прошептал Канно.

«Ну прекратите же! Если вы двое не договоритесь, вся ваша компания развалится», – мысленно просил я их. Но спор продолжался, хотя до назначенного времени общего сбора оставалось всего несколько минут, и я решил спуститься на первый этаж один.

В вестибюле уже сидела Хируко. Я поделился впечатлениями о коллекции оружия в холле наверху, и тут на две минуты раньше появился Акэти и стал расхаживать туда-сюда. Видимо, его смартфон плохо ловил сеть. Наконец он обратился к нам:

– Завтра обещают дождь.

Особого сожаления в его словах я не услышал.

– Получается замкнутый круг? – спросил я.

– Замкнутый круг? – повторила за мной Хируко, наклонив голову. – Это когда нельзя выйти за его пределы?

– Замкнутый круг – это часто встречающаяся в детективной литературе ситуация, когда никто из персонажей не может покинуть место, где произошло преступление, из-за плохой погоды или непроезжей и непроходимой дороги, – стал объяснять я. – Это обстоятельство не позволяет полиции туда добраться, что крайне затрудняет расследование. И появляется больше возможностей, когда персонажам приходится полагаться исключительно на собственные логические построения и заключения.

– Однако бури у нас не ожидается, и дорог сюда ведет несколько, а не одна. Поэтому, к сожалению, замкнутого круга здесь не получается, – вздохнул Акэти.

Пока они обсуждали этот вопрос, члены Клуба киноведов стали собираться в вестибюле. Большинство лиц были мне уже знакомы, но одного парня я еще не видел. Его облик составляли пухлые щеки, очки в толстой оправе и клетчатый пиджак, надетый поверх майки. Наверное, это был Сигэмото.

– Съемки здесь будут проходить? – поинтересовался Акэти, обращаясь к Синдо.

– Нет. Здесь недалеко – совсем рядом – есть заброшенная гостиница. Снимать будем там... – Синдо бросил взгляд на ноги Хируко. – От гостиницы фактически остались руины, так что в босоножках я бы не советовал.

– Как это я оплошала! Не думала, что придется по развалинам ходить...

– Все будет нормально, только будьте поосторожнее. – Синдо говорил с Кэндзаки очень вежливо.

– Могу предложить свои туфли, когда приедем на место. Это Хосикава решила проявить великодушие. Ничто в ее поведении не давало ни малейшего намека на то, что всего несколько минут назад девушка чуть не кипела от гнева, выясняя отношения с Синдо в своем номере. Недаром она занималась в драматической студии. Синдо бросил взгляд на белые теннисные туфли Хосикавы и в сомнении склонил го-

лову набок.

– Ты разве взяла сменку?

– Нет, но мне все равно придется снимать обувь, когда я буду изображать привидение.

– Вообще-то да... Привидения ходят босиком. Нам придется как следует расчистить площадку, чтобы никто не поранился.

Тут послышался бойкий голос попсовой девицы, с которой я только что познакомился.

– Господин президент! Если господа детективы поедут с нами, мы в одну машину не влезем. У нас же еще аппаратура, – заявила Кудамацу.

Она называла Синдо «господин президент» и, судя по нашему с ней разговору, относилась к нему с насмешкой.

– Никаких проблем. Мы позаимствуем минивэн у Канно-сана и поедем на двух машинах.

– Я не знаю дороги, так что поезжайте вперед, – с надутым видом проговорил Сигэмото.

– Конечно. Хотя, по правде сказать, я не очень уверен, как справлюсь с большим минивэном.

Синдо, видимо, был еще тем водителем. А просить Канно-сана отвезти нас он не мог – тому надо было заниматься барбекю. И тут поднял руку Акэти.

– Тогда я поведу. У меня права на вождение крупногабаритных машин. Сдал на всякий случай.

Глава 3

Необъявленное событие

1

Как только к небу начал подниматься цветной дым и раздался оглушительный грохот, заполнявшая все вокруг людская толпа зашумела и пришла в движение. На отведенной под фестиваль обширной открытой площадке, на сценах из металлических конструкций началось действие.

Обливавшийся потом Хамасака прокладывал себе через толпу путь обратно к машине. Больше половины его товарищей уже дожидались на парковке. Похоже, все прошло нормально, никто не накосячил.

– Все получилось?

– Порядок. Что от других слышно?

– Никаких проблем. Остается заключительный этап.

После этих слов наступила напряженная пауза.

В национальном парке были устроены три зоны со сценами для выступлений музыкантов. Группа Хамасаки разделилась, его люди смешались с толпой в каждой зоне и, используя шприцы, вкололи *это* десяткам фанатов рок-музыки, приехавших на фестиваль. Кто-то, может быть, и по-

чувствовал укол, но большинство из них пребывали в возбужденном состоянии и ничего не заметили. Когда появятся симптомы, толпу вокруг сцен уже охватит лихорадка, и спастись не удастся никому.

– А теперь наш последний долг...

Когда вернулись последние члены группы, все забрались в минивэн. Из-за палящего солнца там было жарко, как в пустыне. Из холодильника извлекли алюминиевый чемоданчик, и каждый получил заполненный жидкостью шприц.

Пути назад больше не оставалось. Это было начало их революции и конец человеческого существования. Никто из них не станет свидетелем результатов революции, но даже если б они смогли их увидеть, вряд ли осознали бы их смысл и значение. Люди смотрели друг на друга, ожидая сигнала.

Хамасака тихо вздохнул и вколол иглу шприца себе в руку.

– Вперед! Мы – авангард революции! Мадарамэ, банзай!

В ответ на его патетический возглас все в упоении вонзили шприцы себе в кожу.

Ученый наблюдал, как изобретенная им субстанция, которой он посвятил всю жизнь, проникала в их тела, в возбуждении представляя себе грядущую трагедию мира и испытывая жалость к этим людям, до последнего мнившим себя героями и не понимавшим, что на самом деле они всего лишь рабочие муравьи.

Но это уже не имело никакого значения. Все было конче-

но.

Хамасака подумал о тетради, оставленной им втайне от товарищей в заброшенной гостинице. Конечно, он был бы раздосадован, попади его материалы в руки каких-нибудь бездарей, и в то же время ему хотелось, чтобы эту тетрадь нашел человек острого ума, способный по крайней мере понять ее содержание.

Странно, правда? Двадцать лет, избегая чужих глаз, он готовился к тому, когда наступит этот последний момент, а теперь желает передать кому-то свою энергию и время, потраченные на исследования...

Уколы сделаны.

– Что ж, насладимся оставшимся временем!

Хамасака открыл дверь минивэна, чтобы люди, ставшие теперь носителями, могли выйти.

2

Десять человек – четыре парня и шесть девушек – расселись в две машины и через десять минут езды по горной дороге прибыли к заброшенной гостинице. Она была расположена выше виллы «Фиалка» и прежде могла гордиться великолепными видами, но теперь так заросла лесом, что вся перспектива исчезла из поля зрения.

Мы перенесли из минивэна аппаратуру и, дождавшись, когда Хосикава и Набари, участницы драмстудии, которые

должны были исполнять роли привидений, переоденутся, вошли в здание. Электричество давно отключили, и внутри этой бетонной коробки даже днем царил сумрак. Воздух был спертый, и вообще все здесь навевало тоску.

– Смотрите под ноги!

Синдо повел нас по заваленному битым кирпичом и мусором коридору. Скоро мы оказались в помещении, где прежде, скорее всего, был вестибюль, разложили багаж и начали готовиться к съемкам.

Такаги и Сидзухара занялись костюмами и гримом «привидений», Синдо и Кудамацу решили еще раз пробежаться по сценарию. Сигэмото проверил аппаратуру. Мы очистили место от обломков и хлама, чтобы «артистки» не поранили босые ноги, и устроились в углу, чтобы никому не мешать.

Присмотревшись, я обнаружил в одном из углов вестибюля граффити; там же валялись сигаретные бычки и порванные упаковки от хлеба. Мусор, которого в других помещениях и коридоре было в избытке, здесь сгребли в сторону, освободив место. В этих развалинах будто кто-то жил.

Из обрывков разговоров, которые вели между собой члены клуба, я сложил для себя следующую картину.

Синдо и Кудамацу будут изображать парочку, решившую испытать свою смелость и выбравшую для этого заброшенную гостиницу. Синдо предстояло записывать их перемещения на видео. Они идут по коридору, заглядывая во все комнаты, и в одной из них Синдо направляет камеру на зерка-

ло над умывальником, в котором появляется отражение женщины-призрака. Парочка в панике бежит к запасному выходу, Синдо оборачивается, чтобы проверить, не преследуют ли их призрак, и, переведя камеру на Кудамацу, видит, что привидение стоит у нее за спиной.

Призраков предстояло играть Хосикаве и Набари, фигуры у них были очень похожи. Большая сложность заключалась в том, что все сцены в фильме надо было снимать подряд, а не по отдельности. Если чуть ошибиться с выходом призрака, пришлось бы начинать все с самого начала, поэтому эту сцену репетировали несколько раз. Сигэмото, один из немногих представителей сильного пола в группе, переносил отснятые кадры репетиций в ноутбук. Он целиком ушел в работу, делая ее молча, как настоящий профессионал. Сидзухара тщательно проверяла, как лежат волосы и грим у артисток, чтобы никто не заметил, что привидений на самом деле два.

Такаги тем временем просто стояла, скрестив руки на груди, и наблюдала, как ее коллеги сновали туда-сюда – из коридора в комнату, потом в другую, из комнаты на лестницу. Будь этот проект помасштабнее, у нее, наверное, было бы больше работы, но на этот раз предстояли съемки в жанре домашнего видео, и делать ей было практически нечего. Акэти как бы между делом подошел к ней.

– А правда, что в фильм, который вы снимали в прошлом году, попало какое-то лицо?

Похоже, Акэти подозревал, что прошлогоднее самоубий-

ство и уход из Клуба киноведов нескольких человек каким-то образом связаны с мероприятием, проходившим здесь минувшим летом. Однако Такаги не проглотила брошенную приманку и попросту отмахнулась от его вопроса:

– Выдумки! То была тень от какого-то обломка. Вот ее кто-то и принял за лицо. Обман зрения, симулякр.

Феномен симулякра, или парейдолия, – зрительная иллюзия, когда, например, точки и линии в треугольнике мозг воспринимает как человеческое лицо. Из-за этого и появляются фотографии, на которых якобы видны призраки, и истории на эту тему.

– То есть ни у кого, кто тогда был на съемках, это особой реакции не вызвало?

– Кто-то предложил написать об этом в какой-нибудь оккультный журнал. Для них было бы в самый раз. А шум поднимать из-за такого... Это не для нас.

Итак, фильм, который они снимали в прошлом году, не связан с самоубийством. Выходит, члены клуба, отказавшиеся ехать сюда, зря подняли тревогу? А может, случилось еще что-то, ставшее причиной самоубийства?

В этот момент раздался женский крик, громким эхом отозвавшийся в развалинах.

Крик исходил из помещения, где работала съемочная группа. Вбежав туда, мы увидели, что Набари, чем-то напуганная и облаченная в костюм привидения в пятнах засохшей крови, прячется за спиной малышки Сидзухары. Карти-

на была сюрреалистическая.

– Ящерица! Ящерица! Прогоните ее! – истерически кричала Набари, указывая в угол, где обрушилась часть стены. Синдо неохотно направился туда, перевернул ногой несколько обломков и покачал головой.

– Никого тут нет.

– Поближе посмотри! – взвизгнула Набари.

– Убежала, наверное.

– Проверьте как следует! Мне здесь своего выхода ждать... Я не собираюсь сидеть с ящерицей!

Еще когда она в машине стала рассказывать, как ее укачивает, я подумал, что Набари чересчур чувствительная натура. Синдо, похоже, разозлился и собирался что-то ей ответить, но тут на сцену, чтобы показать себя, вышел дождавшийся своего часа Акэти.

– Давайте мы поможем. Поиск животных – одно из направлений розыскной работы.

– Вы? – Синдо повернулся к Акэти.

– А что такого? Хамура-кун тоже подключится.

– Всегда готов. А Хируко-сан пусть здесь постоит, а то тут полно битой плитки.

Чтобы успокоить Набари, мы стали переворачивать обломки стены в поисках ящерицы, но ничего живого под ними не нашли. Зато в самом углу я заметил в куче мусора нечто странное. Подошел и поднял с пола маленький шприц.

– Не иначе, молодежь оставила, когда здесь смелость ис-

пытывала.

– Наркота? Или стимулятор какой-то? И ради этого лезть в горы... Ого!

Акэти обнаружил кое-что еще. Рядом со шприцем кто-то аккуратно сложил столбиком обломки. Под ними оказалась тетрадь в черном кожаном переплете. Мы быстро пролистали ее – почти все страницы были заполнены. На дневник это не походило, скорее на чьи-то записки.

– Что это?

Сигэмото заметил нашу находку и уставился в тетрадь через мое плечо. Хотя в здании было не так уж жарко, промокшая от пота рубашка прилипла к его грузному телу. Я непроизвольно отодвинулся от него.

– Вот, нашли под обломками.

Потными, скользкими пальцами Сигэмото задумчиво полистал страницы, потом захлопнул тетрадь и с озабоченным видом запихал к себе в сумку.

– Ты что, хочешь себе взять?

– А что такого? Владельца-то нет.

– Так не пойдет.

Я невольно повысил голос, что привлекло внимание Такаги и еще нескольких человек, оказавшихся рядом. Но Сигэмото проигнорировал мои слова и собрался было отойти, как я схватил его за сумку. Возможно, владелец ищет тетрадь. Или ее спрятал не владелец, а кто-то другой, и в ней содержится какая-то персональная информация. Я не мог поз-

волить Сигэмото просто так взять и унести ее.

– Положи тетрадь.

– С чего это? Она что, твоя?

Он с раздражением стряхнул мою руку. Мы уже были готовы вцепиться друг в друга, когда вмешался Акэти:

– Хамура-кун, стоп!

– А чего он...

– Все понятно. И все равно прекрати.

Акэти серьезно взглянул на меня и кивнул. Я сделал вдох всей грудью и пробормотал: «Извини».

Сигэмото застегнул сумку и отошел от нас. Набари, будто чувствуя, что в возникшей напряженности есть и ее вина, сказала:

– Да ну ее, эту ящерицу. Я в порядке.

Она уже успокоилась и приготовилась к съемкам.

Сделали три дубля, после чего Синдо, проверив на ноутбуке, что получилось, объявил, что съемочный день окончен. Была половина пятого.

Собравшись, мы вынесли аппаратуру наружу. Солнце еще светило ярко, но ветерок приносил живительную прохладу. Все вздохнули с облегчением.

И в этот момент ветер принес из-за леса сирены машин «скорой помощи». Судя по всему, их было много – тревожные звуки накладывались друг на друга, как голоса певцов в хоре. Не иначе, на рок-фестивале кому-то стало плохо от жары.

Шесть часов. Барбекю устроили на площадке перед виллой «Фиалка». Метрах в двадцати от гаража поставили два гриля, в которых весело горел огонь. Было еще светло.

Я с некоторым опасением ожидал этого мероприятия – ведь предстояла первая общая встреча с участием трех сэмпаяв. Они взяли на себя всю организацию и еду, поэтому мы не могли предъявлять им претензии. Оставалось надеяться, что они не станут хамить в этот раз. Девушкам хватило и того, что они услышали днем. От этих мыслей у меня делались спазмы в желудке.

Конец ознакомительного фрагмента.

Текст предоставлен ООО «Литрес».

Прочитайте эту книгу целиком, [купив полную легальную версию](#) на Литрес.

Безопасно оплатить книгу можно банковской картой Visa, MasterCard, Maestro, со счета мобильного телефона, с платежного терминала, в салоне МТС или Связной, через PayPal, WebMoney, Яндекс.Деньги, QIWI Кошелек, бонусными картами или другим удобным Вам способом.